



HOME ART & SALES SERVICES AG
Sihleggstrasse 23 - CH-8832 Wollerau
Phone: +41 43 888 24 00 Fax: +41 43 888 24 97

EdeWasser

Aqua pura, vita longa

PWC-670-BLACK

PWC-670-GOLD



EN

DE

ES

FR

IT

RU

AR

INSTRUCTION MANUAL



—

—

—

—

—

—

—

Instruction Manual

EN

pag. 2

Handbuch

DE

seite 30

Manual de instrucciones

ES

pág 58

Mode d'Emploi

FR

page 86

Manuale di istruzioni

IT

pag. 114

Инструкция по эксплуатации

RU

стр. 142

كتيب التعليمات

AR

pag. 1

INTRO	03
FEATURES	03
SAFETY INFORMATION	04
PARTS	05
WATER FILTRATION PROCESS	06
INSTALLATION	07
HOW TO USE	14
– FOR PURIFIED WATER	14
– FOR CONTINUOUS WATER FLOW	14
FILTER	14
– Filter	14
– Filter replacement method	15
CLEANING	17
TECHNICAL SPECIFICATION	19
TROUBLESHOOTING	20
WATER FLOW DIAGRAM	21
WARRANTY CARD AND SERVICE INFORMATION	22
– Warranty card	22
– Service information	22
– Service book	23
GUARANTEE	25
PERFORMANCE DATA	26

Edel Wasser components:

1. Instruction Manual
2. Device (Neo-Sense, Membrane, Inno-Sense filters included).
3. Elbow fitting (¼", white): 4 PCS.
4. Clamp drain: 1 PCS.
5. Tube (Twin covering, ¼"): 5 m.
6. Installation adaptor, ½ (¼, valve type): 1 PCS.
7. Hygienic filter: 1 PCS.

EDEL WASSER: WATER FILTRATION DEVICE

Thank you for choosing Zepter Edel Wasser. Zepter International has a worldwide reputation for quality, style and value. We strive daily to ensure our products adhere to the highest standards and that they are ethically informed to upgrade the user's quality of life.

Please read this Users' Manual to use and maintain the product correctly. If you encounter a problem while using the product, you may solve the problem referring to the Users' Manual. As this manual contains the product warranty card, please keep it in a safe place.

This system conforms to NSF/ANSI 42 for aesthetic chlorine reduction and NSF/ANSI 53 for VOC reduction as verified and substantiated by test data. This system conforms to NSF/ANSI 58 for the reduction of pentavalent arsenic, barium, cadmium, selenium, radium 226/228, trivalent chromium, hexavalent chromium, lead, copper as verified and substantiated by test data.

See performance data sheet for individual contaminants and reduction performance.

FEATURES

Continuous extraction function

By fully depressing the lever the water will flow from the Edel Wasser continuously. Convenient for filling larger receptacles, e.g. for cooking.





Uniform water pressure function

In areas of high water pressure, Edel Wasser regulates its internal water pressure to ensure no damage is done to the workings of the device.



Closed tank prevents the secondary pollution

Edel Wasser provides extra sanitary protection with a closed structure of the inner water tank. This protects against secondary pollution such as dust, parasites or other foreign bodies.



Hygienic filter in the water tank

The Hygienic filter contains silver, which is known to inhibit the propagation of microorganisms and to maintain the integrity of the filter.

Compact, slim design

The compact, slim design fits any tight space in your kitchen.

SAFETY INFORMATION

Danger: if not observed, serious injury or even death may occur as a result.

- Do not install the water filtration system close to a heat source as fire may occur.
- If the device leaks water or water gathers in a pool around the device close the mains water supply and contact a Zepter Service Centre.
- Do not expose the device to any naked flame (such as candles or lit cigarette).
- Do not place any containers of water, medicine, food or any metallic objects, or any flammable material on top of the product.
- Do not disassemble, repair, or modify the product.
All repairs must be carried out by a Zepter Service Centre only.

Warning: If not observed, serious physical injury or property damage may occur as a result.

- Do not install the product on a sloped surface.

- Don't apply force to the device or allow it to suffer impact.
- Do not clean by spraying water directly on the surface.
- Don't clean the product using benzene or thinners.

The filtration device installation shall comply with applicable state and local regulations.

Caution: If not observed, minor physical injury or property damage may occur as a result.

- For clean drinking water, please change the filter according to the replacement cycle.
- Filters at end-of-life will hamper the filtration performance.
- Close the water tank cover completely after use to prevent secondary pollution.
- When the device has been unused for a long time, drain the water tank completely, refill and drain again before using.
- Purified water is not suitable for fish tanks and aquariums.
- After moving the product or replacing the post-carbon block filter, black powder may collect on the bottom of the water tank. This is harmless.
- Do not rotate or lift the device by grasping the purified water tap as damage may occur.

Do not use with water that is microbiologically unsafe or of unknown quality without adequate disinfection before or after the system.

PARTS

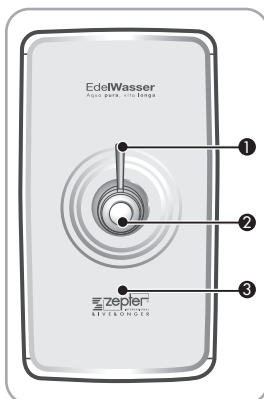

- 1 Extraction lever
- 2 Extraction tap
- 3 Front cover

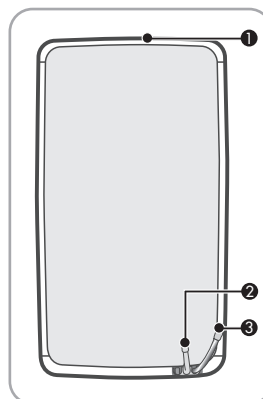

- 1 Top cover
- 2 Mains water inlet hose (Orange)
- 3 General use water outlet hose (Blue)

WATER FILTRATION PROCESS

The filter is the core technology of the filtration system. If you use a non-Zepter supplied filter or if you use an old filter that has expired, the system performance may degrade.

5-STEP WATER FILTERING SYSTEM

✓ STEP 1, 2: NEO-SENSE FILTER

This neo-sense filter has the function to reduce aesthetic chlorine, odor, volatile organic compounds (VOC's).

✓ STEP 3: MEMBRANE FILTER (RO)

RO membrane filter has the function to reduce water contaminants such as pentavalent arsenic, barium, cadmium, selenium, radium 226/228, trivalent chromium, hexavalent chromium, lead, copper.

✓ STEP 4: INNO-SENSE FILTER

This Inno-sense filter has the functions to reduce smell induction material and to improve water taste. It also has the function to reduce aesthetic chlorine, volatile organic compounds (VOC's).

✓ STEP 5: HYGIENIC FILTER*

*The Hygienic filter contains silver, which is known to inhibit the propagation of microorganisms and to maintain the integrity of the filter.

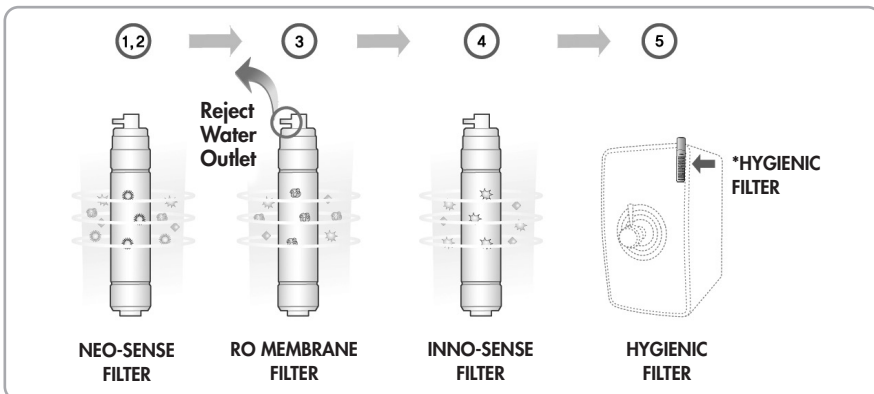

Tips**Uses of the General use water**

- The General Use water should be used only for cleaning or purposes other than drinking.
- Never use the general use water for drinking or for cooking.

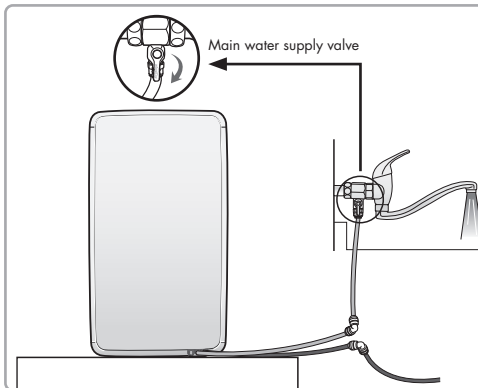
INSTALLATION**Follow the instruction for installation**

Possibility 1

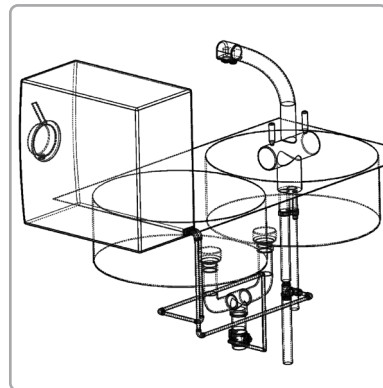

Possibility 2

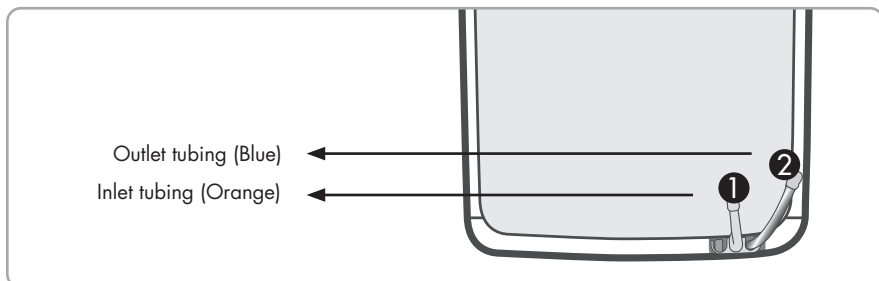

Be cautious!

• **Water filtration device installation place 1**

Please install the water filtration system not at a rough place, a damp place, a place where the unit is exposed to the direct sunlight, a place where dust is present, or a place that the water drops.



• **Water filtration device installation place 2**

Please install at the place where it is 10 cm or more off from the wall and the bottom is flat and firm.

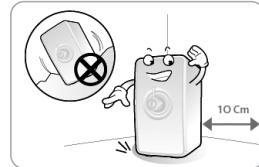

• **After installing the water filtration system**

Please empty the water tank filled with filtered water two times after the product installation.



• **Cold water plumbing**

Please connect the source water. Make sure that the source water is not from hot water line. If you use hot water as source water, then it will cause permanent damages to RO membrane and severely degrade the product performance.

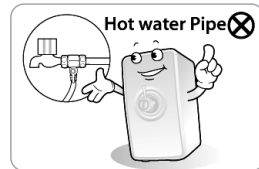

• **Filters installation**

NEO-SENSE Filter, RO MEMBRANE Filter and INNO-SENSE Filter are already installed inside of the device

To install Hygienic filter follow next steps:

- 1) Please remove the top cover, and then un-hook the fixed clip holding the top cover of the water tank. Now open the tank cover.

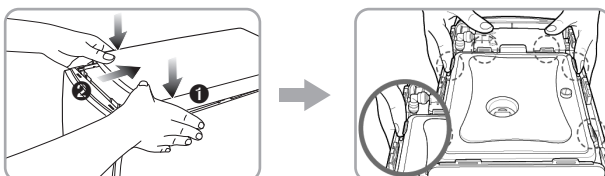

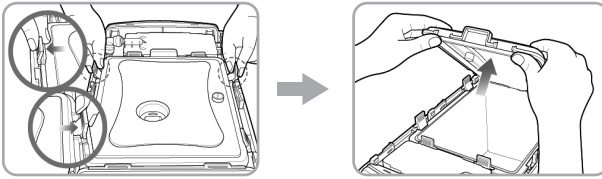

2) Unpack the Hygienic filter from foil.

3) Apply the Hygienic filter on the water tank cover.

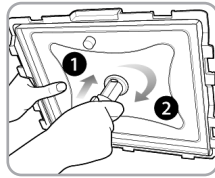

4) Close the water tank cover and assemble the fixing clip.

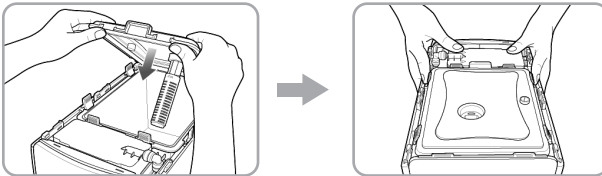

Tips

- There may be some water remaining inside of the filter which was used to test the product during inspection process at the factory. Please feel at ease and use as it isn't a used product.
- Don't reuse the main water supply valve and hose that was previously used when you re-install the product.
- System and installation shall comply with local laws and regulations.

Installation of inlet tubing (orange)



ATTENTION

Plumbing and carpentering work is needed

Ensure, whether the main water supply is turned off before any plumbing work is started.

POSSIBILITY 1

Precautions

1. Close the mains water supply valve to separate the tap.

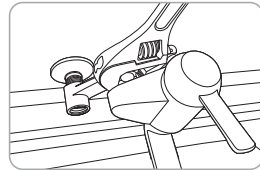

2. Apply the Teflon tape onto the adaptor and fit it to the pipe.

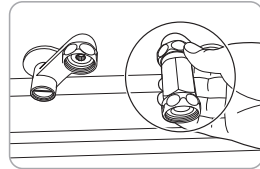

Do not turn the water pipe.

3. Connect the tap to the adaptor.



Install the adaptor with connector on the cold water pipe.

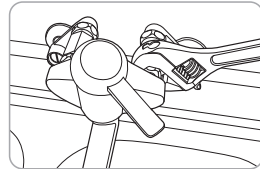

4. Connect 1/4 inch orange tubing with the connector on the adaptor.



Flush water through each filter for at least 5 minutes before connection.

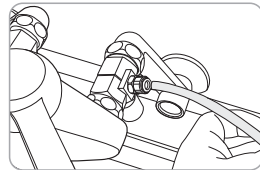

5. Open the feed valve to supply water to the filtration system.

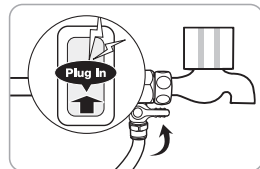

POSSIBILITY 2

It can be use in case when the customer prefer installation of inlet tube under the sink.

1. Close the main water supply.
2. Install the adaptor with connector on the cold water pipe.

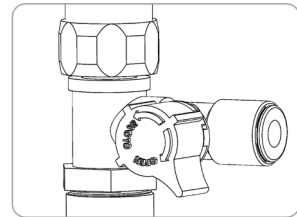

3. Connect the inlet tube (orange) with the connector.

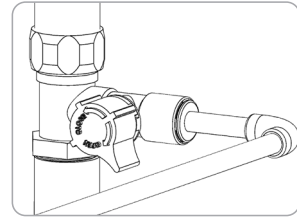

4. Plug orange inlet tube to the main device.

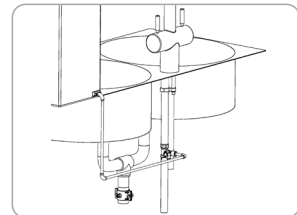

5. Open the feed valve to supply water to the filtration system.

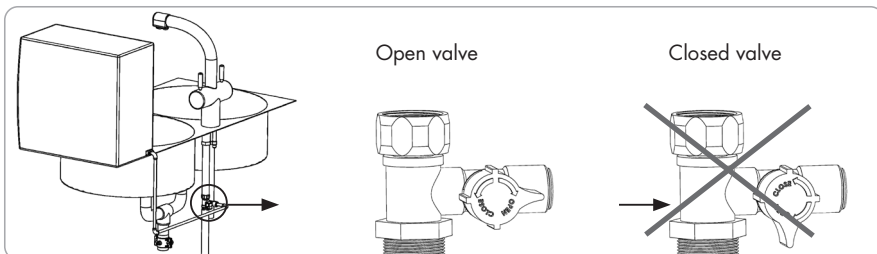

Installation of outlet tubing (blue)



ATTENTION

Plumbing and carpentering work is needed

Ensure, whether the main water supply is turned off before any plumbing work is started.

Following installation can be use in case when the customer prefer to connect outlet tube for waste water to the drain under the sink.

1. Cut a square 16x25mm in the kitchen desk (if is needed) and put the blue outlet tube trough.

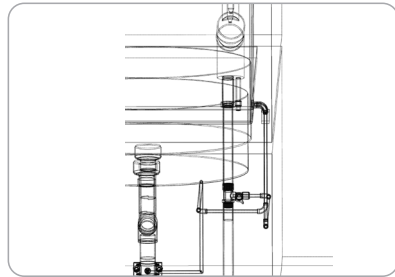
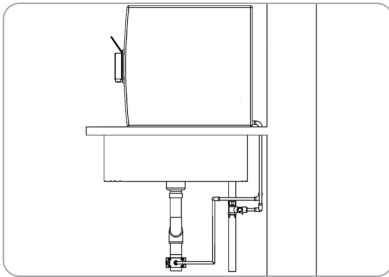

2. Use the "drain clamp" for better outlet tube fixing.

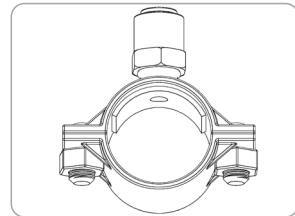

3. Drill the hole 6.5 – 7 mm in to drain pipe

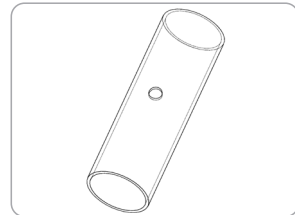

4. Insert the blue tube in to upper part of the clamp (blue outlet tube should be inserted inside of the drain pipe) and screw the clamp together

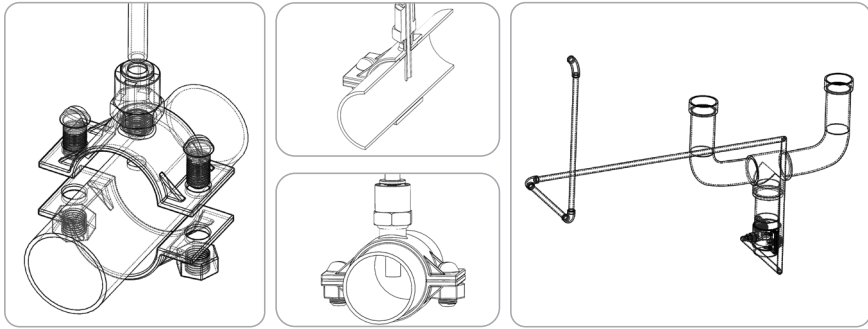

5. Verify whether all connections fit properly and water does not leak.

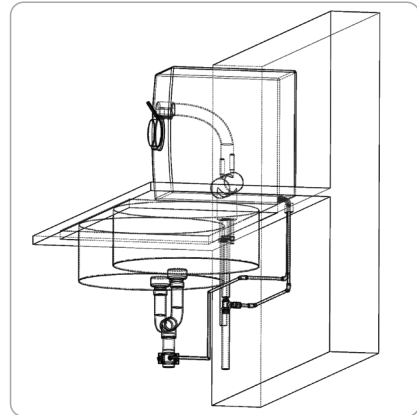

- **After installing the product**

Get rid of the saved water above the full water in the inner water tank 2 times or more to use.

- **When you haven't used for a long time**

If you saved the water for a long time or you didn't use, drain the water inside of the water filtration device completely and remove the newly filtered water one time to use.

- **Regular filter replacement**

It is important to replace the filter regularly to maintain water quality as it is designed. If the filter is overused beyond its service life, the performance of the water filtration device deteriorate. Do not miss the filter replacement cycle.

Tip

When you aren't going to use Edel Wasser for a long time, close the main water supply valve.

HOW TO USE

FOR PURIFIED WATER:

place your drinking vessel under the extraction tap and pull the extraction lever downward.

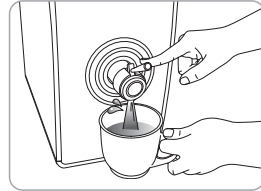

FOR CONTINUOUS WATER FLOW:

fix the extraction lever by turning it down about 90°

Tips

- Don't grasp, rotate or shake from side to side, the extraction tap or extraction lever. The product may break.
- Don't raise or move the product holding the extraction tap or extraction lever. Product damage may occur.

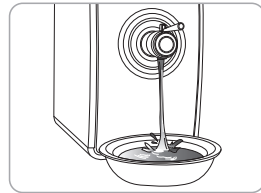

FILTER

Filter

Use only Edel Wasser's authorised filters and parts.

Filter is a critical component for a water filtration system. Replacing authorised filters at a specified replacement cycle is important to maintain the water quality, and a proper system operation. Please replace filters at a specified replacement cycle. For replacement filters, please contact a Zepter Service Centre.

Filter replacement cycle

If the filter is not regularly replaced, it may degrade the water quality from the product. The source water quality can shorten the filter replacement period.

Filter name		Expected replacement cycle
Neo-sense filter	Code: PWC-670-01	Every 6 months
Inno-sense filter	Code: PWC-670-02	18 months
Membrane filter (RO)	Code: PWC-670-03	20 months
Hygienic filter*	Code: PWC-670-09N	12 months

*The Hygienic filter contains silver, which is known to inhibit the propagation of microorganisms and to maintain the integrity of the filter.

The filter replacement cycle described is not the filter quality warranty period but the expected cycle (life) that the filter shows its original performance.

(Based on the tap water) Therefore, the filter change cycle may be reduced for the area with poor water quality or more applications.

Middle East & North African countries

Following filter replacement cycle is recommended for countries where feed water contains high level of suspended solids (particles, sediment, etc.)

Filter name		Expected replacement cycle
Neo-sense filter	Code: PWC-670-01	4-6 months
Inno-sense filter	Code: PWC-670-02	10-12 months
Membrane filter (RO)	Code: PWC-670-03	12 months
Hygienic filter*	Code: PWC-670-09N	12 months

Filter replacement method

- 1) Close the main water supply valve and drain the water inside of the water filtration device completely.

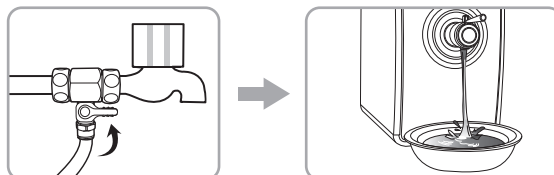

2) Open the top cover of the product and open the front cover. (Loosening two screws with a screwdriver, lift off the front cover).

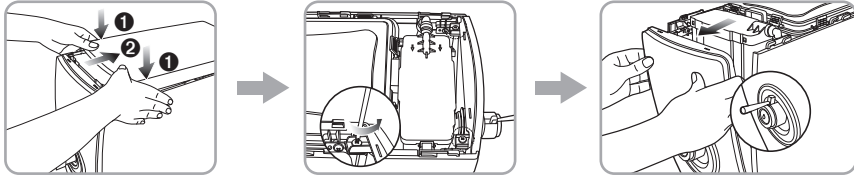

Tip - Don't push the extraction lever with excessive force. You may damage the product as a result.

3) Separate the fitting connected to the specific filter and then replace the filter. (Separate the fitting with an appropriate tool).

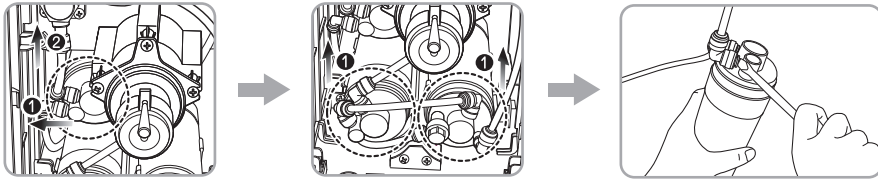

Tip - Change the filter and connect the fitting and the hose carefully, check that there is no leakage and drain the first purified water.

4) Close the front cover by fitting into the grooves. Tighten the two screws on the front cover with a screwdriver. Close the top cover.

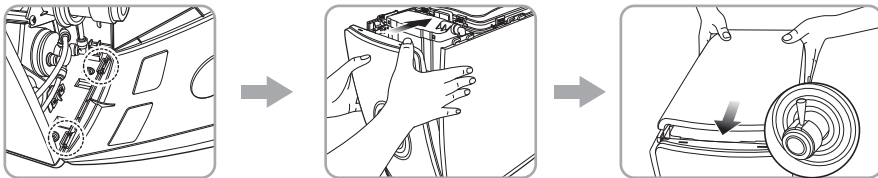

Tip - If several filters are being replaced, perform cleaning of three minutes in between filter replacement.

FILTER NAME	CLEANSING TIME	COMMENT
Neo-sense filter	30 seconds	
Inno-sense filter	3 minutes	Please use Neo-sense filtered water for cleansing
Membrane filter	3 minutes	Please use Neo-sense filtered water for cleansing

CLEANING

EN

1) Close the main water supply valve.

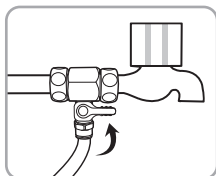

2) Please empty the water tank completely using the continuous extraction method (See Chapter 'How to Use').

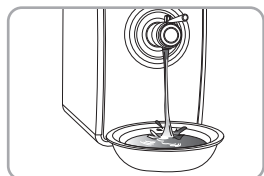

3) Please remove the top cover, and then un-hook the fixed clip holding the top cover of the water tank. Now open the tank cover.

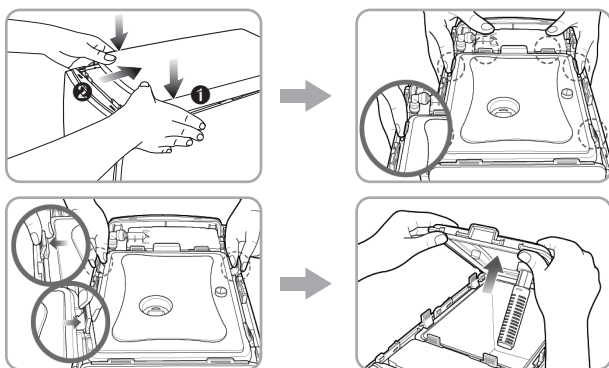

4) Separate the Hygienic filter from the water tank cover and shaking and cleaning it in the drained water. Install again after cleaning.

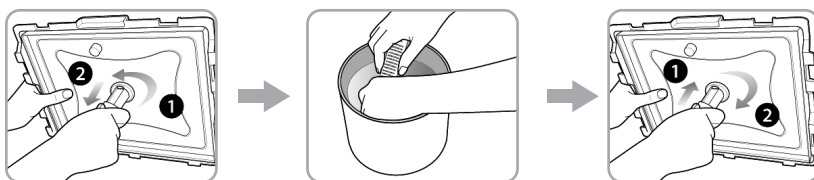

5) Please wipe the surface of the storage tank with soft clothes.

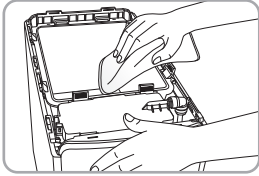

6) Use the storage tank after cleaning it with the drained water, and empty the water tank using the continuous extraction method.

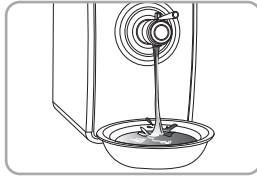
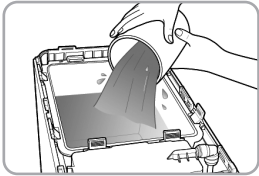

7) Close the water tank cover and assemble the fixing clip.

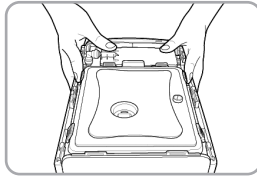
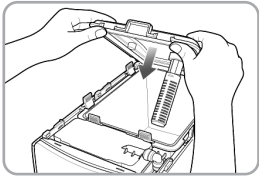

8) Close the upper cover, and open the main water supply valve.

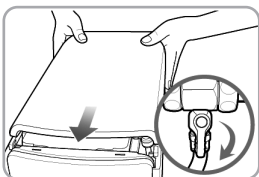

Tips

- Close the storage tank cover completely to prevent insects or other foreign particles entering.
Do not use chemicals or detergent when cleaning the storage tank as if they are not rinsed completely from the device they may damage your health.
- Keep the surroundings clean and clean the storage tank once every two months.

TECHNICAL SPECIFICATIONS

EN

PRODUCT NAME:	ZEPTEP EDEL WASSER
Model	2 models: PWC-670-BLACK / PWC-670-GOLD
Purified Method	Reverse Osmosis
Tank Capacity	3.9 L (1.03 gal)
Dimension	200 mm (Width) X 390 mm (Depth) X 370 mm (Height)
Net Weight	4.5 kg
Working Pressure	138 kPa - 827 kPa (20 psi - 120 psi)
Working Temperature	5 °C - 35 °C (41 °F - 95 °F)
Rated Service Flow	0.26 L/min (0.07 GPM)
Daily Water Production Rate*	168.5 L/d (44.5 GPD)
Product Efficiency Rating*	20.7 %

*Daily Water Production Rate and Product Efficiency Rating can be differentiated according to the inlet water pressure and water temperature.

Zepter International reserves the right to change all parts of the product for the purpose of improving performance.

- **The water amount can be differentiated according to the water pressure and the water temperature.**
- **The water tank capacity is the amount by the size and can be different from the extraction capacity.**
- **Without any prior notice, all or parts of the product are subject to change for the purpose of** improving the performance of the product.
- Refer to Performance data sheet for individual contaminants Reduction performance and general **Operating information.**



PWC-670-BLACK



PWC-670-GOLD

TROUBLESHOOTING

SYMPTOM	CHECK	MEASURES TO TAKE
The water tastes strange.	• You did not clean the storage tank.	Clean the storage tank.
	• You have not used the water filter for a long time.	Get rid of the saved water and clean the storage tank.
	• It is time to change the filter.	Replace filters.
No water comes out of the extraction tap.	• The water supply is cut off. • The water supply valve is closed.	Open the main water supply valve.
	• The water extraction tap is not working.	Contact a Zepter Service Centre.
	• The filter replacement times have been missed.	Replace filters.
Water flows slowly from the extraction tap.	• It is time to change the filter.	Replace filters.
	• The main water supply valve is not closed.	Open the main water supply valve.
	• The mains pipes are frozen.	Call a pipe system specialist.
A leakage has occurred.	• The water flow from the storage tank is blocked.	Check the opening of the upper cover. Contact a Zepter Service Centre.

WATER FLOW DIAGRAM

EN

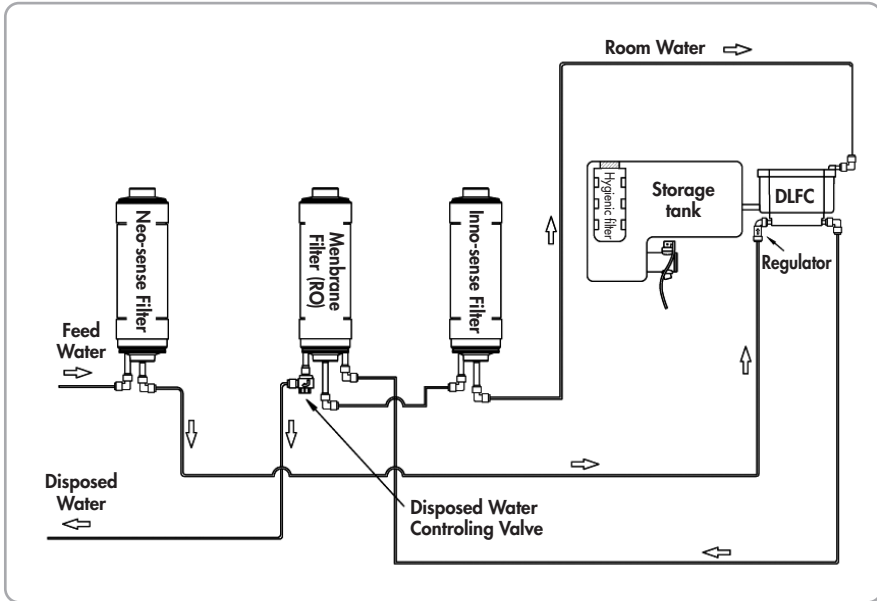

The Hygienic filter contains silver, which is known to inhibit the propagation of microorganisms and to maintain the integrity of the filter.

WARRANTY CARD AND SERVICE INFORMATION

Please fill in the blanks and save this in order to request service.

WARRANTY CARD

Product Name	EDEL WASSER
Model	PWC-670-BLACK PWC-670-GOLD
SER. No
Purchase Date	Day..... Month..... Year.....
Customer's information	Name Tel.
Address
Sales representative Name
Sales representative Number

SERVICE INFORMATION

Authorized service centre Name and address
Tel:
e-mail:
Filling time:

SERVICE BOOK

Neo-sense filter PWC-670-01

Filter replaced:	Service man stamp and signature:	Filter replaced:	Service man stamp and signature:
Next replacement:		Next replacement:	
Filter replaced:	Service man stamp and signature:	Filter replaced:	Service man stamp and signature:
Next replacement:		Next replacement:	
Filter replaced:	Service man stamp and signature:	Filter replaced:	Service man stamp and signature:
Next replacement:		Next replacement:	
Filter replaced:	Service man stamp and signature:	Filter replaced:	Service man stamp and signature:
Next replacement:		Next replacement:	

Inno-sense filter PWC-670-02

Filter replaced:	Service man stamp and signature:	Filter replaced:	Service man stamp and signature:
Next replacement:		Next replacement:	
Filter replaced:	Service man stamp and signature:	Filter replaced:	Service man stamp and signature:
Next replacement:		Next replacement:	
Filter replaced:	Service man stamp and signature:	Filter replaced:	Service man stamp and signature:
Next replacement:		Next replacement:	
Filter replaced:	Service man stamp and signature:	Filter replaced:	Service man stamp and signature:
Next replacement:		Next replacement:	

Membrane filter PWC-670-03

Filter replaced:	Service man stamp and signature:
Next replacement:	

Filter replaced:	Service man stamp and signature:
Next replacement:	

Filter replaced:	Service man stamp and signature:
Next replacement:	

Filter replaced:	Service man stamp and signature:
Next replacement:	

Filter replaced:	Service man stamp and signature:
Next replacement:	

Filter replaced:	Service man stamp and signature:
Next replacement:	

Filter replaced:	Service man stamp and signature:
Next replacement:	

Filter replaced:	Service man stamp and signature:
Next replacement:	

Hygienic filter PWC-670-09N

Filter replaced:	Service man stamp and signature:
Next replacement:	

Filter replaced:	Service man stamp and signature:
Next replacement:	

Filter replaced:	Service man stamp and signature:
Next replacement:	

Filter replaced:	Service man stamp and signature:
Next replacement:	

Filter replaced:	Service man stamp and signature:
Next replacement:	

Filter replaced:	Service man stamp and signature:
Next replacement:	

Filter replaced:	Service man stamp and signature:
Next replacement:	

Filter replaced:	Service man stamp and signature:
Next replacement:	

PRODUCT WARRANTY

All our appliances have undergone strict inspection tests and are guaranteed against manufacturing defects. The Warranty is valid from the date of purchase, as indicated on the invoice issued by the dealer upon delivery of the appliance. The manufacturer undertakes to repair or replace, free of charge, those parts that are found to have a manufacturing defect within the Warranty period. Those defects that are not clearly attributable to either the material or the manufacturing will be examined at one of our Zepter Service Centres or at our headquarters and charged according to the outcome.

The warranty is only valid if:

1. The machine is found to have material or product defects.
2. No signs of breakage by the customer, or of original pieces having been fitted by an unauthorised person have been found.
3. Original accessories have been used.
4. The machine has not been overloaded or caused to crash.

The Warranty does not apply to:

1. Components subject to wear and tear.
2. Damage caused by transport, incorrect use, negligence or faulty installation, as per the warnings set out in the product catalogue.
3. Consumables (including filters which have to be replaced periodically).

This Warranty does not affect the consumer's statutory rights applicable under in-force national legislation, or the consumer's entitlements vis à vis the retailer as set out in the sales/purchase agreement.

In the absence of applicable national legislation, this Warranty will constitute the consumer's sole and exclusive legal recourse. In this case, the manufacturer will not be liable for any accidental or consequential damage arising from the breach of any express or implied guarantee of this product. The manufacturer's liability will be limited to and will not exceed the product purchase price paid by the consumer.

This Warranty does not cover damage to the product resulting from mistreatment or misuse of same, inappropriate packaging, accidents, or maintenance and repair operations carried out by unauthorised service centres.

The manufacturer reserves the right to withdraw its Warranty if the label containing the product serial number has been removed or rendered illegible after purchase.

WATER FILTRATION SYSTEM PERFORMANCE DATA SHEET



BRAND: ZEPTER INTERNATIONAL - MODEL: PWC-670

This system has been tested and certified by the Water Quality Association according to NSF/ANSI 42, 53, and 58 for the reduction of the substances listed below. The concentration of the indicated substances in water entering the system was reduced to a concentration less than or equal to the permissible limit for water leaving the system, as specified in NSF/ANSI, 53, and 58.

Substance	Max. Allowable Concentration (mg/L)	Average Influent (mg/L)	Average Effluent (mg/L)	Minimum Percent Reduction (%)	Average Percent Reduction (%)
Arsenic (Pentavalent)	0.010	0.0511	0.001	93.9	97.8
Barium	2.0	11.4	0.309	93.1	97.3
Radium 226/228	5 pCi/L	25 pCi/L	5 pCi/L	N/A	N/A
Cadmium	0.005	0.035	0.00056	95.8	98.4
Chromium (Hexavalent)	0.1	0.324	0.00446	95.9	98.6
Chromium (Trivalent)	0.100	0.281	0.00174	98.4	99.4
Lead	0.010	0.201	0.00149	98.1	99.3
Copper	1.3	3.223	0.063	96.4	98.0
Selenium	0.05	0.121	0.00192	96.9	98.4
TDS	<187.5	751.8	57.8	91.4	92.3
Aesthetic Chlorine	≥ 50% reduction	2.07	0.56	54.53	72.8
VOC*	≥ 95% reduction	0.3274	0.0008	94.3	99.7

While testing was performed under laboratory conditions, actual performance may vary.

GENERAL OPERATING INFORMATION:

Rated Capacity	681.4 L (180 gallons) - (for VOC) 16655.8 L (4 400 gallons) - (for Aesthetic Chlorine)
Min-Max operating pressure:	138kPa ~ 827kPa (20 psi ~ 120 psi)
Min-Max feed water temperature:	5 °C ~ 35 °C (41°F ~ 95 °F)
Rated Service Flow	0.26 L/min (0.07 GPM)
Daily Water Production Rate*	168.5 L/d (44.5 GPD)
Product Efficiency Rating*	20.7 %

*Daily Water Production Rate and Product Efficiency Rating can be differentiated according to the inlet water pressure and water temperature.

Do not use with water that is microbiologically unsafe or of unknown quality without adequate disinfection before or after the system.

- Refer to the owners manual for specific installation instructions, manufacturer's limited warranty, user responsibility, and parts and service availability.
- The influent water to the system shall include the following characteristics:
 - No organic solvents
 - Chlorine: < 2 mg/L
 - pH: 7 - 8
 - Temperature: 5 °C ~ 35 °C (41 °F ~ 95 °F)
 - Iron: < 2 mg/L
 - Turbidity: < 1 NTU
 - Hardness: < 1 000 mg/L
- For parts and service availability, please contact your local Zepter dealer.
- This system has been tested for the treatment of water containing pentavalent arsenic (also known as As(V), As(+5), or arsenate) at concentrations of 0.050 mg/L or less. This system reduces pentavalent arsenic, but may not remove other forms of arsenic. This system is to be used on water supplies containing a detectable free chlorine residual at the system inlet or on water supplies that have been demonstrated to contain only pentavalent arsenic. Treatment with chloramines (combined chlorine) is not sufficient to ensure complete conversion of trivalent arsenic to pentavalent arsenic. Please see the Arsenic Facts section of this Performance Data Sheet for further information.
- Efficiency rating means the percentage of the influent water to the system that is available to the user as reverse osmosis treated water under operating conditions that approximate typical daily usage.
- The product water should be tested every 6 months to ensure that the contaminants are being reduced effectively. Please contact your local Zepter dealer. to initiate this service.
- This reverse osmosis system contains a replaceable treatment components, critical for the effective reduction of total dissolved solids and that product water shall be tested periodically to verify that the system is performing properly. Replacement of reverse osmosis component should be with one of identical specifications, as defined by the manufacturer, to assure the same efficiency and contaminant reduction performance.
- The estimated replacement time of filter, which is a consumable part, is not an indication of quality guarantee period, but it means the ideal time of filter replacement. Accordingly, the estimated time of filter replacement may be shortened in case it is used in an area of poor water quality.

Model of Filter	Type	Usable period (months)
Code: PWC-670-01	NEO-SENSE FILTER	6
Code: PWC-670-03	RO MEMBRANE FILTER	20
Code: PWC-670-02	INNO SENSE FILTER	18
Code: PWC-670-09N	HYGIENIC FILTER*	12

* The Hygienic filter contains silver, which is known to inhibit the propagation of microorganisms and to maintain the integrity of the filter.

Middle East & North African countries

Model of Filter	Type	Usable period (months)
Code: PWC-670-01	NEO-SENSE FILTER	4-6
Code: PWC-670-03	RO MEMBRANE FILTER	10-12
Code: PWC-670-02	INNO SENSE FILTER	12
Code: PWC-670-09N	HYGIENIC FILTER*	12

ARSENIC FACTS

Arsenic (abbreviated As) is found naturally in some well water. Arsenic in water has no color, taste or odor. It must be measured by a lab test. Public water utilities must have their water tested for arsenic. You can get the results from your water utility. If you have your own well, you can have the water tested. The local health department or the state environmental health agency can provide a list of certified labs. The cost is typically \$15 to \$30. Information about arsenic in water can be found on the Internet at the US Environmental Protection Agency website: www.epa.gov/safewater/arsenic.html

There are two forms of arsenic: pentavalent arsenic (also called As(V), As(+5), and arsenate) and trivalent arsenic (also called As(III), As(+3), and arsenite). In well water, arsenic may be pentavalent, trivalent, or a combination of both. Special sampling procedures are needed for a lab to determine what type and how much of each type of arsenic is in the water. Check with the labs in your area to see if they can provide this type of service. Reverse osmosis (RO) water treatment systems do not remove trivalent arsenic from water very well. RO systems are very effective at removing pentavalent arsenic. A free chlorine residual will rapidly convert trivalent arsenic to pentavalent arsenic. Other water treatment chemicals such as ozone and potassium permanganate will also change trivalent arsenic to pentavalent arsenic. A combined chlorine residual (also called chloramine) may not convert all the trivalent arsenic. If you get your water from a public water utility, contact the utility to find out if free chlorine or combined chlorine is used in the water system. The PWC-670 system is designed to remove pentavalent arsenic. It will not convert trivalent arsenic to pentavalent arsenic. The system was tested in a lab. Under those conditions, the system reduced 0.050 mg/L pentavalent arsenic to 0.010 mg/L (ppm) (the USEPA standard for drinking water) or less. The performance of the system may be different at your installation. Have the treated water tested for arsenic to check if the system is working properly. The RO component of the PWC-670 system must be replaced every 20 months to ensure the system will continue to remove pentavalent arsenic. The component identification and locations where you can purchase the component are listed in the installation/operation manual.

* VOC SURROGATE CLAIMS

Chemical	Drinking water regulatory level ¹ (MCL/MAC) mg/L	Influent challenge concentration ² mg/L	Chemical reduction percent	Maximum product water concentration mg/L
alachlor	0.002	0.050	> 98	0.001 ³
atrazine	0.003	0.100	> 97	0.003 ³
benzene	0.005	0.081	> 99	0.001 ³
carbofuran	0.04	0.190	> 99	0.001 ³
carbon tetrachloride	0.005	0.078	98	0.0018 ⁴
chlorobenzene	0.1	0.077	> 99	0.001 ³
chloropicrin	-	0.015	99	0.0002 ³
2,4-D	0.07	0.110	98	0.0017 ⁴
dibromochloropropane(DBCP)	0.0002	0.052	> 99	0.00002 ³
o-dichlorobenzene	0.6	0.080	> 99	0.001 ³
p-dichlorobenzene	0.075	0.040	> 98	0.001 ³
1,2-dichloroethane	0.005	0.088	95 ⁵	0.0048 ⁵
1,1-dichloroethylene	0.007	0.083	> 99	0.001 ³
cis-1,2-dichloroethylene	0.07	0.170	> 99	0.0005 ³
trans-1,2-dichloroethylene	0.1	0.086	> 99	0.001 ³
1,2-dichloropropane	0.005	0.080	> 99	0.001 ³
cis-1,3-dichloropropylene	-	0.079	> 99	0.001 ³
dinoseb	0.007	0.170	99	0.0002 ⁴
endrin	0.002	0.053	99	0.00059 ⁴
ethylbenzene	0.7	0.088	> 99	0.001 ³
ethylene dibromide (EDB)	0.00005	0.044	> 99	0.00002 ³
haloacetonitriles (HAN)				
bromochloroacetonitrile	-	0.022	98	0.0005 ³
dibromoacetonitrile	-	0.024	98	0.0006 ³
dichloroacetonitrile	-	0.0096	98	0.0002 ³
trichloroacetonitrile	-	0.015	98	0.0003 ³
halo ketones (HK):				
1,1-dichloro-2-propanone	-	0.0072	99	0.001 ³
1,1,1-trichloro-2-propanone	-	0.0082	96	0.0003 ³
heptachlor (H-34, Heptox)	0.0004	0.08	> 99	0.0004
heptachlor epoxide	0.0002	0.0107 ⁶	98	0.0002 ⁶
hexachlorobutadiene	-	0.044	> 98	0.001 ³
hexachlorocyclopentadiene	0.05	0.060	> 99	0.000002 ³
lindane	0.0002	0.055	> 99	0.00001 ³
methoxychlor	0.04	0.050	> 99	0.0001 ³
pentachlorophenol	0.001	0.096	> 99	0.001 ³
simazine	0.004	0.120	> 97	0.004 ³
styrene	0.1	0.150	> 99	0.0005 ³
1,1,2,2-tetrachloroethane	-	0.081	> 99	0.001 ³
tetrachloroethylene	0.005	0.081	> 99	0.001 ³
toluene	1	0.078	> 99	0.001 ³
2,4,5-TP (silvex)	0.05	0.270	99	0.0016 ⁴
tribromoacetic acid	-	0.042	> 98	0.001 ³
1,2,4-trichlorobenzene	0.07	0.160	> 99	0.0005 ³
1,1,1-trichloroethane	0.2	0.084	95	0.0046 ⁴
1,1,2-trichloroethane	0.005	0.150	> 99	0.0005 ³
trichloroethylene	0.005	0.180	> 99	0.0010 ³
trihalomethanes (includes):				
chloroform (surrogate chemical)				
bromoform				
bromodichloromethane	0.080	0.300	95	0.015
chlorodibromomethane				
xylenes (total)	10	0.070	> 99	0.001 ³

1. These harmonized values were agreed upon by representatives of USEPA and Health Canada for the purpose of evaluating products to the requirements of this Standard.
2. Influent challenge levels are average influent concentrations determined in surrogate qualification testing.
3. Maximum product water level was not observed but was set at the detection limit of the analysis.
4. maximum product water level is set at a value determined in surrogate qualification testing.
5. Chemical reduction percent and maximum product water level calculated at chloroform 95% breakthrough point as determined in surrogate qualification testing.
6. The surrogate test results for heptachlor epoxide demonstrated a 98% reduction. These data were used to calculate an upper occurrence concentration which would produce a maximum product water level at the MCL.

EINLEITUNG	31
FUNKTIONEN	31
SICHERHEITSHINWEISE	32
EINZELTEILE	33
WASSERFILTERUNGSPROZESS	34
INSTALLATION	35
BEDIENUNGSANLEITUNG	42
– FÜR GEREINIGTES WASSER	42
– FÜR KONSTANTEN WASSERDURCHLAUF	42
FILTER	43
– Filter	43
– Filterwechsel	43
REINIGUNG	45
TECHNISCHE ANGABEN	47
FEHLERBEHEBUNG	48
WASSERDURCHLAUFDIAGRAMM	49
GARANTIEKARTE UND KUNDENSERVICE	50
– Garantiekarte	50
– Kundenservice	50
– Servicebuch	51
GARANTIE	53
LEISTUNGSDATEN	54

Edel Wasser Bestandteile

- 1.Handbuch
- 2.Gerät (inklusive Neo-Sense-Filter, RO-Membran, Inno Sens Filter)
- 3.Winkelverbindung (1/4". Weiß): 4 Stück
- 4.Clamp drain: 1 PCS.
- 5.Rohr (zweifacher Belag, 1/4"): 5 m
- 6.Installationsadapter, 1/2 (1/4 Ventiltyp): 1 Stück
- 7.Hygienefilter: 1 Stück

EDEL WASSER: WASSERFILTERSYSTEM

Danke, dass Sie sich für Zepter Edel Wasser entschieden haben. Zepter International ist weltweit für Qualität, Stil und Wert bekannt. Wir streben täglich danach, unsere Produkte den höchsten Qualitätsstandards entsprechen zu lassen und damit die Lebensqualität ihrer Benutzer auf ethische Weise zu erhöhen.

Bitte lesen Sie diese Bedienungsanleitung, um das Produkt korrekt zu nützen und instand zu halten. Wenn Sie während der Benützung auf ein Problem stoßen, können Sie es mithilfe dieser Anleitung lösen. Da diese Bedienungsanleitung die Garantiekarte enthält, bewahren Sie sie bitte an einem sicheren Ort auf.

Dieses System entspricht den Normen unter NSF/ANSI 42 für ästhetische Chlorine-Reduktion und NSF/ANSI 53 für die Reduktion von VOC gemäß entsprechender Testergebnisse. Das System entspricht der Norm NSF/ANSI 58 für die Reduktion von fünfwertigem Arsen, Barium, Cadmium, Selen, Radium 226/228, dreiwertigem Chrom, sechswertigem Chrom, Blei, Kupfer gemäß entsprechender Testergebnisse.

Bitte sehen Sie sich das Leistungs-Datenblatt für die Reduktion einzelner Verschmutzungen an.

EIGENSCHAFTEN

Funktion "Kontinuierlicher Wasserfluss"

Den Hebel ganz hinunterdrücken, um einen kontinuierlichen Wasserfluss von Edel Wasser zu erhalten. Eignet sich für das Füllen größerer Behälter, z.B. zum Kochen.





Funktion "Einheitlicher Wasserdruck"

In Gebieten mit hohem Wasserdruck reguliert Edel Wasser den internen Wasserdruck um Systemschäden zu vermeiden.



Ein geschlossener Tank verhindert Sekundärverschmutzung

Edel Wasser bietet einen zusätzlichen, sanitären Schutz durch die geschlossene Struktur des inneren Wassertanks. Diese schützt vor Sekundärverschmutzungen durch Staub, Parasiten und andere Fremdkörper.



Kompaktes, schlankes Design

Der Hygienefilter enthält Silber, das dafür bekannt ist, die Vermehrung von Mikroorganismen zu verhindern und die Unversehrtheit des Filters aufrecht zu erhalten.

Das kompakte, schlanke Design passt in jede Küche.

SICHERHEITSINFORMATION

Gefahr: bei Missachtung drohen ernsthafte Verletzung oder sogar Tod.

- Installieren Sie das Wasserreinigungssystem nicht in der Nähe einer Hitzequelle, da Feuer entstehen kann.
- Wenn das Gerät leckt oder sich eine Pfütze darum bildet, schließen Sie den Haupthahn und kontaktieren Sie ein Zepter Service Zentrum.
- Exponieren Sie das Gerät nicht offenem Feuer (z.B. Kerze oder Zigarette).
- Stellen Sie keine Wasserbehälter, Medizin, Nahrung oder entflammables Material auf das Gerät.
- Bauen Sie das Gerät nicht auseinander, reparieren oder modifizieren Sie es nicht. Alle Reparaturen dürfen ausschließlich in Zepter Service Zentren durchgeführt werden.

Warnung: bei Missachtung drohen ernsthafte Verletzungen oder Sachschäden.

- Installieren Sie das Produkt nicht auf schrägem Untergrund.
- Üben Sie keine Kraftanwendung auf das Gerät aus und erlauben Sie

keine sonstige Einwirkung.

- Reinigen Sie das Gerät nicht, indem Sie direkt Wasser darauf sprühen.
- Reinigen Sie das Gerät nicht mit Benzin oder Lösungsmitteln.

Die Installation des Gerätes muss allen staatlichen und regionalen Regulierungen Folge leisten.

Achtung: bei Missachtung drohen geringfügige Verletzungen oder Sachschäden.

- Für sauberes Trinkwasser wechseln Sie bitte die Filter entsprechend der angegebenen Zyklen
- Filter am Ende ihres Verwendungszyklus beeinträchtigen die Filterleistung.
- Schließen Sie den Wassertank nach Verwendung vollständig, um Sekundärverschmutzung zu verhindern.
- Wenn das Gerät für längere Zeit nicht benutzt wurde, entleeren Sie den Wassertank vollständig, füllen und leeren Sie ihn nochmals vor weiterer Benutzung.
- Gefiltertes Wasser ist für Fischtanks und Aquarien nicht geeignet.
- Wenn Sie das Gerät verschieben oder den Inno Sens Filter wechseln, kann sich schwarzer Staub auf dem Boden des Wassertanks sammeln. Dies ist harmlos.
- Drehen oder heben Sie das Gerät nicht am Hahn für gefiltertes Wasser, da es beschädigt werden könnte.

Verwenden Sie es nicht mit mikrobiologisch unsicherem Wasser oder mit Wasser ungeprüfter Qualität, ohne es vor oder nach dem Gebrauch entsprechend desinfiziert zu haben.

TEILE

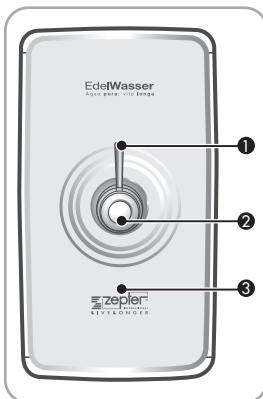

- 1 Ausflusshobel
- 2 Ausflusshahn
- 3 Vorderseite

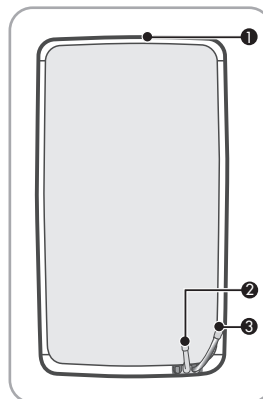

- 1 Oberseite
- 2 Hauptwasserreinlass (Orange)
- 3 Brauchwasser-
auslass (Blau)

WASSERFILTERUNGSPROZESS

Der Filter ist das Herz des Filtersystems. Wenn Sie einen nicht von Zepter zur Verfügung gestellten Filter oder einen alten, bereits abgelaufenen Filter verwenden, kann die Leistung abnehmen

5-SCHRITTE WASSER FILTER SYSTEM

✓ SCHRITT 1, 2: NEO-SENSE FILTER

Der Neo-Sense-Filter hat die Funktion, ästhetisches Chlorine, Geruch und Volatile Organische Komponenten (VOC's) zu reduzieren.

✓ SCHRITT 3: UMKEHR-OSMOSE (RO) MEMBRAN

Die RO Membran hat die Funktion Wasserverunreinigungen wie fünfwertiges Arsen, Barium, Cadmium, Selen, Radium 226/228, dreiwertiges Chrom, sechswertiges Chrom, Blei und Kupfer zu reduzieren.

✓ SCHRITT 4: INNO SENS FILTER

Der Inno Sens Filter hat die Funktion geruchs-induzierendes Material zu reduzieren und den Wassergeschmack zu verbessern. Er hat außerdem die Funktion, ästhetisches Chlorine und Volatile Organische Komponenten zu reduzieren (VOC's).

✓ SCHRITT 5: HYGIENEFILTER FILTER*

*Der Hygienefilter Filter enthält Silber, das dafür bekannt ist, die Vermehrung von Mikroorganismen zu verhindern und die Integrität des Filters aufrecht zu erhalten.

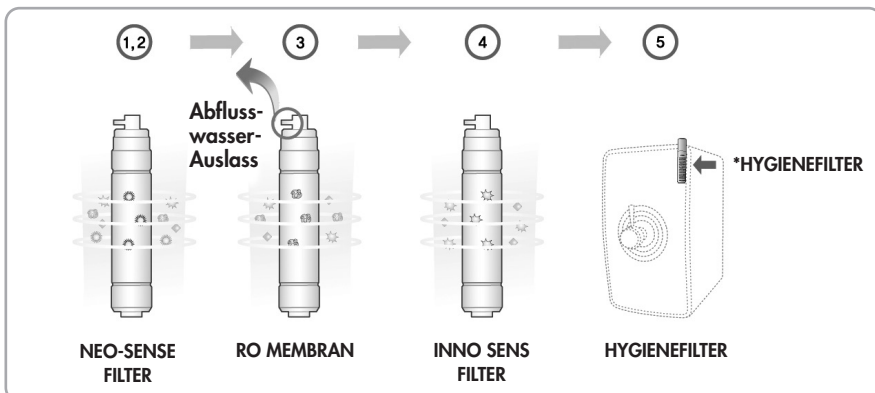

Tipps**Nutzung des Brauchwassers**

- Das Brauchwasser ist kein Trinkwasser. Es sollte daher nur für Reinigungs- oder ähnliche Zwecke genützt werden.
- Benützen Sie das Brauchwasser nie zum Trinken oder Kochen.

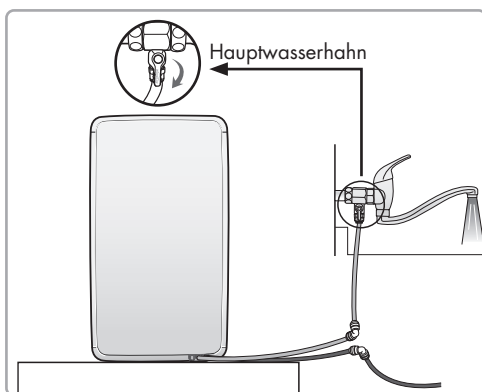
INSTALLATION**Folgen Sie der Installationsanleitung**

Möglichkeit 1

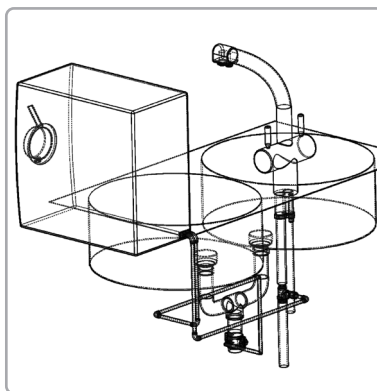

Möglichkeit 2

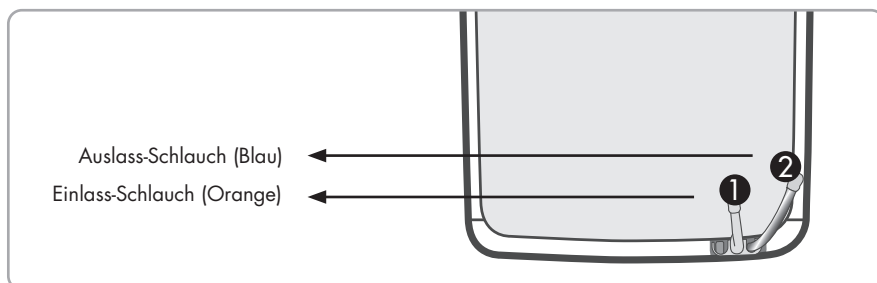

Seien Sie vorsichtig!

• Wasserfilter-Installation Platz 1

Bitte installieren Sie das Wasserfiltersystem nicht an einem rauen, feuchten, direkt dem Sonnenlicht ausgesetzten oder staubigen Ort oder einem Platz, an dem Wasser tropft.



• Wasserfilter-Installation Platz 2

Bitte installieren Sie es mindestens 10 cm von der Wand entfernt und auf einer glatten, festen Oberfläche.



• Nach der Installation des Wasserfiltersystems

Bitte füllen Sie den Wassertank mit gefiltertem Wasser zweimal nach Beendigung der Installation.



• Kaltwasserverrohrung

Bitte schließen Sie die Wasserleitung an. Vergewissern Sie sich, dass das eingespeiste Wasser nicht von der Heißwasserleitung stammt, da dies permanente Schäden an der RO Membran verursacht und die Leistung des Produktes stark beeinträchtigt.



• Filterinstallation

NEO-SENSE Filter, RO MEMBRAN Filter und INNO-SENSE Filter sind bereits im Inneren des Geräts installiert.

Für die Installation des Hygienefilters folgen Sie den folgenden Schritten:

- 1) Bitte entfernen Sie die äußere Abdeckung und enthaken Sie den Befestigungs-Clip, der die äußere Abdeckung des Wassertanks fixiert. Öffnen Sie nun die Tankabdeckung.

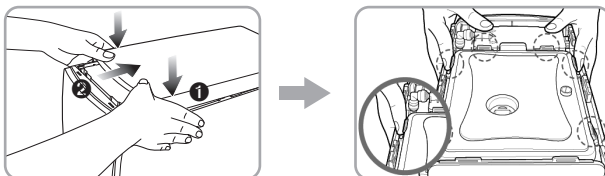

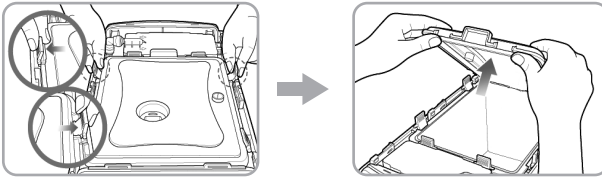

2) Entfernen Sie die Folie vom Hygienefilter.

3) Bringen Sie den Hygienefilter auf der Abdeckung des Wassertanks an.

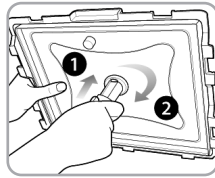

4) Schließen Sie die Abdeckung des Wassertanks und montieren Sie den Befestigungs-Clip.

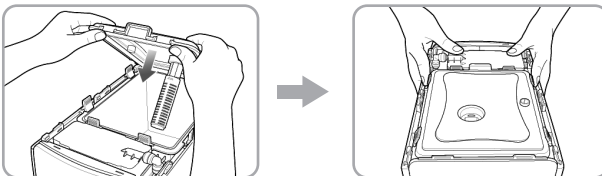

Tipps

- Es könnte etwas Wasser im System verblieben sein, das während der Herstellung für Produktinspektionen verwendet wurde. Bitte seien Sie unbesorgt und sehen Sie das Produkt als völlig neu und ungebraucht an.
- Wenn Sie das Produkt wiederverwenden, benützen Sie nicht den alten Reinwasserhahn.
- Das System und seine Installation müssen mit lokalen Gesetzen und Richtlinien konform gehen.

Installation des Zulaufschlauchs (orange)



ACHTUNG

Installateur- und Tischlerarbeiten sind notwendig.

Stellen Sie vor der Installation sicher, dass die Hauptwasserzufuhr abgedreht ist.

MÖGLICHKEIT 1

Vorsichtsmaßnahmen

1. Schließen Sie den Hauptwasserhahn.

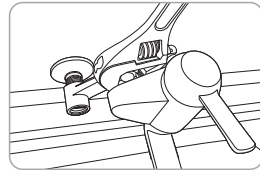

2. Befestigen Sie das Teflonband auf dem Adapter und montieren Sie ihn an die Wasserleitung



Drehen Sie die Wasserleitung nicht.

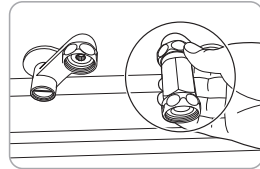

3. Schließen Sie den Wasserhahn an den Adapter an



Montieren Sie den Adapter an den Kaltwasserzufluss.

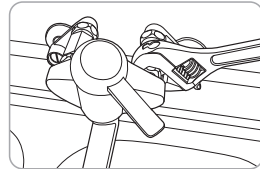

4. Verbinden Sie den etwa 7 cm langen orangenen Schlauch mit dem Anschlussstück an den Adapter.



Spülen Sie jeden Filter vor dem Gebrauch mindestens 5 Minuten lang mit Wasser durch.

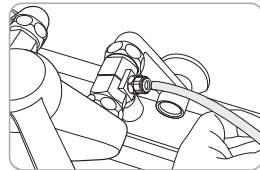

5. Öffnen Sie den Zufluss, um das Filtersystem mit Wasser zu versorgen.

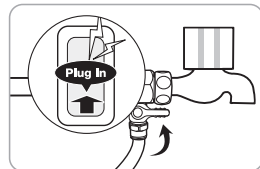

MÖGLICHKEIT 2

Für Kunden, die eine Installation des Zulaufschlauchs unter der Spüle bevorzugen.

1. Drehen Sie die Hauptwasserzufuhr ab.

2. Installieren Sie den Adapter mit dem Verbindungsstück an der kalten Wasserröhre.

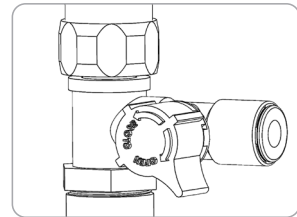

3. Verbinden Sie den Zulaufschlauch (orange) mit dem Verbindungsstück.

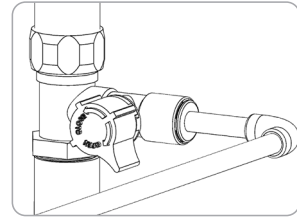

4. Schließen Sie den orangenen Zulaufschlauch an das Hauptgerät an.

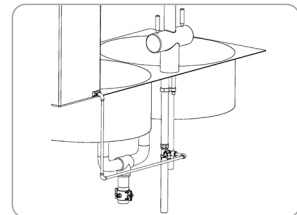

5. Öffnen Sie das Zulaufventil um Wasser durch das Filtersystem laufen zu lassen.

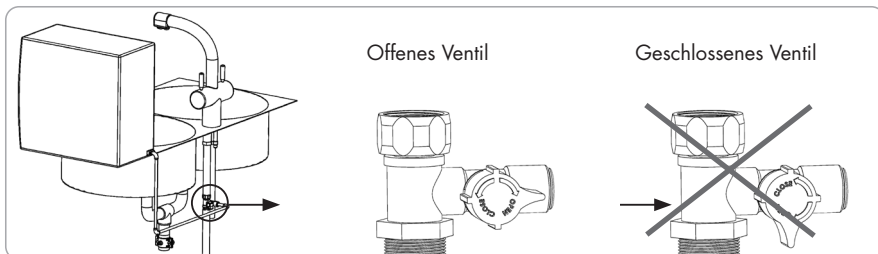

Installation der Auslassröhre (blau)



ACHTUNG

Installateur- und Tischlerarbeiten sind notwendig.

Stellen Sie vor der Installation sicher, dass die Hauptwasserzufuhr abgedreht ist.

Folgende Installation kann verwendet werden, wenn der Kunde bevorzugt, die Auslassröhre für das Abwasser an den Abfluss unter der Spüle anzuschließen.

1. Schneiden Sie ein Rechteck von 16x25mm in die Küchenarbeitsfläche (wenn nötig) und stecken Sie die blaue Auslassröhre hindurch.

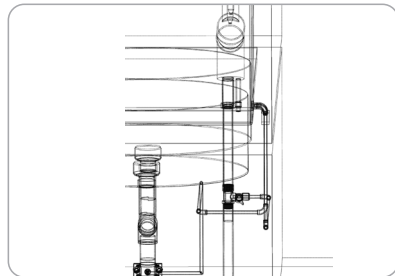
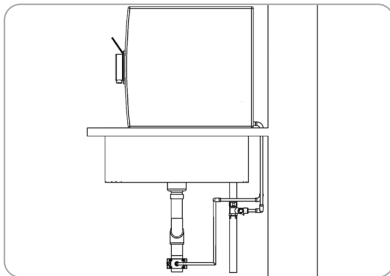

2. Verwenden Sie die „Abflussklemme“ für die bessere Fixierung des Auslassrohrs.

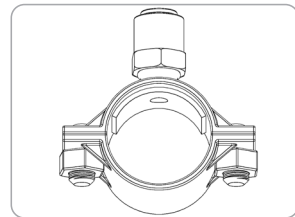

3. Bohren Sie das Loch 6.5 – 7 mm in das Abflussrohr.

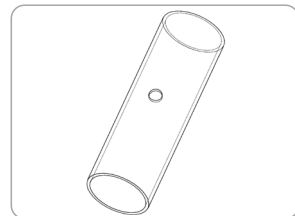

4. Stecken Sie das blaue Rohr in den oberen Teil der Klemme (das blaue Auslassrohr sollte im Inneren des Abflussrohrs eingesetzt sein) und schrauben Sie die Klemme zu.

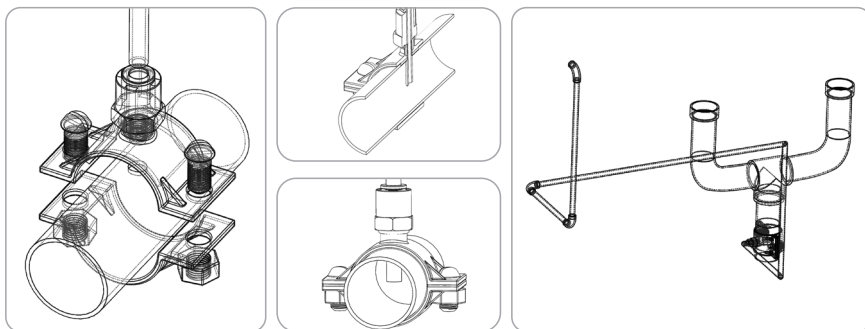

5. Stellen Sie sicher, dass alle Verbindungen funktionieren und kein Wasser austreten kann.

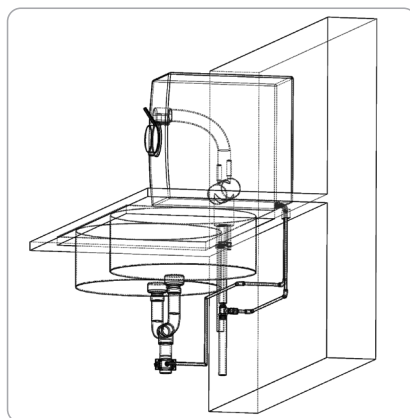

- **Öffnen Sie den Hauptwasserhahn.**

Das Gerät muss an der Hauptwasserleitung hängen, um normal zu funktionieren

- **Nach der Installation**

Entleeren Sie den vollen Wassertank mindestens zweimal nach der Installation bevor Sie ihn verwenden.

- **Wenn Sie das Gerät länger nicht benützt haben**

Wenn Sie das gefilterte Wasser lange Zeit aufbewahrt oder das Gerät länger nicht benutzt haben, entleeren Sie das Gerät und entfernen Sie auch das neu gereinigte Wasser einmal vor Gebrauch.

- **Regulärer Filterwechsel**

Es ist wichtig, die Filter regelmäßig zu wechseln, um die Wasserqualität wie vorgesehen zu erhalten. Wenn der Filter über seinen Lebenszyklus hinaus genützt wird, nimmt die Leistung des Wasserfiltersystems ab. Vergessen Sie nicht auf den regelmäßigen Filterwechsel.

Tipp

Wenn Sie Edel Wasser für eine lange Zeit nicht nutzen, schließen Sie den Wasserzufluss.

BEDIENUNG**FÜR GEFILTERTES WASSER:**

platzieren Sie Ihr Trinkglas unter den Ausflusshahn und ziehen Sie den Ausflusshahn nach unten.

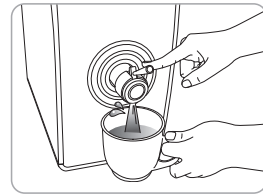
**FÜR KONTINUIERLICHEN WASSERFLUSS:**

fixieren Sie den Ausflusshahn, indem Sie ihn etwa um 90° nach unten ziehen°

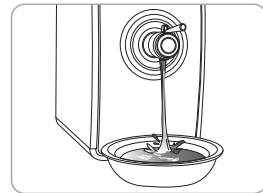
**Tipps**

- Greifen, drehen oder schütteln Sie den Ausflusshahn oder – hahn nicht von einer Seite zur anderen. Das Gerät könnte brechen
- Heben oder bewegen Sie das Gerät nicht, indem Sie es am Ausflusshahn oder –hahn nehmen. Das Produkt könnte beschädigt werden.

Filter

Verwenden Sie ausschließlich Edel Wasser's autorisierte Filter und Teile.

Der Filter ist ein wesentlicher Teil des Wasserreinigungssystems. Der Wechsel der autorisierten Filter gemäß eines bestimmten Austauschzyklus ist wichtig für die Aufrechterhaltung der Wasserqualität und die richtige Funktion des Systems. Bitte wechseln Sie die Filter gemäß eines bestimmten Austauschzyklus. Für Austauschfilter kontaktieren Sie bitte die Zepter Service Zentren.

Filterwechsel

Wenn die Filter nicht regelmäßig gewechselt werden, kann die Wasserqualität des Produktes abnehmen. Die Qualität des Quellwassers kann den Wechselzyklus verkürzen.

Filtername	Voraussichtlicher Wechselzyklus
Neo-sense filter Code: PWC-670-01	Alle 6 Monate
Inno sens filter Code: PWC-670-02	18 Monate
RO Membran Code: PWC-670-03	20 Monate
Hygienefilter* Code: PWC-670-09N	12 Monate

*Der Hygienefilter enthält Silber, das dafür bekannt ist, die Vermehrung von Mikroorganismen zu verhindern und die Integrität des Filters aufrecht zu erhalten.

Der beschriebene Filterwechselzyklus ist nicht ident mit der Garantiezeit, sondern entspricht dem vorhergesehenen Lebenszyklus, während dessen der Filter die originale Leistung aufweist. (Basierend auf dem Leitungswasser) Deshalb kann der Filterwechselzyklus bei schlechter Wasserqualität reduziert sein.

Filterwechsellmethode

- 1) Schließen Sie den Wasserzulauf und entleeren Sie das Wasserreinigungssystem vollständig.

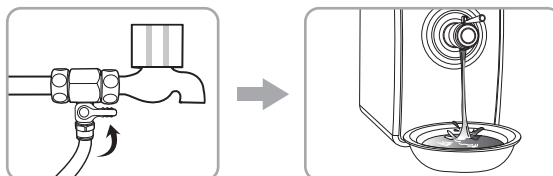

- 2) Öffnen Sie die Oberseite und die Vorderseite. (Lösen Sie zwei Schrauben mit einem Schraubenzieher und heben Sie den Deckel ab.)

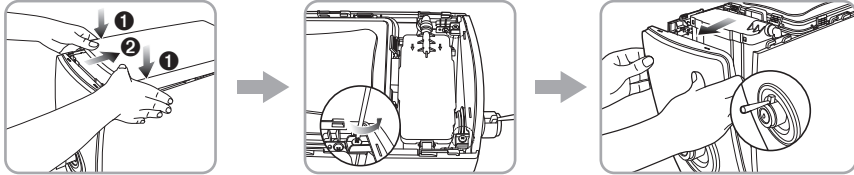

Tipp - Drücken Sie den Ausflusshebel nicht mit extra großer Kraft. Sie könnten das Produkt beschädigen.

- 3) Entfernen Sie den Anschluss zum jeweiligen Filter und entfernen Sie dann den Filter. (Entfernen Sie den Anschluss mit einem adäquaten Werkzeug.)

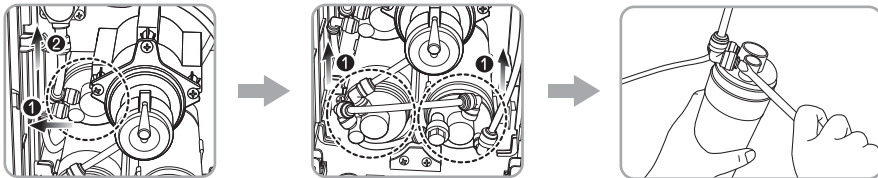

Tipp - Wechseln Sie den Filter und verbinden Sie die Anschlüsse sorgfältig, überprüfen Sie auf Lecks und entleeren Sie die erste Tankfüllung gereinigten Wassers.

- 4) Schließen Sie die Vorderseite durch Einrasten in die Dichtungsrinnen. Festigen Sie die beiden Schrauben an der Vorderseite mit einem Schraubenzieher. Schließen Sie den Deckel.

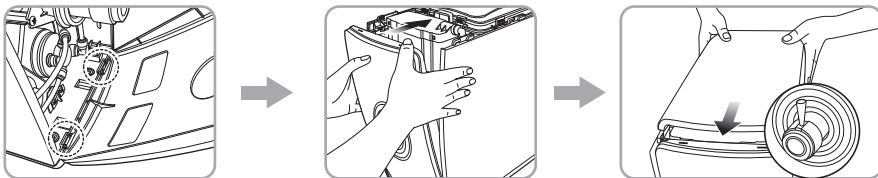

Tipp - Wenn mehrere Filter gewechselt werden, reinigen Sie das System für drei Minuten zwischen dem Wechseln der einzelnen Filter.

FILTERNAME	REINIGUNGSZEIT	KOMMENTAR
Neo-Sense Filter	30 Sekunden	
Inno Sens Filter	3 Minuten	Bitte verwenden Sie Neo-Sense gefiltertes Wasser für die Reinigung.
RO Membran	3 Minuten	Bitte verwenden Sie Neo-Sense gefiltertes Wasser für die Reinigung.

1) Schließen Sie den Hauptwasserzulauf.

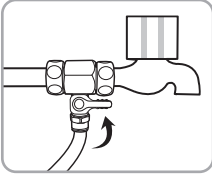

2) Bitte entleeren Sie den Wassertank vollständig mittels der kontinuierlichen Wasserfluss-Methode (siehe Kapitel "Bedienung").

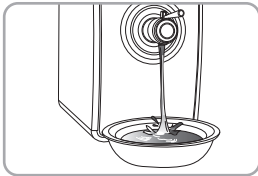

3) Bitte entfernen Sie den Deckel und enthaken Sie dann den Klipp, der den Deckel des Wassertanks hält. Nun öffnen Sie den Tankdeckel.

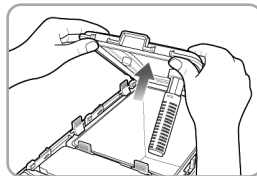
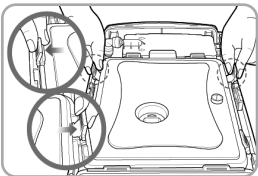
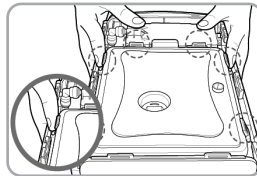
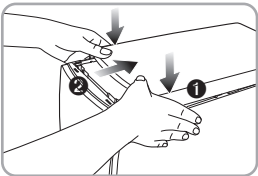

4) Entfernen Sie den Hygienefilter vom Wassertankdeckel und schütteln und reinigen Sie ihn im Abflusswasser. Installieren Sie ihn nach der Reinigung wieder.

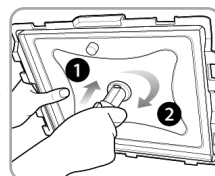
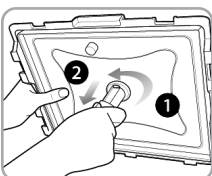

5 Bitte trocknen Sie die Oberfläche des Wassertanks mit einem weichen Tuch.

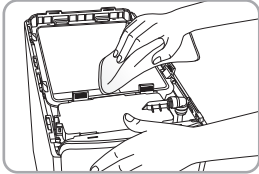

6) Verwenden Sie den Wassertank nach der Reinigung mit dem Ablaufwasser und entleeren Sie den Tank mit der kontinuierlichen Wasserfluss-Methode.

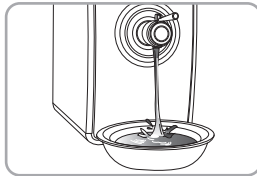
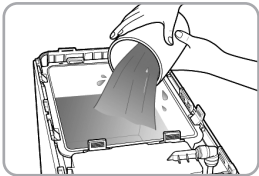

7) Schließen Sie den Tankdeckel und montieren Sie den Fixierklipp.

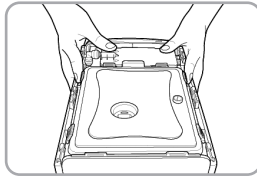
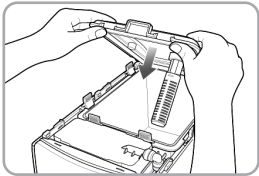

8) Schließen Sie den oberen Deckel und öffnen Sie den Hauptwasserzufluss.

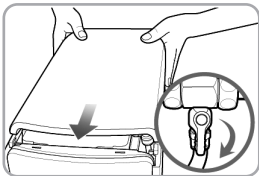

Tipps

- Schließen Sie den Wassertankdeckel vollständig, um das Eindringen von Insekten oder anderen Fremdkörpern zu verhindern.
Verwenden Sie keine Chemikalien, wenn Sie den Wassertank reinigen, da sie Ihre Gesundheit gefährden können, wenn sie nicht vollständig entfernt werden.
- Halten Sie die Umgebung rein und reinigen Sie den Wassertank alle zwei Monate.

TECHNISCHE SPEZIFIKATIONEN

DE

PRODUKTNAME:	ZEPTEP EDEL WASSER
Modell	2 Modelle: PWC-670-BLACK / PWC-670-GOLD
Reinigungsmethode	Umkehrosiose (RO)
Tankkapazität	3,9 L (1,03 gal)
Abmessungen	200 mm (Breite) X 390 mm (Tiefe) X 370 mm (Höhe)
Nettogewicht	4,5 kg
Arbeitsdruck	138 kPa - 827 kPa (20 psi - 120 psi)
Arbeitstemperatur	5 °C - 35 °C (41 °F - 95 °F)
Produktionsrate	0,26 L/min (0,07 GPM)
Tägliche Wasserproduktionsrate*	168,5 l/Tag (44,5 GPD)
Produkteffizienzrate*	20,7%

*Die tägliche Wasserproduktionsrate und Produkteffizienzrate kann entsprechend des Eingangswasserdrucks und der Wassertemperatur unterschieden werden.

Zepter International behält sich das Recht vor, alle Teile des Gerätes zu verändern, wenn es der Verbesserung der Leistung dient.

- **Die Wassermenge kann sich aufgrund von Wassertemperatur und Wasserdruck ändern.**
- **Die Wassertankkapazität bezieht sich auf das Volumen und kann sich von der Abgabemenge unterscheiden**
- **Ohne vorherige Information können alle Teile des Gerätes verändert werden**, wenn dies der Verbesserung desselben dient.
- Sehen Sie sich das Leistungs-Datenblatt für Informationen zu einzelnen Verunreinigungen, Reduktionsleistung und generelle **Funktionsinformationen an.**



PWC-670-BLACK



PWC-670-GOLD

SYMPTOM	PRÜFEN SIE	LÖSUNGEN
Das Wasser schmeckt seltsam.	<ul style="list-style-type: none"> • Sie haben den Wassertank nicht gereinigt. 	Reinigen Sie den Wassertank.
	<ul style="list-style-type: none"> • Sie haben das Wasserreinigungssystem lange nicht benutzt. 	Entleeren Sie das gespeicherte Wasser und reinigen Sie den Tank.
	<ul style="list-style-type: none"> • Es ist Zeit für einen Filterwechsel. 	Wechseln Sie die Filter.
Aus dem Ausflusshahn kommt kein Wasser.	<ul style="list-style-type: none"> • Die Wasserzufuhr ist unterbrochen. • Der Wasserzufuhrhebel ist geschlossen. 	Öffnen Sie den Hauptwasserhahn.
	<ul style="list-style-type: none"> • Der Wasserhahn funktioniert nicht. 	Kontaktieren Sie ein Zepter Service Zentrum.
	<ul style="list-style-type: none"> • Die Filterwechselzeiten wurden übersehen. 	Wechseln Sie die Filter.
Wasser fließt langsam aus dem Ausflusshahn.	<ul style="list-style-type: none"> • Es ist Zeit, den Filter zu wechseln. 	Wechseln Sie die Filter.
	<ul style="list-style-type: none"> • Der Hauptwasserhahn ist nicht geschlossen. 	Öffnen Sie den Hauptwasserhahn.
	<ul style="list-style-type: none"> • Die Hauptwasserleitung ist gefroren. 	Rufen Sie einen Rohrspezialisten.
Das Gerät leckt.	<ul style="list-style-type: none"> • Der Wasserfluss vom Wassertank ist blockiert. 	Überprüfen Sie die Öffnung des oberen Deckels. Kontaktieren Sie ein Zepter Service Zentrum.

WASSERFLUSSDIAGRAMM

DE

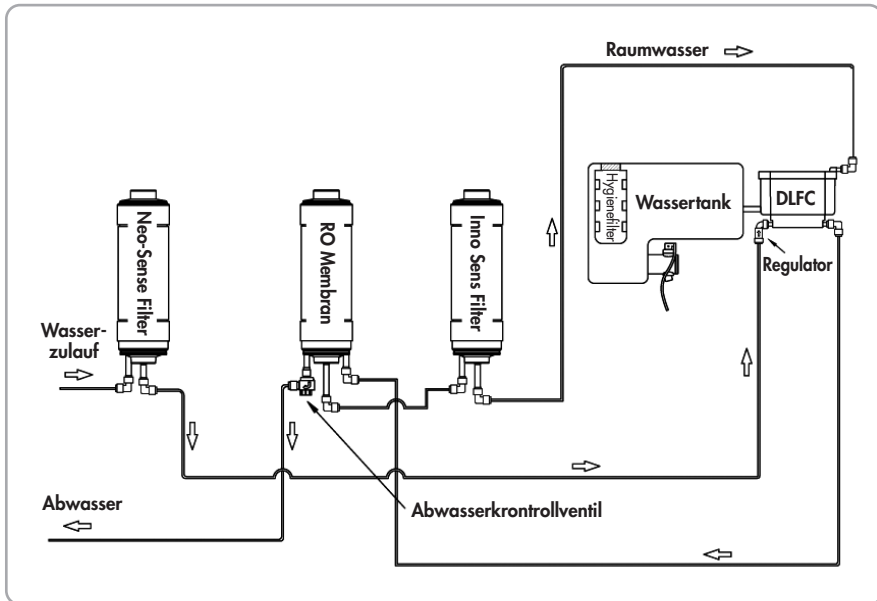

Der Hygienefilter enthält Silber, das dafür bekannt ist, die Vermehrung von Mikroorganismen zu verhindern und die Integrität des Filters aufrecht zu erhalten.

GARANTIERKARTE UND SERVICEINFORMATION

Bitte folgende Felder ausfüllen und für den Fall der Nutzung des Kundenservices abspeichern.

GARANTIEKARTE

Produktname	EDEL WASSER
Modell	PWC-670-BLACK PWC-670-GOLD
Seriennr.
Kaufdatum	Tag..... Monat..... Jahr.....
KundeninformationEN	Name

	Tel.
Anschrift
Beratername:
Beraternummer:

SERVICEKARTE

Zuständiges Service-Center Name und Adresse
Tel:
E-mail:
Datum der Einreichung:

SERVICE BUCH

Neo-sense filter PWC-670-01

Austausch des Filters:	Stempel und Unterschrift des Technikers:	Filtertausch:	Stempel und Unterschrift des Technikers:
Nächster Tausch:		Nächster Tausch:	
Filtertausch:	Stempel und Unterschrift des Technikers:	Filtertausch:	Stempel und Unterschrift des Technikers:
Nächster Tausch:		Nächster Tausch:	
Filtertausch:	Stempel und Unterschrift des Technikers:	Filtertausch:	Stempel und Unterschrift des Technikers:
Nächster Austausch:		Nächster Tausch:	
Filtertausch:	Stempel und Unterschrift des Technikers:	Filtertausch:	Stempel und Unterschrift des Technikers:
Nächster Tausch:		Nächster Tausch:	

Inno-sense filter PWC-670-02

Filtertausch:	Stempel und Unterschrift des Technikers:	Filtertausch:	Stempel und Unterschrift des Technikers:
Nächster Tausch:		Nächster Tausch:	
Filtertausch:	Stempel und Unterschrift des Technikers:	Filtertausch:	Stempel und Unterschrift des Technikers:
Nächster Tausch:		Nächster Tausch:	
Filtertausch:	Stempel und Unterschrift des Technikers:	Filtertausch:	Stempel und Unterschrift des Technikers:
Nächster Tausch:		Nächster Tausch:	
Filtertausch:	Stempel und Unterschrift des Technikers:	Filtertausch:	Stempel und Unterschrift des Technikers:
Nächster Tausch:		Nächster Tausch:	

Membrane filter PWC-670-03

Filtertausch:	Stempel und Unterschrift des Technikers:
Nächster Tausch:	

Filtertausch:	Service man stamp and signature:
Nächster Tausch:	

Filtertausch:	Stempel und Unterschrift des Technikers:
Nächster Tausch:	

Filtertausch:	Stempel und Unterschrift des Technikers:
Nächster Tausch:	

Filtertausch:	Stempel und Unterschrift des Technikers:
Nächster Tausch:	

Filtertausch:	Stempel und Unterschrift des Technikers:
Nächster Tausch:	

Filtertausch:	Stempel und Unterschrift des Technikers:
Nächster Tausch:	

Filtertausch:	Stempel und Unterschrift des Technikers:
Nächster Tausch:	

Hygienefilter PWC-670-09N

Filtertausch:	Stempel und Unterschrift des Technikers:
Nächster Tausch:	

Filtertausch:	Stempel und Unterschrift des Technikers:
Nächster Tausch:	

Filtertausch:	Stempel und Unterschrift des Technikers:
Nächster Tausch:	

Filtertausch:	Stempel und Unterschrift des Technikers:
Nächster Tausch:	

Filtertausch:	Stempel und Unterschrift des Technikers:
Nächster Tausch:	

Filtertausch:	Stempel und Unterschrift des Technikers:
Nächster Tausch:	

Filtertausch:	Stempel und Unterschrift des Technikers:
Nächster Tausch:	

Filtertausch:	Stempel und Unterschrift des Technikers:
Nächster Tausch:	

PRODUKTGARANTIE

Jedes unserer Geräte wurde einer strengen Inspektion unterzogen. Etwaige Fertigungsmängel unterliegen einer Garantie. Diese Garantie gilt ab dem Tag des Kaufs, der auf der vom Händler ausgestellten Rechnung bei Lieferung des Geräts aufgeführt ist. Der Hersteller repariert oder tauscht kostenlos die Teile, die innerhalb der Garantiefrist einen Fertigungsmangel aufweisen. Die Defekte, die nicht eindeutig auf einen Material- oder Fertigungsfehler zurückzuführen sind, werden in einem unserer technischen Kundendienstcenter oder in unserer Zentrale überprüft und entsprechend des Prüfergebnisses in Rechnung gestellt.

Die Garantie gilt nur in den folgenden Fällen:

1. Das Gerät weist einen Material- oder Produktfehler auf.
2. Es konnten keine Anzeichen für eine Beschädigung seitens des Kunden bzw. das Einsetzen von Originalteilen seitens einer dazu nicht befugten Person festgestellt werden.
3. Es wurde nur Originalzubehör verwendet.
4. Das Gerät wurde nicht überlastet oder beschädigt.

Die Garantie gilt nicht für:

1. Verschleißteile.
2. Schäden, die durch den Transport, fehlerhaften Gebrauch, Nachlässigkeit oder falsche Installation gemäß den Warnungen, die in dem Produktkatalog aufgeführt sind, verursacht wurden.
3. Verbrauchsmaterialien (einschließlich Filter, die regelmäßig ausgetauscht werden müssen).

Diese Garantie hat keinen Einfluss auf die gesetzlich festgelegten Kundenrechte, die gemäß der in Kraft stehenden nationalen Gesetzgebung gelten oder die Ansprüche des Kunden gegenüber dem Händler, wie im Kaufvertrag aufgeführt. Bei Fehlen gültiger nationaler Gesetzesbestimmungen stellt diese Garantie die einzige und exklusive Möglichkeit für einen rechtlichen Anspruch auf Ersatz dar. In diesem Fall ist der Hersteller für Schäden nicht haftbar zu machen, die durch Unfälle oder Folgeschäden aufgrund von Nichteinhaltung der ausdrücklichen bzw. einer konkludenten Garantie für dieses Produkt entstehen. Die Haftung des Herstellers ist auf den vom Kunden gezahlten Kaufpreis für das Produkt beschränkt und übersteigt diesen in keinem Fall. Diese Garantie deckt keine Produktschäden ab, die durch Fehlbehandlung oder Zweckentfremdung entstehen, sowie fehlerhafte Verpackung, Unfälle oder Wartungs- und Reparaturvorgänge, die von nicht autorisierten Kundendienstcentern durchgeführt werden. Der Hersteller behält sich das Recht vor, seine Garantie zu widerrufen, wenn das Etikett mit der Seriennummer des Produkts nach dem Kauf entfernt oder unlesbar gemacht wurde.

DATENBLATT DES WASSERFILTRIERUNGSSYSTEM



MARKE: ZEPTER INTERNATIONAL - MODELL: PWC-670

Dieses System wurde getestet und vom Wassergüteverband gemäß NSF/ANSI 42, 53 und 58 für die Reduzierung der nachstehend aufgelisteten Substanzen zertifiziert. Wie in NSF/ANSI 42, 53 und 58 erläutert, wurde die Konzentration der angegebenen Substanzen im Wasser, das in das System eintritt, auf einen Wert reduziert, der unter der zulässigen Grenze für das aus dem System austretende Wasser liegt.

Substanz	Max. zulässige Konzentration (mg/L)	Durchschnittlicher Zufluss (mg/L)	Durchschnittlicher Abfluss (mg/L)	Mindestreduzierung in Prozent (%)	Durchschnittliche Reduzierung in Prozent (%)
Arsenic (Pentavalent)	0,010	0,0511	0,001	93,9	97,8
Barium	2,0	11,4	0,309	93,1	97,3
Radium 226/228	5 pCi/L	25 pCi/L	5 pCi/L	N/A	N/A
Cadmium	0,005	0,035	0,00056	95,8	98,4
Chromium (hexavalent)	0,1	0,324	0,00446	95,9	98,6
Chromium (trivalent)	0,100	0,281	0,00174	98,4	99,4
Blei	0,010	0,201	0,00149	98,1	99,3
Kupfer	1,3	3,223	0,063	96,4	98,0
Selen	0,05	0,121	0,00192	96,9	98,4
TDS	<187,5	751,8	57,8	91,4	92,3
Ästhetisches Chlor	≥ 50% Reduzierung	2,07	0,56	54,53	72,8
VOC*	≥ 95% Reduzierung	0,3274	0,0008	94,3	99,7

Da die Tests unter Laborbedingungen durchgeführt wurden, kann die reale Leistung variieren.

ALLGEMEINE NUTZUNGSINFORMATIONEN:

Geschätzte Kapazität	681,4 L (180 Gallonen) - (für VOC) 16655,8 L (4.400 Gallonen) - (für ästhetisches Chlor)
Mindest-/ Höchstbetriebsdruck:	138kPa ~ 827kPa (20 psi ~ 120 psi)
Mindest-/ Höchsttemperatur des Speisewassers:	5 °C ~ 35 °C (41°F ~ 95 °F)
Geschätzter Servicefluss	0,26 L/min (0,07 GPM)
Tägliche Wassergewinnrate*	168,5 L/d (44,5 GPD)
Effizienz des Produkts*	20,7 %

*Die tägliche Wasserproduktionsrate und Produkteffizienzrate kann entsprechend des Eingangswasserdrucks und der Wassertemperatur unterschieden werden.

Benutzen Sie kein mikrobiologisch unsicheres Wasser oder Wasser von nicht bekannter Qualität ohne eine angemessene Desinfektion vor oder nach dem System.

- Für bestimmte Installationsanweisungen, eingeschränkte Garantie des Herstellers, Benutzerhaftung und Verfügbarkeit von Ersatzteilen und Dienstleistungen schlagen Sie im Handbuch nach.
- Das in das System einfließende Wasser sollte folgende Eigenschaften aufweisen:
 - Keine organischen Lösemittel
 - Chlor: < 2 mg/l
 - pH: 7 - 8
 - Temperatur: 5 °C ~ 35 °C (41°F ~ 95 °F)
 - Eisen: < 2 mg/l
 - Trübung: < 1 NTU
 - Härte: < 1 000 mg/L
- Für Informationen in Bezug auf Ersatzteile und Dienstleistungen kontaktieren Sie bitte Ihren Zepter-Händler vor Ort.
- Dieses System wurde für die Aufbereitung von Wasser getestet, das pentavalentes Arsen (auch bekannt als As(V), As(+5) oder Arsenat) zu Konzentrationen von höchstens 0,050 mg/L beinhaltet. Dieses System reduziert pentavalentes Arsen, kann aber keine anderen Arsenformen entfernen. Dieses System wird bei der Zufuhr von Wasser benutzt, das nachweisbare Reste von freiem Chlor am Einlass des Systems enthält oder Wasserversorgungen, bei denen nur pentavalentes Arsen nachgewiesen wurde. Die Aufbereitung mit Chloraminen (kombiniertes Chlor) ist nicht ausreichend, um eine komplette Umwandlung von trivalentem Arsen in pentavalentes Arsen zu garantieren. Für mehr Informationen lesen Sie bitte den Absatz 'Daten bezüglich Arsen' dieses Datenblatts.
- Die Bewertung der Leistungsfähigkeit bedeutet der Prozentsatz von in das System einfließendem Wasser, das dem Benutzer als durch die Umkehrosiose unter betrieblichen Bedingungen aufbereitetes Wasser zur Verfügung steht, die sich dem typischen täglichen Gebrauch nähern.
- Wasser sollte alle 6 Monate getestet werden, um sicherzustellen, dass der Anteil der Schadstoffe wirksam reduziert wurde. Kontaktieren Sie bitte Ihren Zepter-Händler vor Ort, um diesen Service einzuleiten.
- Dieses Umkehrosiose-System beinhaltet austauschbare Komponenten, die für die wirksame Reduzierung von vollständig aufgelösten Feststoffen entscheidend sind; das Wasser muss ebenfalls regelmäßig getestet werden, um zu überprüfen, dass das System ordnungsgemäß funktioniert. Der Austausch einer Umkehrosiose-Komponente sollte eine der identischen Spezifikationen sein, wie sie vom Hersteller definiert wurden, um dieselbe Effizienz und Leistung bei der Reduzierung von Schadstoffen sicherzustellen.
- Die geschätzte Zeit, die für den Austausch eines Filters, einem Verbrauchsgegenstand, benötigt wird, ist keine Angabe für die Dauer der Qualitätsgarantie, sondern die ideale Zeitangabe für den Austausch eines Filters. Folglich kann die geschätzte Zeit für den Austausch eines Filters reduziert werden, wenn er bei minderwertigem Wasser zum Einsatz kommt.

Filtermodell	Typ	Benutzbare Dauer (Monate)
Code: PWC-670-01	NEO-SENS FILTER	6
Code: PWC-670-03	MEMBRANE-RO-FILTER	20
Code: PWC-670-02	INNO SENS FILTER	18
Code: PWC-670-09N	HYGIENEFILTER*	12

* Der Hygienefilter enthält Silber, was dafür bekannt ist, die Verbreitung von Mikroorganismen zu verhindern und die Unversehrtheit des Filters zu erhalten.

DATEN BEZÜGLICH ARSEN

Arsen (Abkürzung: As) kommt auf natürliche Weise in Brunnenwasser vor. Arsen im Wasser ist farb-, geschmack- oder geruchlos. Es muss mit Hilfe eines Laborversuchs nachgemessen werden. Öffentliche Wasserwerke müssen ihr Wasser auf Arsen testen lassen. Sie können die Ergebnisse bei Ihrem Wasserwerk anfragen. Wenn Sie Ihren eigenen Brunnen haben, können Sie Ihr Wasser testen lassen. Das örtliche Gesundheitsamt oder das Amt für Umwelthygiene kann Ihnen eine Liste der zugelassenen Labors zukommen lassen. Die Kosten liegen in der Regel zwischen 15 bis 30\$. Für weitere Informationen über Arsen im Wasser besuchen Sie Internetseite des amerikanischen Amtes für Umweltschutz: www.epa.gov/safewater/arsenic.html Es gibt zwei Formen von Arsen: pentavalentes Arsen (auch As(V), As(+5) und Arsenat genannt) und trivalentes Arsen (auch As(III), As(+3) und Arsenit genannt). Im Brunnenwasser kann Arsen pentavalent, trivalent sein oder als Kombination beider Formen vorliegen. Ein Labor benötigt spezielle Sampling-Verfahren, um den Typ und die Menge jeder Form von Arsen im Wasser festzustellen. Überprüfen Sie mit den Labors in Ihrer Region, ob sie diese Leistung erbringen können. Wasseraufbereitungssysteme über Umkehrosmose (RO) entfernen trivalentes Arsen nicht sehr gut aus Wasser. RO-Systeme entfernen pentavalentes Arsen sehr gut. Ein Rest von freiem Chlor wandelt trivalentes Arsen schnell in pentavalentes Arsen um. Andere Wasseraufbereitungsschemikalien wie zum Beispiel Ozon und Kaliumpermanganat wandeln trivalentes Arsen ebenfalls in pentavalentes Arsen um. Restliches kombiniertes Chlor (auch Chloramin genannt) kann trivalentes Arsen nicht umwandeln. Wenn Sie Ihr Wasser von einem öffentlichen Wasserwerk erhalten, kontaktieren Sie das Werk um herauszufinden, ob freies oder kombiniertes Chlor im Wassersystem benutzt werden. Das P-07CL-System ist dafür bestimmt, pentavalentes Arsen zu entfernen. Es wandelt trivalentes Arsen nicht in pentavalentes Arsen. Das System wurde in einem Labor getestet. Unter solchen Bedingungen reduzierte das System 0,050 mg/L pentavalentes Arsen auf höchstens 0,010 mg/L (ppm) (die USEPA-Norm für Trinkwasser). Die Leistung des Systems kann sich von der Ihrer Installation unterscheiden. Lassen Sie aufbereitetes Wasser auf Arsen testen und überprüfen Sie, ob das System ordnungsgemäß funktioniert. Die RO-Komponente des P-07CL-Systems muss alle 20 Monate ausgetauscht werden, um sicherzustellen, dass das System weiter pentavalentes Arsen entfernt. Die Identifikation der Komponente und die Orte, an denen Sie die Komponente kaufen können, sind im Installations-/Benutzerhandbuch aufgeführt.

* VOC-ANSPRÜCHE FÜR AUSTAUSCHSTOFFE

Chemikalie	Regulierendes Niveau von Trinkwasser (MCL/MA) mg/L	Zufluss-Konzentration ² mg/L	Reduzierung von Chemikalien in Prozent	Konzentration der Wassergewinnung mg/L
Alachlor	0,002	0,050	> 98	0,001 ³
Atrazin	0,003	0,100	> 97	0,003 ³
Benzol	0,005	0,081	> 99	0,001 ³
Carbofuran	0,04	0,190	> 99	0,001 ³
Tetrachlorkohlenstoff	0,005	0,078	98	0,0018 ⁴
Chlorobenzol	0,1	0,077	> 99	0,001 ³
Chloropikrin	-	0,015	99	0,0002 ³
2,4-D (DBCP)	0,07	0,110	98	0,0017 ⁴
	0,0002	0,052	> 99	0,00002 ³
o-Dichlorbenzol	0,6	0,080	> 99	0,001 ³
p-Dichlorbenzol	0,075	0,040	> 98	0,001 ³
1,2-Dichlorethan	0,005	0,088	95 ⁵	0,0048 ⁵
1,1-Ethylendichlorid	0,007	0,083	> 99	0,001 ³
cis-1,2-Ethylendichlorid	0,07	0,170	> 99	0,0005 ³
trans-1,2-Ethylendichlorid	0,1	0,086	> 99	0,001 ³
1,2-Dichlorpropan	0,005	0,080	> 99	0,001 ³
cis-1,3-Dichlorpropylen	-	0,079	> 99	0,001 ³
Dinoseb	0,007	0,170	99	0,0002 ⁴
Endrin	0,002	0,053	99	0,00059 ⁴
Ethylbenzol	0,7	0,088	> 99	0,001 ³
Ethylendibromid (EDB)	0,00005	0,044	> 99	0,00002 ³
Haloazetonitril (HAN)	-	0,022	98	0,0005 ³
Bomochloroazetonitril	-	0,024	98	0,0006 ³
Dibromoazetonitril	-	0,0096	98	0,0002 ³
Dichloroazetonitril	-	0,015	98	0,0003 ³
Trichloroazetonitril	-	-	-	-
Haloketone (HK):				
1,1-Dichlor-2-Propanon	-	0,0072	99	0,0001 ³
1,1,1-Trichlor-2-Propanon	-	0,0082	96	0,0003 ³
Heptachlor (H-34, Heptox)	0,0004	0,08	> 99	0,0004
Heptachlorepoxyd	0,0002	0,0107 ⁶	98	0,0002 ⁶
Hexachlorbutadien	-	0,044	> 98	0,001 ³
Hexachlorcyclopentadien	0,05	0,060	> 99	0,000002 ³
Lindan	0,0002	0,055	> 99	0,00001 ³
Methoxychlor	0,04	0,050	> 99	0,0001 ³
Pentachlorophenol	0,001	0,096	> 99	0,001 ³
Simazin	0,004	0,120	> 97	0,004 ³
Styrol	0,1	0,150	> 99	0,0005 ³
1,1,2,2-Tetrachlorethan	-	0,081	> 99	0,001 ³
Tetrachlorethylen	0,005	0,081	> 99	0,001 ³
Toluol	1	0,078	> 99	0,001 ³
2,4,5-TP (silvex)	0,05	0,270	99	0,0016 ⁴
Tribromo-Essigsäure	-	0,042	> 98	0,001 ³
1,2,4-Trichlorbenzol	0,07	0,160	> 99	0,0005 ³
1,1,1-Trichlorethan	0,2	0,084	95	0,0046 ⁴
1,1,2-Trichlorethan	0,005	0,150	> 99	0,0005 ³
Trichlorethylen	0,005	0,180	> 99	0,0010 ³
Trihalomethan (beinhaltet):				
Chloroform (chemischer Austauschstoff)				
Bromoform Bromodichlormethan	0,080	0,300	95	0,015
Chlorodibromomethan				
Xylol (gesamt)	10	0,070	> 99	0,001 ³

1. Diese harmonisierten Werte wurden von den Vertretern von USEPA und Health Canada festgelegt mit dem Ziel, Produkte nach den Anforderungen dieser Norm zu bewerten.
2. Die Zufluss-Niveaus entsprechen durchschnittlichen Zufluss-Konzentrationen, die bei der Durchführung von Tests zur Qualifizierung von Austauschstoffen bestimmt werden.
3. Das maximale Wasserniveau wurde nicht kontrolliert, sondern auf die nachweisbare Grenze der Analyse bestimmt.
4. Das maximale Wassergewinnungsniveau wird auf einen Wert festgelegt, der im Rahmen der Tests zur Qualifizierung von Austauschstoffen bestimmt wird.
5. Prozentsatz der Reduzierung von Chemikalien und maximales Wassergewinnungsniveau berechnet auf einen Durchschlagpunkt von 95% Chloroform, wie es bei der Durchführung von Tests zur Qualifizierung von Austauschstoffen bestimmt wurde.
6. Die Testergebnisse der Austauschstoffe für Heptachlor-Epoxyd haben eine Reduzierung von 98% aufgewiesen. Diese Daten wurden benutzt, um eine höhere Ereigniskonzentration zu berechnen, die zu einem maximalen Wasserniveau bei MCL führt.

INTRODUCCIÓN	59
CARACTERÍSTICAS	59
INFORMACIÓN DE SEGURIDAD	60
PARTES	61
PROCESO DE FILTRACIÓN DE AGUA	62
INSTALACIÓN	63
MODO DE USO	70
– PARA AGUA PURIFICADA	70
– FLUJO CONTINUO DE AGUA	70
FILTRO	71
– Filtro	71
– Método de sustitución del filtro	71
LIMPIEZA	73
ESPECIFICACIONES TÉCNICAS	75
SOLUCIÓN DE PROBLEMAS	76
DIAGRAMA DEL FLUJO DE AGUA	77
TARJETA DE GARANTÍA Y SERVICIO DE INFORMACIÓN	78
– Tarjeta de garantía	78
– Servicio de información	78
– Libro de servicio	79
GARANTÍA	81
FICHA DE RENDIMIENTO	82

Componentes de Edel Wasser:

1. Manual de instrucciones
2. Aparato (Filtros Neo-Sense, Membrana e Inno-Sense incluidos).
3. Accesorio acodado (1/4". Blanco): 4 unidades.
4. Abrazadera para desagüe: 1 unidad.
5. Tubo (doble envoltura, 1/4"): 5 m.
6. Adaptador de instalación, 1/2 (válvula de 1/4): 1 unidad.
7. Filtro higiénico: 1 unidad.

EDEL WASSER: DISPOSITIVO DE FILTRACIÓN DE AGUA

Gracias por elegir Zepter Edel Wasser. Zepter Internacional tiene fama mundial por su calidad, diseño y valor. Nos esforzamos diariamente para asegurar que nuestros productos se ajusten a los estándares más altos, de los que informamos éticamente para mejorar la calidad de vida del usuario.

Por favor, lea este Manual de Usuario para una correcta utilización y mantenimiento del producto. Si tiene algún problema al usar el producto, puede resolverlo consultando el Manual de Usuario. Dado que este manual contiene la tarjeta de garantía del producto, por favor guárdelo en un lugar seguro.

Este sistema se ajusta a las normas NSF / ANSI 42 para la reducción de cloro estético y la NSF / ANSI 53 para la reducción de COV, verificadas y confirmadas por los datos de prueba. Este sistema se ajusta a las normas NSF / ANSI 58 para la reducción de arsénico pentavalente, bario, cadmio, selenio, radio 226/228, cromo trivalente, cromo hexavalente, plomo y cobre, verificadas y confirmadas por los datos de prueba. Ver ficha de rendimiento y reducción para cada contaminante.

CARACTERÍSTICAS

Función de extracción continua

Presionando a fondo la palanca, el agua fluirá del Edel Wasser de manera continua. Muy cómodo para llenar recipientes, por ejemplo, para cocinar.



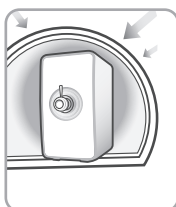

Función de presión de agua uniforme

En las zonas de agua con alta presión, Edel Wasser regula su presión interna de agua para asegurar que no hay ningún daño para el funcionamiento del dispositivo.



Un depósito cerrado evita la contaminación secundaria

Edel Wasser proporciona una protección sanitaria adicional con una estructura cerrada del depósito interno de agua. Esto protege contra la contaminación secundaria como el polvo, parásitos u otros cuerpos extraños.



Filtro higiénico en el tanque de agua

El Filtro higiénico contiene plata, conocido por inhibir la propagación de microorganismos y mantener la integridad del filtro.

Diseño fino y compacto

El diseño fino y compacto se adapta a cualquier espacio reducido en su cocina.

INFORMACIÓN DE SEGURIDAD

Peligro: Si no se respeta, puede ocasionar lesiones graves o incluso la muerte.

- No instale el sistema de filtración de agua cerca de una fuente de calor ya que existe el riesgo de incendio.
- Si el dispositivo tiene fugas de agua o se forman charcos alrededor del mismo, cierre las principales fuentes de suministro de agua de la red y contacte con el Centro de Servicio Zepter.
- No exponga el dispositivo a ningún tipo de llama (por ejemplo, velas o un cigarrillo encendido).
- No coloque recipientes de agua, medicamentos, alimentos, objetos metálicos, o cualquier material inflamable sobre el producto.
- No desmonte, repare ni modifique el producto. Todas las reparaciones deben ser realizadas únicamente por el Centro de Servicio Zepter.

Advertencia: Si no se respeta, se pueden producir lesiones físicas graves o daños a la propiedad.

- No instale el producto sobre una superficie inclinada.

- No haga fuerza sobre el dispositivo o permita que sufra un impacto.
- No lo limpie rociando agua directamente sobre la superficie.
- No limpie el producto con benceno o disolventes.

La instalación del dispositivo de filtración deberá cumplir las normas estatales y locales.

Precaución: Si no se respeta, se pueden producir lesiones leves o daños a la propiedad.

- Para tener agua potable limpia, por favor, cambie el filtro de acuerdo con el ciclo de sustitución.
- Los filtros al final de su vida útil afectarán negativamente a la capacidad de filtrado.
- Cierre la tapa del tanque de agua después de haberlo usado para evitar la contaminación secundaria.
- Cuando el dispositivo no haya sido utilizado durante un tiempo prolongado, vacíe el depósito de agua por completo, vuelva a llenarlo y vacíelo de nuevo antes de usarlo.
- El agua purificada no es apta para peceras y acuarios.
- Después de mover el producto o cambiar el bloque de filtro Inno-sense, puede acumularse polvo negro en el fondo del tanque de agua. Esto es inofensivo.
- No gire o levante el dispositivo agarrando por el grifo de agua purificada ya que puede dañarse.

No use agua que sea microbiológicamente insegura o de calidad desconocida sin una desinfección adecuada antes o después del sistema.

PARTES

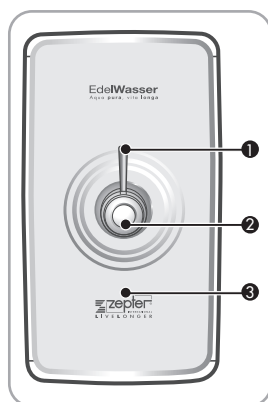

- 1 Palanca de extracción
- 2 Grifo de extracción
- 3 Cubierta frontal

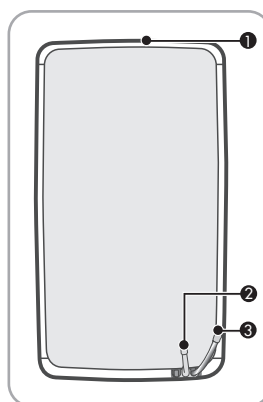

- 1 Cubierta superior
- 2 Manguera principal de entrada de agua (Naranja)
- 3 Manguera de salida de agua de uso general (Azul)

PROCESO DE FILTRACIÓN DE AGUA

El filtro es el núcleo tecnológico del sistema de filtración. Si utiliza un filtro no suministrado por Zepter o un filtro viejo que haya caducado, el rendimiento del sistema se puede reducir.

SISTEMA DE FILTRADO DE AGUA EN 5 PASOS

✓ PASOS 1 Y 2: FILTRO NEO-SENSE

El filtro neo-sense tiene como función reducir el cloro estético, el olor y los compuestos orgánicos volátiles (COV).

✓ PASO 3: FILTRO DE MEMBRANA (RO)

El filtro de membrana RO tiene la función de reducir los contaminantes del agua tales como el arsénico pentavalente, el boro, el cadmio, el selenio, el radio 226/228, el cromo trivalente, el cromo hexavalente, el plomo, el cobre.

✓ PASO 4: FILTRO INNO-SENSE

Este filtro Inno-sense sirve para reducir el olor del material de inducción y para mejorar el sabor del agua. También tiene la función de reducir el cloro estético y los compuestos orgánicos volátiles (COV).

✓ PASO 5: FILTRO HIGIÉNICO*

*El filtro higiénico contiene plata, conocido por inhibir la propagación de microorganismos y mantener la integridad del filtro.

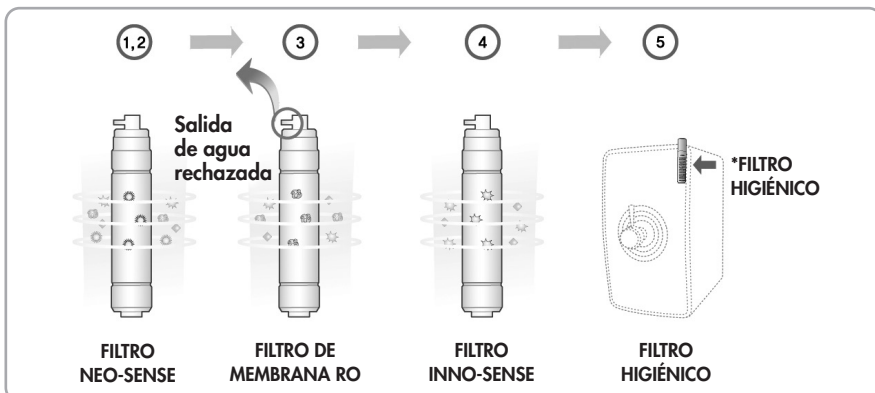

Consejos

Utilización del agua de uso general

- El agua de uso general debe ser utilizada sólo para la limpieza o usos distintos al consumo humano o animal.
- Nunca use el agua de uso general para beber o para cocinar.

INSTALACIÓN

Siga las instrucciones para la instalación

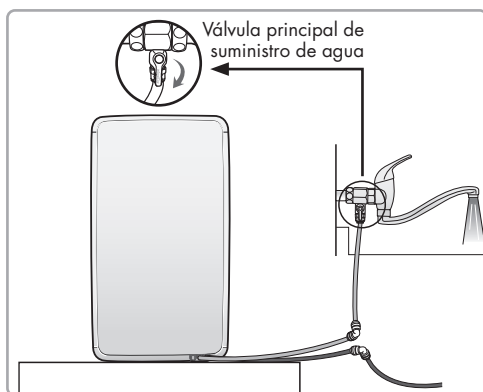

Opción 1

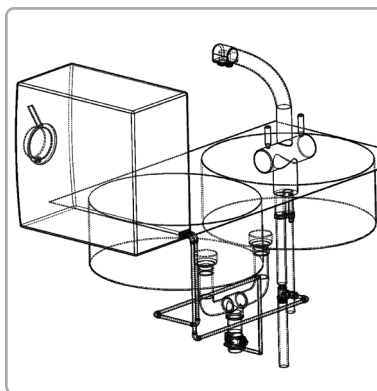

Opción 2

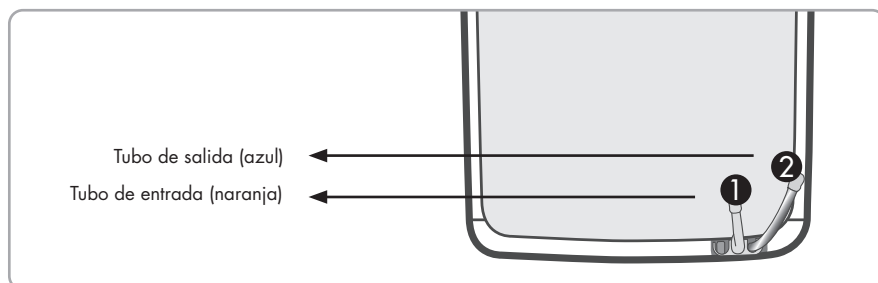

¡Cuidado!

• Dispositivo de filtración de agua. Lugar de instalación 1

Por favor, no instale el sistema de filtración de agua en un lugar poroso, húmedo, expuesto a la luz directa del sol, polvoriento o donde caiga agua.



• Dispositivo de filtración de agua. Lugar de instalación 2

Por favor, instálelo en un lugar plano y firme y a 10 cm. de la pared como mínimo.

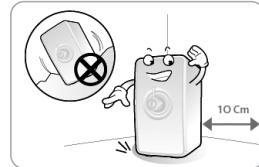

• Después de instalar el sistema de filtración de agua

Por favor, vacíe el tanque de agua filtrada dos veces después de la instalación del producto.



• Tuberías de agua fría

Por favor, conecte la fuente de agua. Asegúrese de que la fuente de agua no es de la línea de agua caliente. Si utiliza agua caliente como fuente de agua, entonces causará daños permanentes a la membrana del RO y reducirá en gran medida el rendimiento del producto.



• Instalación de los filtros

Filtro NEO-SENSE, Filtro MEMBRANA RO y Filtro INNO-SENSE vienen ya instalados dentro del dispositivo.

Para instalar el Filtro higiénico siga los siguientes pasos:

- 1) Por favor quite la cubierta superior y desenganche el clip de fijación que sostiene la cubierta superior al depósito de agua. A continuación abra la tapa del depósito.

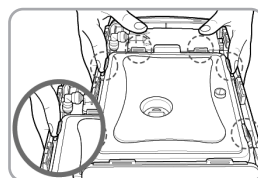
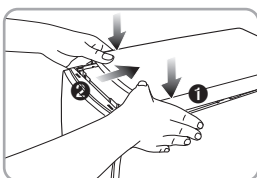

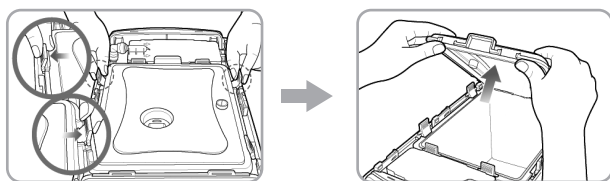

2) Quite el envoltorio de aluminio al Filtro higiénico.

3) Coloque el Filtro higiénico en la tapa del depósito de agua

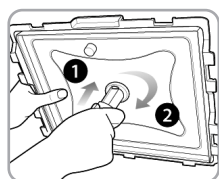

4) Cierre la tapa del depósito de agua y monte el clip de fijación

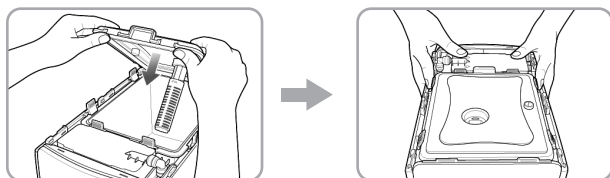

Consejos

- En el interior del filtro puede haber restos del agua utilizada para probar el producto durante el proceso de inspección en la fábrica . Por favor, no se preocupe: el producto no ha sido utilizado anteriormente, ni se trata de un artículo usado.
- No vuelva a usar la válvula y manguera de suministro de agua principales cuando reinstale el producto.
- El sistema y su instalación deberán cumplir con las legislación y normativa local.

Instalación del conducto de entrada (naranja)



ATENCIÓN

Son necesarios trabajos de fontanería y carpintería.

Asegúrese de que la llave de paso de agua principal esté cerrada antes de empezar cualquier trabajo de fontanería.

OPCIÓN 1

Precauciones

1. Cierre la válvula de suministro de agua de la red para separar el grifo.

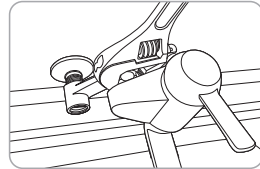

2. Aplique la cinta de teflón al adaptador y ajústela a la tubería.



No gire la tubería.

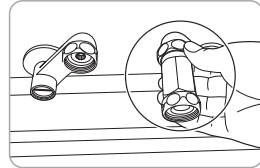

3. Conecte el grifo al adaptador.



Instale el adaptador con el conector de la tubería de agua fría.

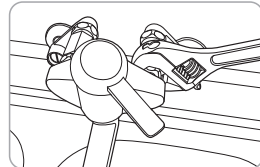

4. Conecte el tubo de 1/4 pulgada de color naranja con el conector en el adaptador.



Deje salir agua a través de cada filtro por lo menos 5 minutos antes de la conexión.

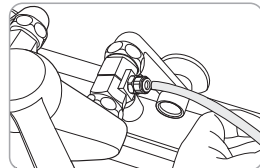

5. Abra la válvula de alimentación para suministrar agua al sistema de filtración.

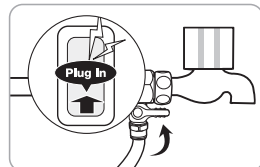

OPCIÓN 2

Para los casos en los que el cliente prefiera la instalación del conducto de entrada debajo del fregadero.

1. Cerrar la llave de paso principal de agua.

2. Instalar el adaptador con el conector de la tubería del agua fría.

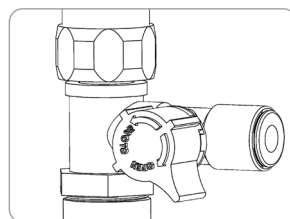

3. Conectar el conducto de entrada (naranja) con el conector.

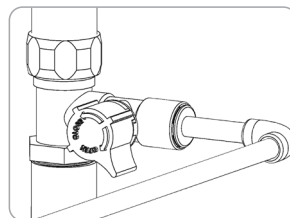

4. Conectar el conducto de entrada al dispositivo.

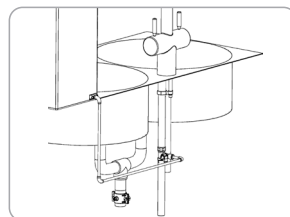

5. Abrir la válvula de alimentación para proporcionar agua al sistema de filtración.



Instalación del conducto de salida (azul)



ATENCIÓN

Son necesarios trabajos de fontanería y carpintería.

Asegúrese de que la llave de paso de agua principal esté cerrada antes de empezar cualquier trabajo de fontanería.

La siguiente instalación se puede usar en caso de que el cliente prefiera conectar el conducto de salida debajo del fregadero para desagüar el agua residual.

1. Hacer una abertura cuadrada de 16x25mm en el mostrador de la cocina (si fuese necesario) y pasar el conducto de salida a través.

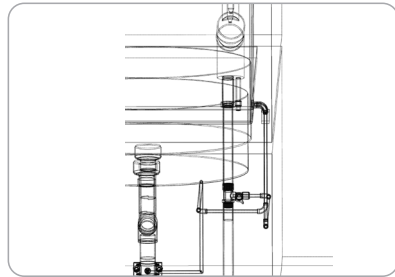
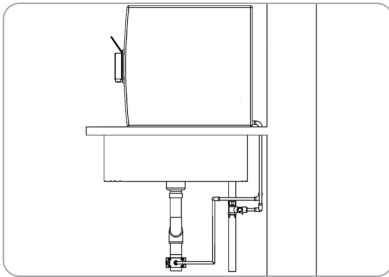

2. Usar la "abrazadera de desagüe" para una mejor fijación del conducto de salida.

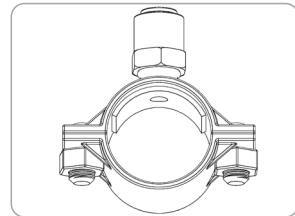

3. Perforar un agujero de 6.5 – 7 mm sobre la tubería de desagüe.

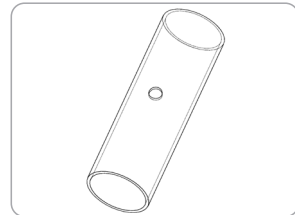

4. Insertar el conducto azul sobre la parte superior de la abrazadera (el conducto de salida azul debería insertarse dentro de la tubería de desagüe) y atornillarlo junto con la abrazadera.

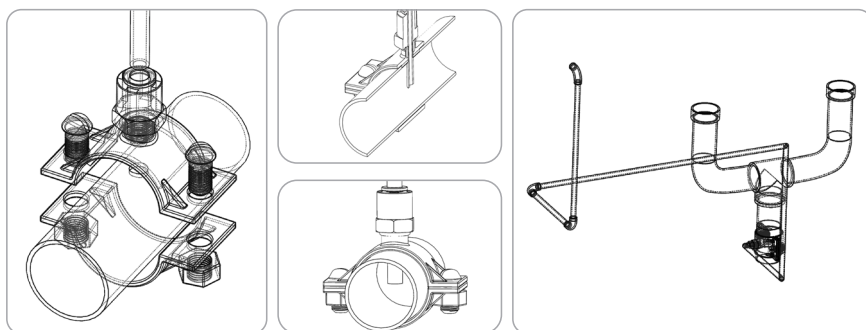

5. Verificar que todas las conexiones están ajustadas correctamente y que no gotea agua.

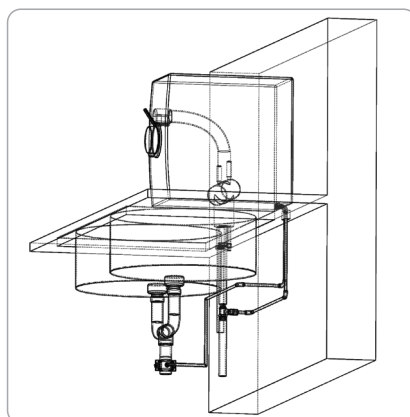

- **Abra la válvula de suministro principal.**

El agua principal debe ser suministrada para hacer funcionar el dispositivo de filtración de agua normalmente.

- **Después de instalar el producto**

Por favor, vacíe el tanque de agua filtrada dos veces después de la instalación del producto.

- **Cuando no se ha utilizado durante mucho tiempo**

Si ha guardado el agua durante mucho tiempo o no la ha utilizado, drene el agua del interior del dispositivo de filtración de agua por completo y elimine el agua recién filtrada una vez para su uso.

Consejo

Cuando no vaya a utilizar Edel Wasser durante mucho tiempo, cierre la válvula principal de suministro de agua.

MODO DE USO**PARA AGUA PURIFICADA:**

Colocar el recipiente para beber bajo el grifo de extracción y presionar la palanca de extracción hacia abajo.

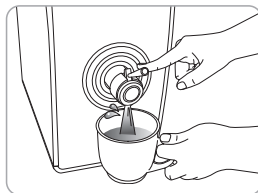
**PARA FLUJO CONTINUO DE AGUA:**

Fijar la palanca de extracción girando hacia abajo alrededor de 90°

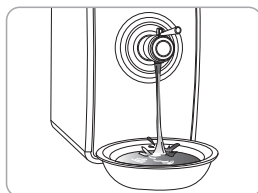
**Consejos**

- No presione, gire o sacuda de un lado a otro el grifo de extracción o la palanca de extracción. El producto se puede romper.
- No levante o mueva el producto agarrando el grifo de extracción o la palanca de extracción. El producto se puede dañar.

Filtro

Utilice sólo los filtros autorizados para Edal Wasser y sus componentes.

El filtro es un componente muy importante para un sistema de filtración de agua. La sustitución de los filtros autorizados según el ciclo de sustitución especificado es importante para mantener la calidad del agua y un funcionamiento adecuado del sistema. Por favor, cambie los filtros según el ciclo de sustitución especificado. Para obtener filtros de repuesto, póngase en contacto con un Centro de Servicio Zepter.

Ciclo de sustitución del filtro

Si el filtro no se sustituye con regularidad se puede reducir la calidad del agua obtenida del producto. La calidad del agua entrante puede acortar el período de sustitución de los filtros.

Nombre del filtro		Ciclo de sustitución
Filtro Neo-sense	Código: PWC-670-01	Cada 6 meses
Filtro Inno-sense	Código: PWC-670-02	18 meses
Filtro de membrana	Código: PWC-670-03	20 meses
Filtro higiénico*	Código: PWC-670-09N	12 meses

*El Filtro higiénico contiene plata, que se usa para evitar la propagación de microorganismos y mantener la integridad del filtro.

El ciclo de sustitución del filtro descrito no es el período de garantía de la calidad del filtro, sino el ciclo habitual (vida) en la que el filtro proporciona su rendimiento original. (Según el agua del grifo) Por lo tanto, el ciclo de cambio de filtro puede reducirse por la mala calidad del agua de la zona o más aplicaciones.

Método de sustitución del filtro

1) Cierre la válvula principal de suministro de agua y vacíe el agua del interior del dispositivo de filtración por completo.

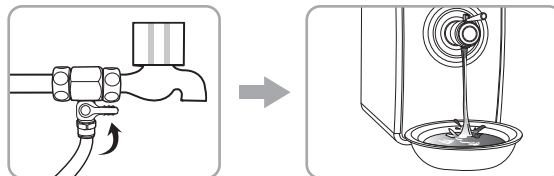

2) Abra las tapas superior y delantera del producto. (Aflojando dos tornillos con un destornillador, levante la tapa frontal.)

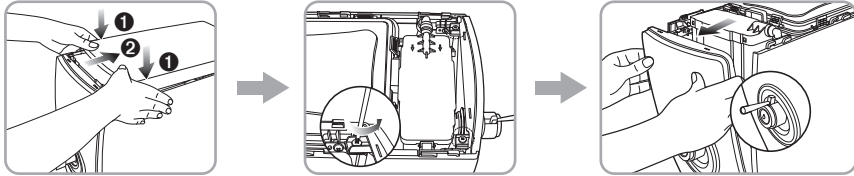

Sugerencia - No empuje la palanca de extracción con demasiada fuerza. Puede causar daños en el producto.

3) Separe el accesorio conectado al filtro específico y luego vuelva a colocar el filtro. (Separe el accesorio con una herramienta adecuada).

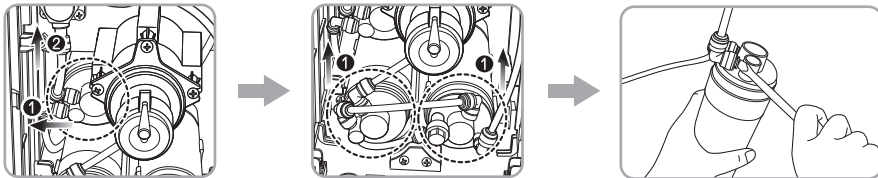

Sugerencia - Cambie el filtro y conecte el aparato y la manguera con cuidado, compruebe que no haya ninguna fuga y vacíe el agua purificada en primer lugar.

4) Cierre la tapa delantera encajándola en las ranuras. Apriete los dos tornillos de la tapa frontal con un destornillador. Cierre la tapa superior.

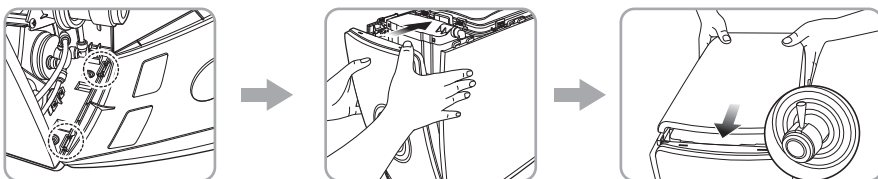

Sugerencia - Si se están sustituyendo varios filtros, realizar la limpieza con tres minutos de diferencia entre cada cambio de filtro.

NOMBRE DEL FILTRO	TIEMPO DE LIMPIEZA	COMENTARIO
Filtro neo-sense	30 segundos	
Filtro inno-sense	3 minutos	Por favor, use agua filtrada con Neo-sense para la limpieza.
Filtro de membrana	3 minutos	Por favor, use agua filtrada con Neo-sense para la limpieza.

1) Cierre la válvula principal de suministro de agua.

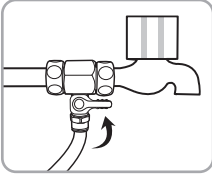

2) Por favor, vacíe el tanque de agua por completo con el método de extracción continua (Véase el capítulo "Modo de empleo").

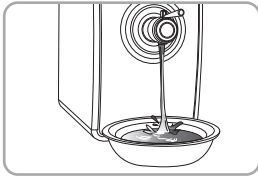

3) Por favor, quite la tapa superior y, a continuación desenganche la pinza fija agarrando la tapa superior del tanque de agua. Ahora abra la tapa del tanque.

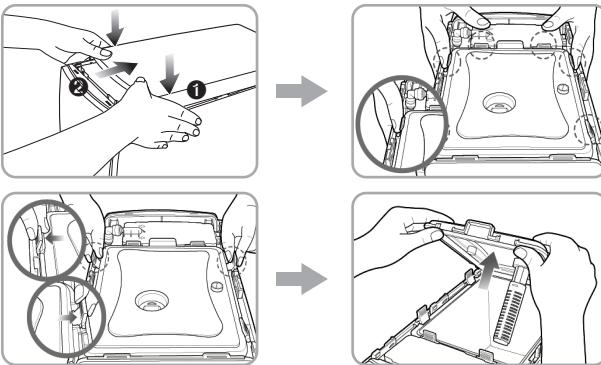

4) Separe el filtro higiénico de la tapa del depósito de agua, agítelo y límpielo en el agua drenada. Instálelo de nuevo después de la limpieza.

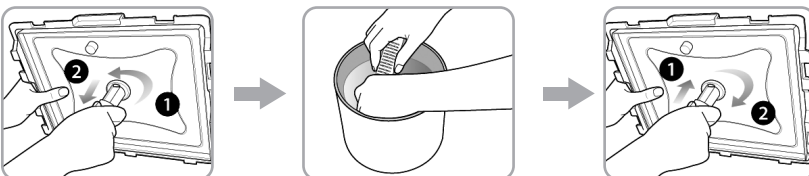

5) Por favor, limpie la superficie del tanque de almacenamiento con un paño suave.

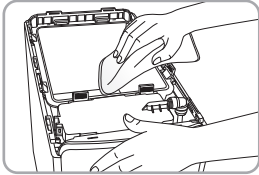

6) Utilice el tanque de almacenamiento después de limpiarlo con el agua drenada y vacíe el tanque de agua utilizando el método de extracción continua.

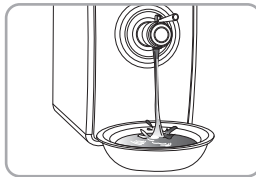
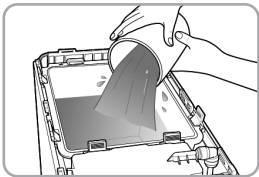

7) Cierre la tapa del tanque de agua y monte el clip de fijación.

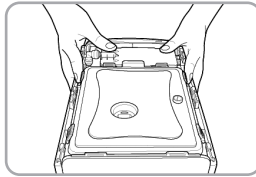
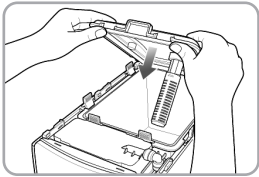

8) Cierre la tapa superior y abra la válvula de agua de alimentación principal.

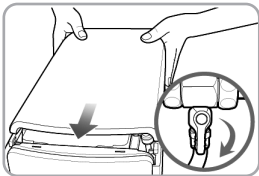

Consejos

- Cierre la tapa del tanque de almacenamiento por completo para evitar que entren insectos u otras partículas extrañas.
No utilice productos químicos o detergentes para limpiar el tanque de almacenamiento dado que si no se eliminan por completo del dispositivo, pueden dañar su salud.
- Mantenga el entorno limpio y limpie el tanque de almacenamiento cada dos meses.

ESPECIFICACIONES TÉCNICAS

ES

NOMBRE DEL PRODUCTO	ZEPTEER EDEL WASSER
Modelo	2 modelos: PWC-670-BLACK / PWC-670-GOLD
Método de purificación	Osmosis invertida
Capacidad del tanque	3.9 L (1.03 gal)
Dimensión	200 mm (ancho) x 390 mm (fondo) x 370 mm (Altura)
Peso neto	4.5 kg
Presión de funcionamiento	138 kPa - 827 kPa (20 psi - 120 psi)
Temperatura de funcionamiento	5 °C - 35 °C (41 °F - 95 °F)
Servicio de flujo medio	0.26 L/min (0.07 GPM)
Tasa diaria de producción de agua*	168.5 L/d (44.5 GPD)
Tasa de eficiencia del producto*	20.7 %

*La tasa diaria de producción de agua y la tasa de eficiencia del producto se pueden diferenciar en base a la temperatura y presión del agua de salida.

Zepter se reserva el derecho a cambiar todas las partes del producto con el fin de mejorar el rendimiento.

- **La cantidad de agua puede variar en función de la presión y la temperatura del agua.**
- **La capacidad del depósito de agua es la cantidad por el tamaño y puede ser diferente de la capacidad de extracción.**
- **Sin previo aviso, el producto o algunas partes del mismo están sujetas a cambios con el fin de mejorar su rendimiento.**
- Consulte la ficha de rendimiento para contaminantes individuales, reducción del rendimiento e **Información** general de funcionamiento.



PWC-670-BLACK



PWC-670-GOLD

SOLUCIÓN DE PROBLEMAS

SÍNTOMA	COMPRUEBE SI	MEDIDAS A TOMAR
El agua tiene un sabor extraño.	<ul style="list-style-type: none"> No limpió el tanque de almacenamiento. 	Limpie el tanque de almacenamiento.
	<ul style="list-style-type: none"> No ha utilizado el filtro de agua durante mucho tiempo. 	Deshágase del agua guardada, elimine el agua almacenada y limpie el tanque de almacenamiento.
	<ul style="list-style-type: none"> Es el momento de cambiar el filtro. 	Cambie los filtros.
No sale agua del grifo de extracción.	<ul style="list-style-type: none"> El suministro de agua se corta. La válvula de suministro de agua está cerrada. 	Abra la válvula de suministro principal de agua.
	<ul style="list-style-type: none"> La válvula de suministro de agua está cerrada. 	Póngase en contacto con un Centro de Servicio Zepter.
	<ul style="list-style-type: none"> El grifo de extracción de agua no está funcionando. 	Cambie los filtros.
El agua fluye lentamente del grifo de extracción.	<ul style="list-style-type: none"> No se han respetado los periodos de sustitución del filtro. 	Cambie los filtros.
	<ul style="list-style-type: none"> La válvula de agua de suministro principal no está cerrada. 	Abra la válvula de suministro principal de agua.
	<ul style="list-style-type: none"> La red de tuberías está congelada. 	Llame a un fontanero
Se ha producido una fuga.	<ul style="list-style-type: none"> El flujo de agua desde el tanque de almacenamiento está bloqueado. 	Revise la abertura de la tapa superior. Contacte con el Centro de Servicio Zepter.

DIAGRAMA DEL FLUJO DE AGUA

ES

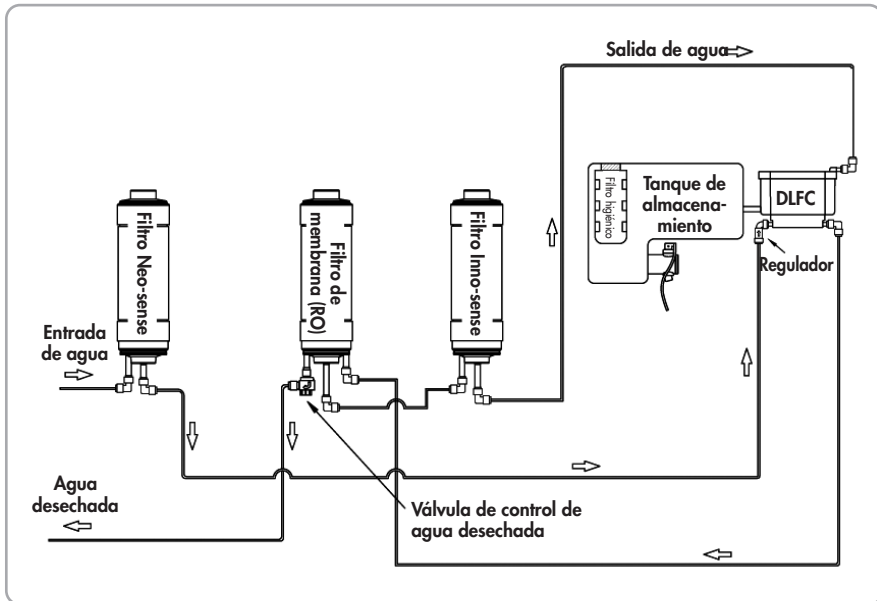

El filtro higiénico contiene plata, usado para evitar la propagación de microorganismos y mantener la integridad del filtro.

TARJETA DE GARANTÍA Y SERVICIO DE INFORMACIÓN

Se ruega llenar el siguiente formulario y conservarlo para poder solicitar asistencia.

TARJETA DE GARANTÍA

Código Nombre del producto	EDEL WASSER
Modelo	PWC-670-BLACK PWC-670-GOLD
No. de serie
Fecha de compra	día..... mes..... año.....
Información para el cliente	Nombre Tel.
Dirección
Nombre del representante de ventas:
Número del representante de ventas

SERVICIO DE INFORMACIÓN

Dirección del servicio autorizado y nombre.
Tel:
e-mail:
Hora del escrito:

LIBRO DE SERVICIO

Filtro Neo-sense PWC-670-01

Filtro a sustituir:	Sello y firma de quien realiza el servicio:	Filtro a sustituir:	Sello y firma de quien realiza el servicio:
Siguiente reemplazo:		Siguiente reemplazo:	
Filtro a sustituir:	Sello y firma de quien realiza el servicio:	Filtro a sustituir:	Sello y firma de quien realiza el servicio:
Siguiente reemplazo:		Siguiente reemplazo:	
Filtro a sustituir:	Sello y firma de quien realiza el servicio:	Filtro a sustituir:	Sello y firma de quien realiza el servicio:
Siguiente reemplazo:		Siguiente reemplazo:	
Filtro a sustituir:	Sello y firma de quien realiza el servicio:	Filtro a sustituir:	Sello y firma de quien realiza el servicio:
Siguiente reemplazo:		Siguiente reemplazo:	

Filtro Inno-sense PWC-670-02

Filtro a sustituir:	Sello y firma de quien realiza el servicio:	Filtro a sustituir:	Sello y firma de quien realiza el servicio:
Siguiente reemplazo:		Siguiente reemplazo:	
Filtro a sustituir:	Sello y firma de quien realiza el servicio:	Filtro a sustituir:	Sello y firma de quien realiza el servicio:
Siguiente reemplazo:		Siguiente reemplazo:	
Filtro a sustituir:	Sello y firma de quien realiza el servicio:	Filtro a sustituir:	Sello y firma de quien realiza el servicio:
Siguiente reemplazo:		Siguiente reemplazo:	
Filtro a sustituir:	Sello y firma de quien realiza el servicio:	Filtro a sustituir:	Sello y firma de quien realiza el servicio:
Siguiente reemplazo:		Siguiente reemplazo:	

Filtro Membrane PWC-670-03

Filtro a sustituir:	Sello y firma de quien realiza el servicio:
Siguiente reemplazo:	

Filtro a sustituir:	Sello y firma de quien realiza el servicio:
Siguiente reemplazo:	

Filtro a sustituir:	Sello y firma de quien realiza el servicio:
Siguiente reemplazo:	

Filtro a sustituir:	Sello y firma de quien realiza el servicio:
Siguiente reemplazo:	

Filtro a sustituir:	Sello y firma de quien realiza el servicio:
Siguiente reemplazo:	

Filtro a sustituir:	Sello y firma de quien realiza el servicio:
Siguiente reemplazo:	

Filtro a sustituir:	Sello y firma de quien realiza el servicio:
Siguiente reemplazo:	

Filtro a sustituir:	Sello y firma de quien realiza el servicio:
Siguiente reemplazo:	

Filtro higiénico PWC-670-09N

Filtro a sustituir:	Sello y firma de quien realiza el servicio:
Siguiente reemplazo:	

Filtro a sustituir:	Sello y firma de quien realiza el servicio:
Siguiente reemplazo:	

Filtro a sustituir:	Sello y firma de quien realiza el servicio:
Siguiente reemplazo:	

Filtro a sustituir:	Sello y firma de quien realiza el servicio:
Siguiente reemplazo:	

Filtro a sustituir:	Sello y firma de quien realiza el servicio:
Siguiente reemplazo:	

Filtro a sustituir:	Sello y firma de quien realiza el servicio:
Siguiente reemplazo:	

Filtro a sustituir:	Sello y firma de quien realiza el servicio:
Siguiente reemplazo:	

Filtro a sustituir:	Sello y firma de quien realiza el servicio:
Siguiente reemplazo:	

Todos nuestros aparatos se someten a controles estrictos y están garantizados contra defectos de fabricación. La garantía se aplica desde la fecha de compra que figura en la factura emitida por el proveedor en el momento de la entrega del aparato. El fabricante se compromete a reparar o sustituir gratuitamente las partes que presenten defectos de fabricación observados durante el período de garantía. Los defectos que no sean claramente de material o de fabricación serán examinados por los centros de asistencia técnica de nuestras sedes y adeudados según el resultado.

La garantía es válida únicamente si:

1. El aparato presenta defectos de material o de fabricación
2. El aparato no presenta signos de rotura y las partes originales no han sido montadas y fijadas por personal no autorizado
3. Se han utilizado sólo accesorios originales
4. El aparato no se ha sobrecargado o roto intencionadamente

La garantía no se aplica a:

1. Componentes sujetos a desgaste
2. Daños causados por transporte, uso incorrecto, negligencia o instalación errónea y no conforme a lo especificado en el catálogo adjunto al producto
3. Elementos sujetos a desgaste (incluidos los filtros, que deben sustituirse periódicamente)

La presente garantía no afecta de modo alguno los derechos del consumidor aplicables según la ley en vigor ni los derechos del consumidor contemplados por el acuerdo de compraventa con el proveedor. En ausencia de una legislación aplicable, la presente garantía constituirá el único recurso legal. En este caso, el fabricante no será responsable de daños accidentales o secundarios derivados de la violación de cualquier garantía del producto ya sea expresa o implícita. La responsabilidad del fabricante será limitada y no superará el precio de compra del producto pagado por el cliente.

La presente garantía no cubre daños al producto derivados del uso no idóneo del mismo, de un embalaje inadecuado, de accidentes o de operaciones de mantenimiento o reparaciones realizadas por centros no autorizados.

Si la etiqueta donde figura el número de serie se ha quitado del producto después de la compra o resulta ilegible, el fabricante se reserva el derecho de anular la presente garantía.

FICHA DE RENDIMIENTO DEL SISTEMA DE FILTRADO DE AGUA



MARCA: ZEPTER INTERNATIONAL - MODELO: PWC-670

Este sistema se ha testado y ha sido certificado por Water Quality Association (Asociación para la Calidad del Agua) según el NSF/ANSI 42, 53, y 58 para la reducción de las sustancias listadas a continuación. La concentración de las sustancias indicadas en el agua que entran en el sistema se redujeron en una menor concentración o igual al límite permitido para el agua saliente del sistema, como se especifica en NSF/ANSI 42, 53 y 58.

Sustancia	Concentración Máx. Permitida (mg/L)	Media entrante (mg/L)	Media residual (mg/L)	Porcentaje mínimo de reducción (%)	Porcentaje medio de reducción (%)
Arsénico (Pentavalente)	0,010	0,0511	0,001	93,9	97,8
Bario	2,0	11,4	0,309	93,1	97,3
Radio 226/228	5 pCi/L	25 pCi/L	5 pCi/L	N/A	N/A
Cadmio	0,005	0,035	0,00056	95,8	98,4
Cromo (Hexavalente)	0,1	0,324	0,00446	95,9	98,6
Cromo (Trivalente)	0,100	0,281	0,00174	98,4	99,4
Plomo	0,010	0,201	0,00149	98,1	99,3
Cobre	1,3	3,223	0,063	96,4	98,0
Selenio	0,05	0,121	0,00192	96,9	98,4
TDS (sólidos totales disueltos)	<187.5	751,8	57,8	91,4	92,3
Cloro estético	Reducción de $\geq 50\%$	2,07	0,56	54.53	72.8
COV*	Reducción de $\geq 95\%$	0,3274	0,0008	94.3	99.7

La prueba se realizó bajo condiciones de laboratorio, el rendimiento actual puede variar.

INFORMACIÓN OPERATIVA GENERAL:

Capacidad medida	681.4 L 180 galones (para COV) 1665.8 L 4400 galones (para Cloro estético)
Min.- Max presión operativa	138kPa ~ 827kPa (20 psi ~ 120 psi)
Min.- Max de la temperatura del agua suministrada	5 °C ~ 35 °C (41°F ~ 95 °F)
Servicio de flujo medio	0.26 L/min (0.07 GPM)
Tasa diaria de producción de agua*	168.5 L/d (44.5 GPD)
Tasa de eficiencia del producto*	20.7 %

*La tasa diaria de producción de agua y la tasa de eficiencia del producto se pueden diferenciar en base a la temperatura y presión del agua de salida.

No lo use con agua que sea microbiológicamente insegura o de calidad desconocida sin someterla a una desinfección adecuada antes o después del sistema.

- Remítase al manual del comprador para instrucciones de instalación específicas, garantía del fabricante, responsabilidades del usuario, y partes y servicios disponibles.
- El agua entrante al sistema debe incluir las siguientes características:
 - No contener disolventes orgánicos
 - Cloro: < 2 mg/L
 - pH: 7-8
 - Temperatura: 5°C ~ 35°C (41°F ~95°F)
 - Hierro: < 2 mg/L
 - Turbidez: < 1 NTU
 - Dureza: < 1000 mg/L
- Para piezas y disponibilidad de servicios, por favor, contacte con su distribuidor Zepter.
- Este sistema ha sido probado para el tratamiento de agua que contenga arsénico pentavalente (también conocido como As(V)), pero no eliminará otras formas de arsénico. Este sistema está diseñado para usarse en abastecimientos de agua que contengan un residuo detectable de cloro en el sistema o en el abastecimiento de agua que hayan demostrado que contienen arsénico. Tratamiento con cloro (combinación de cloros) no es suficiente para garantizar la completa conversión del arsénico trivalente al arsénico pentavalente. Por favor, consulte Aspectos del Arsénico en esta ficha de funcionamiento para mayor información.
- Las medidas de eficiencia significa el porcentaje de agua entrante al sistema que está disponible para el uso como agua tratada por osmosis invertida bajo condiciones operativas que se aproximan al típico uso diario.
- El agua final debe comprobarse cada 6 meses para asegurar que los contaminantes se han reducido eficazmente. Por favor, contacte con su distribuidor Zepter para iniciar este servicio.
- Este sistema de osmosis invertida contiene unos componentes de tratamiento reemplazables, críticos para la reducción eficaz del total de los sólidos disueltos y dicha agua final debe comprobarse periódicamente para verificar que el sistema está funcionando correctamente. Los componentes de osmosis invertida deben ser sustituidos por otros con unas idénticas especificaciones que las suministradas por el fabricante, para asegurar la misma eficacia y rendimiento de la reducción de contaminantes.
- EL tiempo estimado para el cambio de filtro, que es una parte consumible, no es un indicador de la calidad del periodo de garantía, pero representa el tiempo ideal para el cambio del filtro. El tiempo estimado para el cambio del filtro será menor en el caso de uso en áreas con una calidad del agua muy pobre.

Modelo del filtro	Tipo	Periodo de utilización (meses)
Código: PWC-670-01	NEO-SENSE FILTER	6
Código: PWC-670-03	RO MEMBRANE FILTER	20
Código: PWC-670-02	INNO SENSE FILTER	18
Código: PWC-670-09N	FILTRO HIGIÉNICO*	12

*El filtro higiénico contiene plata, que es conocida por inhibir la propagación de microorganismos y mantener la integridad del filtro.

ASPECTOS DEL ARSÉNICO

El arsénico (Abreviado As) se encuentra naturalmente en el agua potable. El arsénico en el agua no tiene color, sabor ni olor. Se tiene que medir gracias a una prueba de laboratorio. Las compañías públicas deben hacer pruebas de detección del arsénico. Puede obtener los resultados de su compañía de agua. Si usted tiene su propia agua potable, puede comprobar el agua. El departamento local de salud de la agencia estatal para la seguridad medioambiental le puede proporcionar una lista de laboratorios certificados. El coste normalmente asciende a 15\$ - 30\$. Información sobre el arsénico en el agua puede encontrarse en internet en la página de la agencia de protección del medioambiente americana. www.epa.gov/safewater/arsenic.html

Hay dos formas de arsénico: arsénico pentavalente (también llamado As(V), As(+5), y arsenato), y arsénico trivalente (también llamado As(III), As(+3), y arsenito). En el agua potable, el arsénico debe de ser pentavalente, trivalente, o una combinación de ambos. Se necesita un proceso de muestreo especial para que el laboratorio pueda determinar qué tipo y cuanto de cada uno de los tipos de arsénicos están presentes en el agua. Compruebe con los laboratorios de su zona si le pueden facilitar este tipo de servicio. El sistema de tratamiento de agua por osmosis invertida (RO) no elimina el arsénico trivalente del agua potable. El sistema RO es muy eficaz eliminando el arsénico pentavalente. Un residuo libre de cloro convertirá rápidamente el arsénico en arsénico pentavalente. Otros tratamientos químicos de agua como el ozono y permanganato de potasio también transformarán el arsénico trivalente en arsénico pentavalente. Una combinación de residuo de cloro (también llamado cloro) puede que no convierta todo el arsénico trivalente. Si obtiene el agua de una compañía pública, contacte con ella para averiguar si se usa un sistema de agua libre de cloro o una combinación. El sistema P-07CL está diseñado para eliminar arsénico pentavalente. No convertirá arsénico trivalente en arsénico pentavalente. El sistema se comprobó en un laboratorio. Bajo estas condiciones, este sistema reduce 0,050 mg/L de arsénico pentavalente a 0,010 mg/L (ppm) (los estándares para el agua potable de la USEPA) o menos. El rendimiento del sistema debe ser diferente en sus instalaciones. Realice pruebas de arsénico al agua tratada para confirmar que el sistema está funcionando adecuadamente. El componente RO del sistema P-07CL debe ser remplazado cada 20 meses para garantizar que el sistema continúa eliminando el arsénico pentavalente. La identificación del componente y la localización de donde lo podrá adquirir están listadas en el manual de instalación.

* NOMBRES DE LOS SUCEDÁNEOS DEL COV

Químico	Nivel regulado en agua potable (MVL/MAC) Mg/L	Concentración deseada en el agua entrante mg/L	Porcentaje de reducción química	Concentración máxima de agua final mg/L
Alacloro	0,002	0,050	>98	0,001 ³
Atrazina	0,003	0,100	>97	0,003 ³
Benzeno	0,005	0,081	>99	0,001 ³
Carbofuran	0,04	0,190	>99	0,001 ³
Tetracloruro de carbono	0,005	0,078	98	0,0018 ⁴
Clorobenceno	0,1	0,077	>99	0,001 ³
Cloropicrin	-	0,015	99	0,0002 ²
2,4-D	0,07	0,110	98	0,0017 ⁴
Dibromocloropropano (DBCP)	0,0002	0,052	>99	0,00002 ³
o-diclorobenceno	0,6	0,080	>99	0,001 ³
p-diclorobenceno	0,075	0,040	>98	0,001 ³
1,2-dicloroetano	0,005	0,088	95 ⁵	0,0048 ⁵
1,1 dicloroetileno	0,007	0,083	>99	0,001 ³
Cis-1,2 dicloroetileno	0,07	0,170	>99	0,0005 ³
Trans-1,2-dicloroetileno	0,1	0,086	>99	0,001 ³
1,2-dicloropropano	0,005	0,080	>99	0,001 ³
Cis-1,3-dicloropropileno	-	0,079	>99	0,001 ³
Dinoseb	0,007	0,170	99	0,0002 ⁴
Endrina	0,002	0,053	99	0,00059 ⁴
Etilbenceno	0,7	0,088	>99	0,001 ³
Etileno dibromida (EDB)	0,00005	0,044	>99	0,00002 ³
Halacetnitrilos (HAN)				
Bromo acetnitrilo	-	0,022	98	0,0005 ³
Dibromo acetnitrilo	-	0,024	98	0,0006 ³
Dicloro acetnitrilo	-	0,0096	98	0,0002 ³
Tricloro acetnitrilo	-	0,015	98	0,0003 ³
Halocetones (HK):				
1,1-dicloro-2-propanona	-	0,0072	99	0,0001 ³
1,1-tricloro-2-propanona	-	0,0082	96	0,0003 ³
Heptacloro (H-34, Heptox)	0,0004	0,08	>99	0,0004
Heptacloro epóxido	0,0002	0,0107 ⁶	98	0,0002 ⁶
Hexaclorobutadieno	-	0,044	>98	0,001 ³
Hexaclorociclopentadieno	0,05	0,060	>99	0,000002 ³
Lindano	0,0002	0,055	>99	0,00001 ³
Metoxicloro	0,04	0,050	>99	0,0001 ³
Pentaclorofenol	0,001	0,096	>99	0,001 ³
Simazina	0,004	0,120	>97	0,004 ³
Estireno	0,1	0,150	>99	0,0005 ³
1,1,2,2-tetracloroetano	-	0,081	>99	0,001 ³
Tetracloroetileno	0,005	0,081	>99	0,001 ³
Tolueno	1	0,078	>99	0,001 ³
2,4,5-TP (silvex)	0,05	0,270	99	0,0016 ⁴
Ácido tribromoacético	-	0,042	>98	0,001 ³
1,2,4-triclorobenceno	0,07	0,160	>99	0,0005 ³
1,1,1-tricloroetano	0,2	0,084	95	0,0046 ⁴
1,1,2-tricloroetano	0,005	0,150	>99	0,0005 ³
Tricloroetileno	0,005	0,180	>99	0,0010 ³
Trihalometanos (incluye):				
Cloroformo (sucedáneo químico)				
Bromoformo				
Bromodiclorometano	0.080	0.300	95	0.015
clorodibromometano				
Xilenos (total)	10	0.070	> 99	0.001 ³

- Estos valores armonizados concuerdan con los propuestos por los representantes de la USEPA y Salud de Canadá para evaluar los productos según los requerimientos de este Estándar.
- Los niveles deseados del agua entrante son las medias de la concentración determinada en sucesivas pruebas de calificación.
- El nivel máximo de agua final no se observó pero fue comprobado en el límite de detección del análisis.
- El nivel máximo del agua final se estableció como un valor determinado en sucesivas pruebas de calificación.
- El porcentaje de reducción química y el nivel máximo de agua final calculado con cloroformo 95% salió como punto determinado en sucesivas pruebas de calificación.
- Las sucesivas pruebas para el heptacloro epóxido muestran una reducción del 98%. Este dato se usó para calcular y una excesiva concentración que producirá un máximo de agua final de MCL.

INTRODUCTION	87
FONCTIONS	87
CONSIGNES DE SÉCURITÉ	88
PIÈCES	89
FILTRATION DE L'EAU	90
INSTALLATION	91
COMMENT UTILISER	98
– POUR L'EAU PURIFIÉE	98
– POUR LE FLUX D'EAU CONSTANT	98
FILTRES	99
– Filtres	99
– Méthode du changement des filtres	99
NETTOYAGE	101
CARACTÉRISTIQUES TECHNIQUES	113
DÉPANNAGE	104
DIAGRAMME DU FLUX D'EAU	105
FICHE DE GARANTIE ET RENSEIGNEMENTS ET INFORMATION DE SERVICE	106
– Fiche de garantie	106
– Information de service	106
– Annuaire de services	107
GARANTIE	109
DONNÉES SUR LA PERFORMANCE	110

Composants d'Edel Wasser :

1. Mode d'Emploi
2. Appareil (Néo-Sense, Membrane, filtres Inno-Sense inclus).
3. Coude de montage (1/4" blanc.) : 4 PCS.
4. Étau de canalisation : 1 PC.
5. Tube (Couvrant double, 1/4") : 5 m.
6. Adaptateur d'installation, 1/2 (1/4, type de vanne) : 1 PC.
7. Filtre hygiénique : 1 PC.

EDEL WASSER : APPAREIL DE FILTRATION D'EAU

Merci d'avoir choisi Zepter Edel Wasser. Zepter International a une réputation de qualité, style et valeur dans le monde entier. Nous nous efforçons tous les jours d'assurer que nos produits respectent les normes de qualité les plus élevées et qu'ils sont en mesure sur le plan éthique d'améliorer la qualité de la vie de l'utilisateur.

S'il vous plaît, lisez ce Mode d'Emploi pour utiliser et entretenir correctement le produit. Si vous rencontrez un problème lors de l'utilisation du produit, vous pouvez le résoudre en vous référant au Mode d'Emploi.

Comme ce manuel contient la carte de garantie du produit, s'il vous plaît, conservez-la dans un endroit sûr.

Ce système est conforme aux normes NSF/ANSI 42 pour la réduction du chlore et NSF/ANSI 53 pour la réduction des COV vérifiées et étayées par des données de tests. Ce système est conforme à la norme NSF/ANSI 58 pour la réduction de l'arsenic pentavalent, le baryum, cadmium, sélénium, radium 226/228, chrome trivalent, chrome hexavalent, plomb, cuivre, vérifiée et étayée par des données de tests. Voir la fiche des données des performances pour chaque contaminant et les performances de réduction.

CARACTÉRISTIQUES

Fonction d'extraction en continu

En appuyant au maximum sur le levier, l'eau s'écoulera d'Edel Wasser en continu. Pratique pour remplir les récipients, par exemple, pour la cuisson.



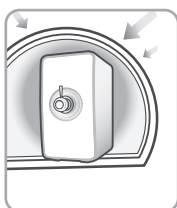

Fonction de pression uniforme de l'eau

Dans les zones d'eau à haute pression, Edel Wasser régule la pression de l'eau pour s'assurer qu'aucun dommage n'affecte le bon fonctionnement de l'appareil.



Le réservoir fermé empêche la pollution secondaire

Edel Wasser fournit une protection hygiénique supplémentaire grâce à la structure fermée du réservoir d'eau interne. Il protège contre la pollution secondaire telle que la poussière, les parasites ou autres corps étrangers.



Filtere hygiénique dans le réservoir d'eau

Le filtre hygiénique contient de l'argent, qui est connu pour inhiber la propagation des micro-organismes et maintenir l'intégrité du filtre.

Design fin et compact

Le design fin et compact s'adapte à tout espace restreint dans votre cuisine.

INFORMATIONS SUR LA SÉCURITÉ

Danger : Si ces consignes ne sont pas observées, des blessures graves ou même la mort peuvent survenir.

- Ne pas installer le système de filtration d'eau à proximité d'une source de chaleur car le feu peut se produire.
- Si de l'eau coule de l'appareil ou si autour de l'appareil de l'eau s'étend, fermez l'alimentation principale en eau et contactez un Centre de Services Zepter.
- Ne pas exposer l'appareil à une flamme (bougies ou cigarette allumée).
- Ne pas placer de récipients d'eau, de médicaments, nourriture ou objets métalliques ou autres matériaux inflammables sur le produit.
- Ne pas démonter, réparer, ni modifier le produit. Toutes les réparations ne doivent être effectuées que par un Centre de Services Zepter.

Attention : Si ces consignes ne sont pas observées, des blessures graves ou des dommages matériels peuvent survenir.

- Ne pas installer le produit sur une surface inclinée.

- Ne forcez pas sur l'appareil ou évitez tout impact.
- Ne pas nettoyer par pulvérisation d'eau directement sur la surface.
- Ne pas nettoyer le produit avec du benzène ou des diluants.

L'installation de l'appareil de filtration doit se conformer aux réglementations locales ou d'État.

Attention : Si ces consignes ne sont pas observées, des blessures mineures ou dommages matériels peuvent survenir.

- Pour l'eau potable, s'il vous plaît, changez le filtre en fonction du cycle de remplacement.
- Les filtres en fin de vie gêneront les performances de filtration.
- Fermez le capot du réservoir d'eau complètement après utilisation pour éviter la pollution secondaire.
- Lorsque l'appareil a été utilisé pendant une longue période, videz le réservoir d'eau complètement, remplissez et faites la vidange à nouveau avant l'utilisation.
- L'eau purifiée n'est pas adaptée pour les aquariums et poissons.
- Après avoir déplacé le produit ou remplacé le filtre Inno-sense, de la poudre noire peut se recueillir dans le fond du réservoir d'eau. C'est sans danger.
- Ne pas tourner ou soulever l'appareil en le tenant par le robinet d'eau purifiée car des dommages peuvent survenir.

Ne pas utiliser avec de l'eau microbiologiquement dangereuse ou de qualité inconnue sans une désinfection adéquate avant ou après le système.

PIÈCES

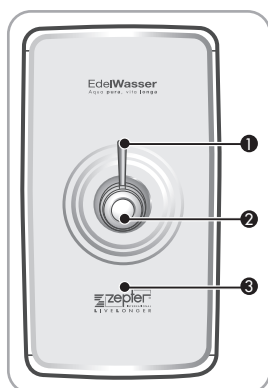

- 1 Levier d'extraction
- 2 Robinet d'extraction
- 3 Capot avant

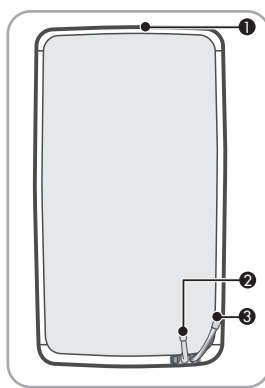

- 1 Capot supérieur
- 2 Tuyau principal d'arrivée d'eau (Orange)
- 3 Tuyau d'évacuation d'eau (Bleu)

PROCESSUS DE FILTRATION

Le filtre est la technologie de base du système de filtration. Si vous utilisez un filtre non-Zepter ou si vous utilisez un vieux filtre qui a expiré, les performances du système peuvent se dégrader.

SYSTÈME DE FILTRATION D'EAU À 5 NIVEAUX

✓ NIVEAU 1, 2 : FILTRE NÉO-SENSE

Ce filtre néo-sense a pour fonction de réduire le chlore, les odeurs et composés organiques volatils (COV).

✓ NIVEAU 3 : FILTRE À MEMBRANE (RO)

Le filtre à membrane RO a pour fonction de réduire les contaminants de l'eau tels que l'arsenic pentavalent, le baryum, cadmium, sélénium, radium 226/228, chrome trivalent, chrome hexavalent, plomb, cuivre.

✓ NIVEAU 4 : FILTRE INNO-SENSE

Ce filtre Inno-sense a pour fonction de réduire les odeurs des matériaux à induction et d'améliorer le goût de l'eau. Il a également pour fonction de réduire le chlore et les composés organiques volatils (COV).

✓ NIVEAU 5 : FILTRE HYGIÉNIQUE*

*Le filtre Hygiénique contient de l'argent, qui est connu pour inhiber la propagation des micro-organismes et maintenir l'intégrité du filtre.

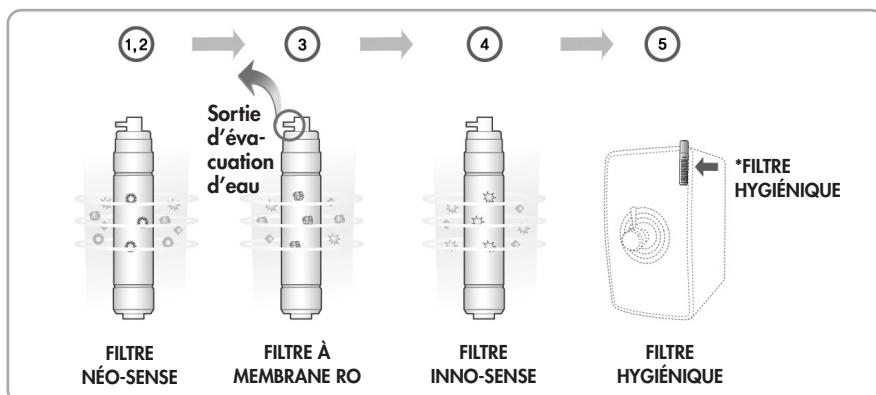

Conseils

Utilisations de l'eau à Usage Général

- L'eau à Usage Général ne doit être utilisée que pour le nettoyage ou à des fins autres que la boisson.
- Ne jamais utiliser l'eau à Usage Général pour boire ou cuisiner.

INSTALLATION

Suivez les instructions pour l'installation

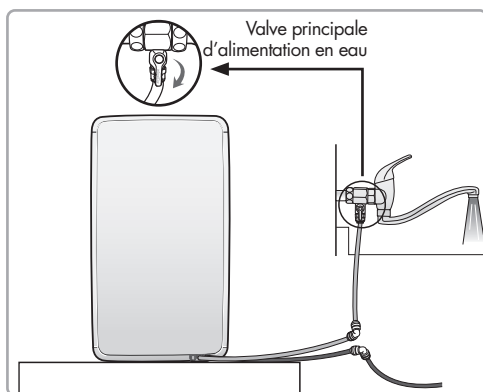
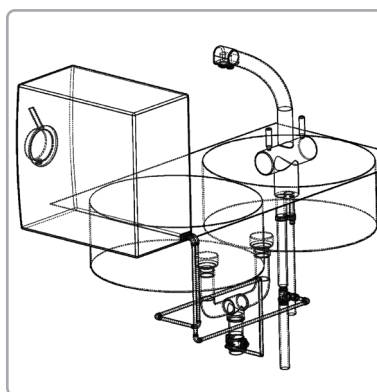
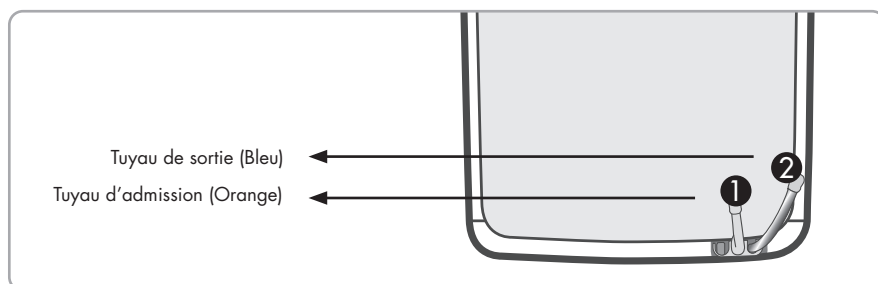
1^{er} cas2^{ème} cas

Soyez prudent !

• Installation de l'appareil de filtration d'eau - condition 1

S'il vous plaît, n'installez pas le système de filtration d'eau dans un endroit inapproprié, un endroit humide, un endroit où l'appareil est exposé à la lumière directe du soleil, un endroit où il y a de la poussière, ou dans un lieu avec des fuites d'eau.



• Installation de l'appareil de filtration d'eau - condition 2

S'il vous plaît, installez-le à plus de 10 cm du mur, et sur une surface plate et ferme.

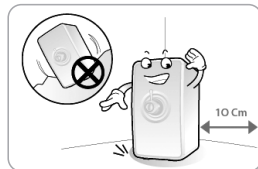

• Après l'installation du système de filtration d'eau

S'il vous plaît, videz le réservoir rempli d'eau filtrée deux fois après l'installation du produit.



• Tuyau d'eau froide

S'il vous plaît, connectez l'eau de source. Assurez-vous que l'eau de source ne provient pas du tuyau d'eau chaude. Si vous utilisez de l'eau chaude comme eau de source, alors vous causerez des dommages permanents à la membrane RO et dégraderiez sévèrement le rendement du produit.



• Installation des filtres

Le filtre NEO-SENSE, le filtre à MEMBRANE (RO) et INNO-SENSE
Les filtres sont déjà préinstallés.

Étapes à suivre pour installer le filtre hygiénique :

1) Retirez le capot supérieur, puis détachez les pattes qui servent à fixer le capot sur le réservoir d'eau. Ouvrez le réservoir.

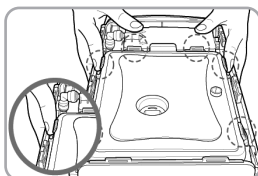
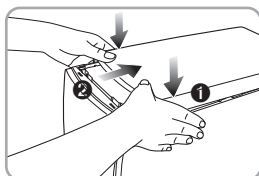

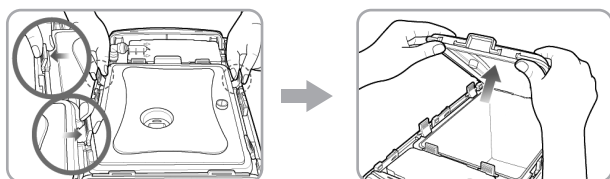

2) Retirez le filtre hygiénique de son emballage.

3) Installez le filtre hygiénique sur le capot du réservoir d'eau.

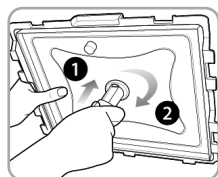

4) Refermez le capot et refixez les pattes.

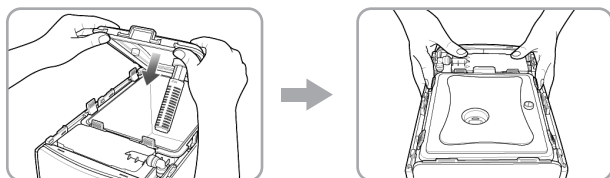

Conseils

- Il peut rester un peu d'eau à l'intérieur du filtre qui a été utilisée pour tester le produit pendant le processus d'inspection à l'usine.
N'ayez aucune crainte, cet appareil n'a jamais été utilisé.
- Ne pas réutiliser la valve et le tuyau de l'alimentation principale qui ont déjà été utilisés lorsque vous installez à nouveau le produit.
- Le système et l'installation doivent être conformes aux lois et aux règlements locaux.

Installation du tuyau d'alimentation en eau (orange)



ATTENTION

Un travail de plomberie et de menuiserie est requis

Assurez-vous de fermer l'alimentation d'eau principale avant de procéder à l'installation.

1^{er} CAS

Précautions

1. Fermez la valve d'approvisionnement en eau pour démonter le robinet.

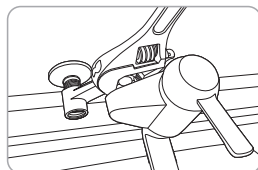

2. Appliquez le ruban de Téflon sur l'adaptateur et fixez-le à la conduite.

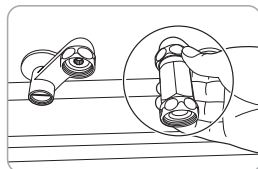

Ne pas tourner le tuyau d'eau.

3. Raccordez le robinet à l'adaptateur.



Installez l'adaptateur avec le connecteur sur le tuyau d'eau froide.

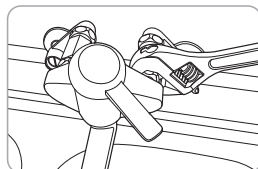

4. Connectez le tube orange d'1/4 de pouce avec le connecteur sur l'adaptateur.

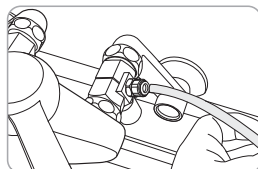

Rincez chaque filtre pendant au moins 5 minutes avant la connexion.

5. Ouvrez la vanne d'alimentation pour alimenter en eau le système de filtration.

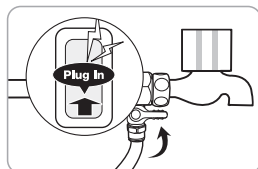

2^{ème} CAS

Privilégiez cette installation si vous préférez que le tuyau soit placé sous le réservoir.

1. Fermez l'alimentation d'eau principale.
2. Installez l'adaptateur avec le raccord du tuyau d'eau froide.

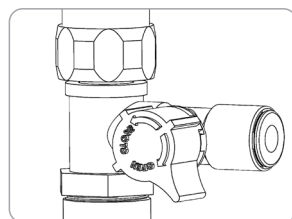

3. Reliez le tuyau orange au raccord.

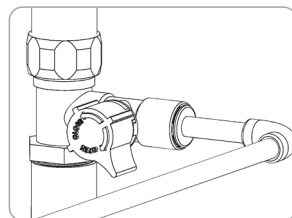

4. Reliez le tuyau d'alimentation au dispositif principal.

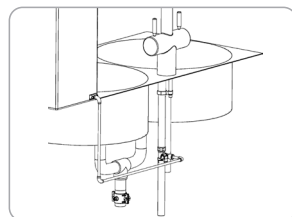

5. Ouvrez la vanne d'alimentation pour alimenter en eau le système de filtration.

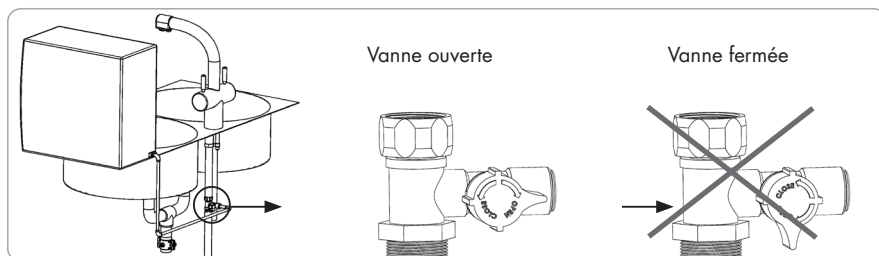

Installation du tuyau d'évacuation d'eau (bleu)



ATTENTION

Un travail de plomberie et de menuiserie est requis
Assurez-vous de fermer l'alimentation d'eau principale avant de
procéder à l'installation.

*Privilégiez cette installation si vous préférez raccorder le tuyau d'évacuation
d'eau à la canalisation placée sous l'évier.*

1. Découpez un carré de 16x25 mm dans le plan de travail (le cas
échéant) et insérez le tuyau bleu à travers le trou découpé.

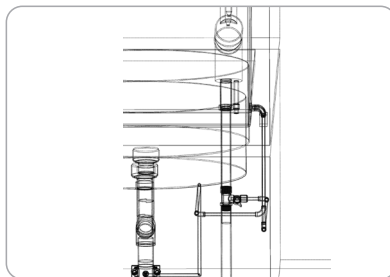
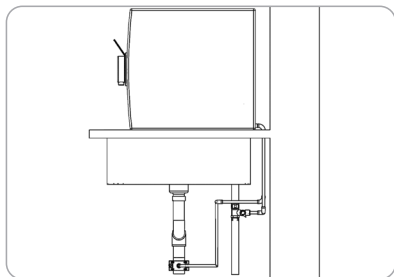

2. Utilisez le collier de serrage pour une
meilleure fixation du tuyau.

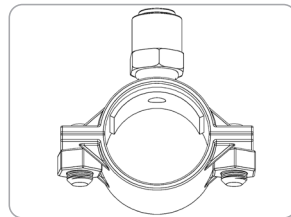

3. Percez un trou d'un diamètre 6,5-7 mm dans
le tuyau de drainage

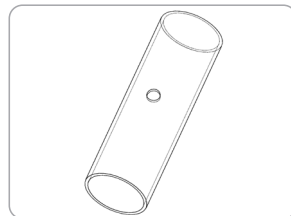

4. Insérez le tuyau bleu dans la partie supérieur du collier (le tuyau de
sortie doit être inséré dans le tuyau de drainage) et vissez le collier

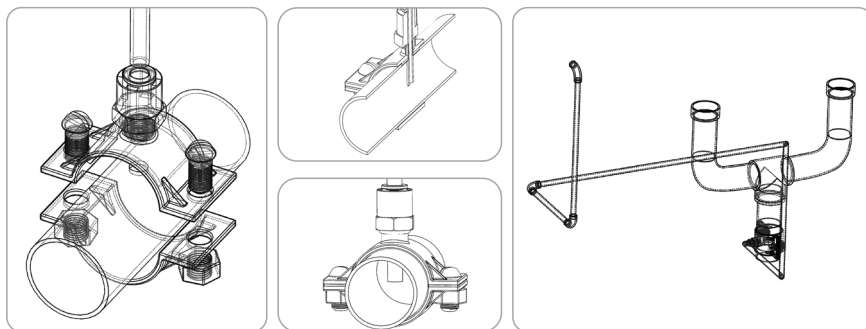

5. Vérifiez que tous les raccords sont bien serrés et qu'il n'y a pas de fuite d'eau.

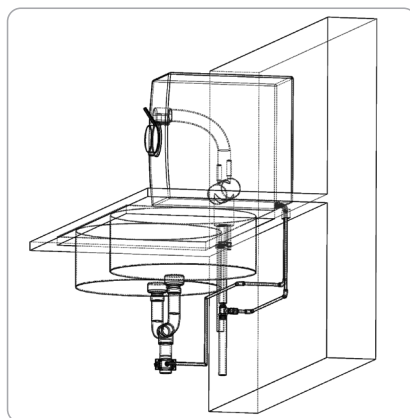

- **Ouvrez le robinet d'alimentation principale.**

L'eau principale doit être fournie pour alimenter l'appareil de filtration d'eau normalement.

- **Après l'installation du produit**

Videz l'eau en trop dans le réservoir d'eau interne 2 fois ou plus pour l'utiliser.

- **Lorsque vous n'avez pas utilisé le système pendant une longue période**

Si vous avez gardé de l'eau pendant une longue période ou si vous n'avez pas utilisé l'appareil, videz complètement l'eau à l'intérieur du dispositif de filtration d'eau et enlevez l'eau nouvellement filtrée une fois avant de le réutiliser.

- **Remplacement régulier des filtres**

Il est important de remplacer les filtres régulièrement pour maintenir la qualité de l'eau comme elle a été conçue. Si les filtres sont utilisés au-delà

de leur durée de vie, la performance du dispositif de filtration d'eau se détériorera. Ne manquez pas le cycle de remplacement des filtres.

Astuce

Lorsque vous n'utilisez pas Edel Wasser pendant une longue période, fermez le robinet principal d'alimentation en eau.

COMMENT UTILISER

POUR L'EAU PURIFIÉE :

Placez votre récipient sous le robinet d'extraction et tirez le levier d'extraction vers le bas.

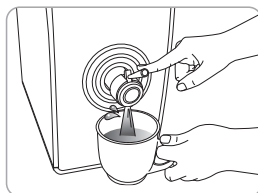

POUR LE DÉBIT D'EAU CONTINU :

Fixez le levier d'extraction en le tournant vers le bas d'environ 90°.

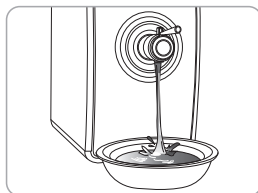

Conseils

- Ne pas saisir, faire tourner ou agiter de gauche à droite le robinet d'extraction ou le levier d'extraction. Le produit peut se casser.
- Ne pas soulever ou déplacer le produit en le tenant par le robinet d'extraction ou le levier d'extraction. Vous risquez d'endommager le produit.

Filtres

Utilisez uniquement les filtres et les pièces autorisés d'Edel Wasser.

Les filtres sont les éléments essentiels du système de filtration d'eau. Remplacer les filtres autorisés au cycle de remplacement spécifié est important pour maintenir la qualité de l'eau et le bon fonctionnement du système. S'il vous plaît, remplacez les filtres au cycle de remplacement spécifié. Pour les filtres de remplacement, s'il vous plaît, contactez un Centre de Services Zepter.

Cycle de remplacement des filtres

Si les filtres ne sont pas régulièrement remplacés, ils peuvent dégrader la qualité de l'eau sortant du produit. La qualité de l'eau de source peut raccourcir la période de remplacement des filtres.

Nom des filtres		Cycle de remplacement prévu
Filtre Néο-sense	Code: PWC-670-01	Tous les 6 mois
Filtre Inno-sense	Code: PWC-670-02	18 mois
Filtre à Membrane (RO)	Code: PWC-670-03	20 mois
Filtre hygiénique*	Code: PWC-670-09N	12 mois

*Le filtre Hygiénique contient de l'argent, qui est connu pour inhiber la propagation des micro-organismes et maintenir l'intégrité du filtre.

Le cycle de remplacement des filtres décrit n'est pas la période de garantie de la qualité des filtres, mais le cycle prévu (vie) de leurs performances d'origine (basé sur la qualité de l'eau du robinet). Par conséquent, le cycle de changement des filtres peut être réduit dans les lieux où l'eau est de mauvaise qualité ou plus utilisée.

Méthode de remplacement des filtres

- 1) Fermez le robinet d'approvisionnement principal et drainez complètement l'eau à l'intérieur du dispositif de filtration d'eau.

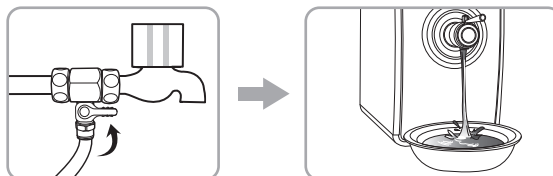

- 2 Ouvrez le capot supérieur du produit et ouvrez le capot avant. (en desserrant les deux vis avec un tournevis, soulevez le capot avant.)

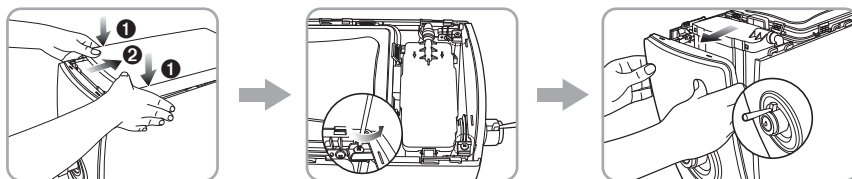

Astuce - Ne pas pousser le levier d'extraction en forçant dessus de façon excessive. Vous pourriez endommager le produit.

- 3) Séparez le raccord relié au filtre spécifique, puis remplacez le filtre. (Séparez le raccord avec un outil approprié.)

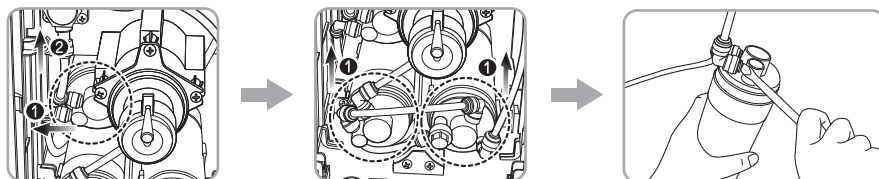

Astuce - Changez le filtre et connectez le raccord et le tuyau avec précaution, vérifiez qu'il n'y ait pas de fuite et videz l'eau purifiée.

- 4) Fermez le capot avant en l'insérant dans les rainures. Serrez les deux vis sur le panneau avant avec un tournevis. Fermez le capot supérieur.

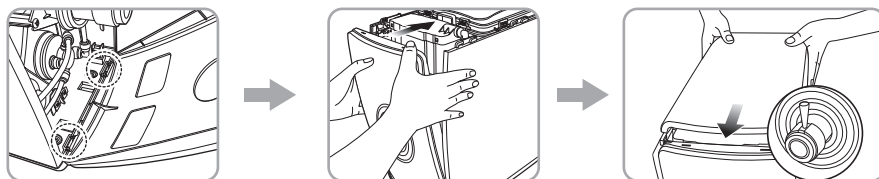

Astuce - Si plusieurs filtres sont remplacés, effectuez un nettoyage de trois minutes entre le remplacement des filtres.

NOM DES FILTRES	TEMPS DE NETTOYAGE	COMMENTAIRE
Filtre Néo-sense	30 secondes	
Filtre Inno-sense	3 minutes	S'il vous plaît, utilisez de l'eau filtrée avec Néo-sense pour le nettoyage.
Filtre à Membrane	3 minutes	S'il vous plaît, utilisez de l'eau filtrée avec Néo-sense pour le nettoyage.

1) Fermez le robinet d'approvisionnement principal.

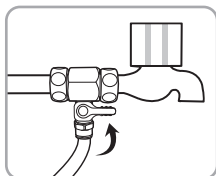

2) S'il vous plaît, videz le réservoir d'eau complètement en utilisant la méthode d'extraction en continu (voir le chapitre "Comment Utiliser").

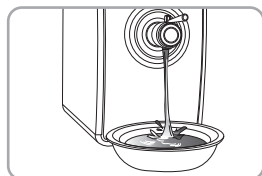

3) S'il vous plaît, retirez le capot supérieur, puis décrochez la pince fixée qui maintient le capot supérieur du réservoir d'eau. Ensuite, ouvrez le capot du réservoir.

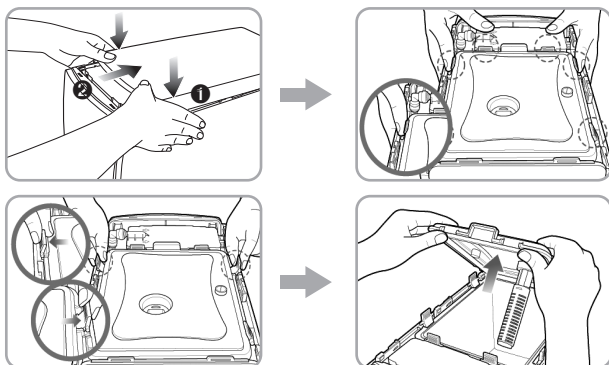

4) Séparez le filtre hygiénique du capot du réservoir d'eau et, en le secouant, nettoyez-le à l'eau drainée. Installez-le à nouveau après le nettoyage.



5) S'il vous plaît, essuyez la surface du réservoir avec un chiffon doux.

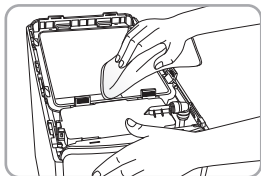

6) Utilisez le réservoir après le nettoyage avec de l'eau drainée, et videz le réservoir d'eau en utilisant la méthode d'extraction en continu.

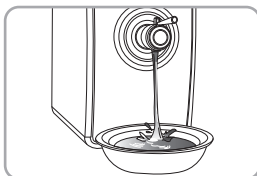
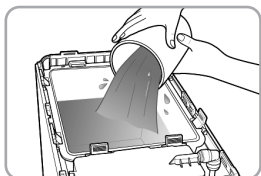

7) Fermez le capot du réservoir d'eau et assemblez le clip de fixation.

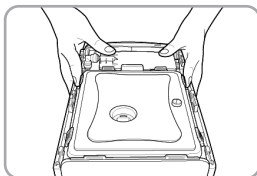
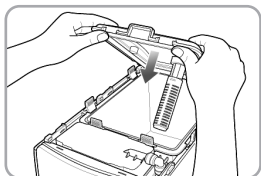

8) Fermez le capot supérieur, et ouvrez le robinet d'approvisionnement principal.

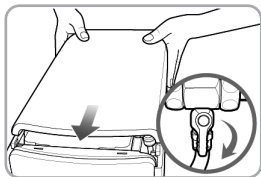

Conseils

- Fermez le capot du réservoir complètement pour empêcher les insectes ou autres particules étrangères d'entrer.

Ne pas utiliser de produits chimiques ou de détergents pour nettoyer le réservoir qui ne soient pas entièrement rincés de l'appareil, ils peuvent nuire à votre santé.

- Gardez l'environnement propre et nettoyez le réservoir une fois tous les deux mois.

CARACTÉRISTIQUES TECHNIQUES

FR

NOM DU PRODUIT	ZEPTEP EDEL WASSER
Modèle	2 modèles : PWC-670-BLACK / PWC-670-GOLD
Méthode de purification	Osmose inverse
Capacité du réservoir	3,9 L (1,03 gal)
Dimension	200 mm (Largeur) X 390 mm (Profondeur) x 370 mm (Hauteur)
Poids net	4,5 kg
Working Pressure	138 kPa - 827 kPa (20 psi - 120 psi)
Température de travail	5 °C - 35 °C (41 °F - 95 °F)
Débit nominal	0,26 L/min (0.07 GPM)
Taux journalier de production d'eau*	168,5 L/d (44.5 GPD)
Taux d'efficacité du produit*	20,7 %

*Le taux journalier de production d'eau et le taux d'efficacité du produit peuvent différer en fonction de la pression de sortie de l'eau et de la température de l'eau.

Zepter International se réserve le droit de modifier toutes les parties du produit dans le but d'améliorer ses performances.

- **La quantité d'eau peut être différente en fonction de la pression et de la température de l'eau.**
- **La capacité du réservoir d'eau est calculée d'après sa taille et peut être différente de la capacité d'extraction.**
- **Sans aucun préavis, l'intégralité ou les parties du produit sont sujettes à modification dans le but d'améliorer ses performances.**
- Référez-vous à la fiche technique pour les contaminants, performances de réduction et **informations générales d'exploitation.**



PWC-670-BLACK



PWC-670-GOLD

SYMPTÔME	VÉRIFIER	MESURES À PRENDRE
L'eau a un goût étrange.	<ul style="list-style-type: none"> • Vous n'avez pas nettoyé le réservoir. 	Nettoyez le réservoir.
	<ul style="list-style-type: none"> • Vous n'avez pas utilisé le filtre à eau depuis une longue période. 	Débarrassez-vous de l'eau conservée et nettoyez le réservoir.
	<ul style="list-style-type: none"> • Il est temps de changer le filtre. 	Remplacez les filtres.
L'eau ne sort pas du robinet d'extraction.	<ul style="list-style-type: none"> • L'approvisionnement en eau est coupé. • La vanne d'alimentation en eau est fermée. 	Ouvrez le robinet d'alimentation principale.
	<ul style="list-style-type: none"> • Le robinet d'extraction d'eau ne fonctionne pas. 	Contactez un Centre de Services Zepter.
	<ul style="list-style-type: none"> • Les temps de remplacement du filtre n'ont pas été respectés. 	Remplacez les filtres.
L'eau s'écoule lentement du robinet d'extraction.	<ul style="list-style-type: none"> • Il est temps de changer le filtre. 	Remplacez les filtres.
	<ul style="list-style-type: none"> • Le robinet d'alimentation principale n'est pas fermé. 	Ouvrez le robinet d'alimentation principale.
	<ul style="list-style-type: none"> • Les tuyaux principaux sont gelés. 	Appelez un plombier.
Une fuite s'est produite.	<ul style="list-style-type: none"> • Le débit d'eau du réservoir est bloqué. 	Vérifiez l'ouverture du capot supérieur. Contactez un Centre de Services Zepter.

SCHÉMA DU FLUX DE L'EAU

FR

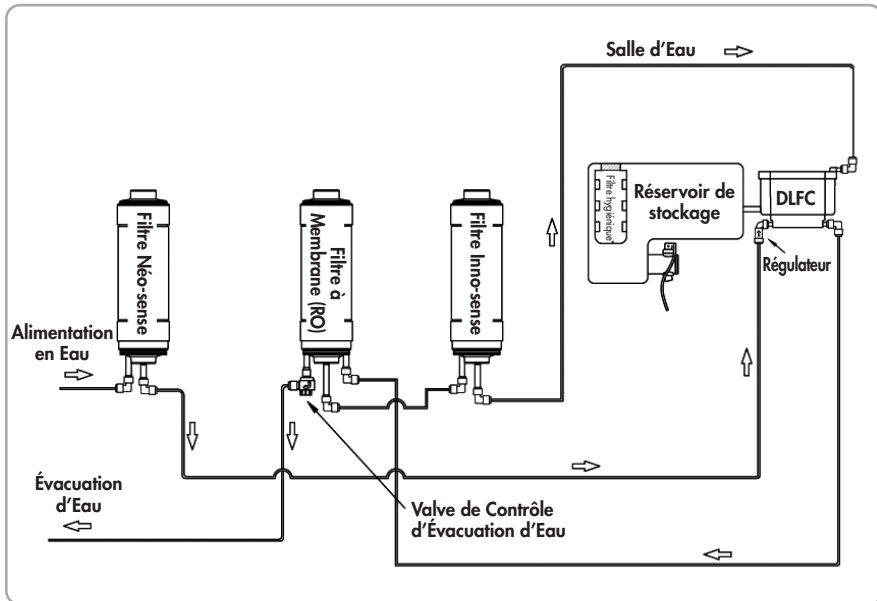

Le filtre hygiénique contient de l'argent, qui est connu pour inhiber la propagation des micro-organismes et maintenir l'intégrité du filtre.

FICHE DE GARANTIE ET RENSEIGNEMENTS

S'il vous plaît remplissez les espaces vides et conservez ce document au cas où vous auriez besoin de services.

FICHE DE GARANTIE

Nom du produit :	EDEL WASSER
Modèle :	PWC-670-BLACK PWC-670-GOLD
N° de série :
Date d'achat :	Jour..... Mois..... Année.....
Informations sur les clients :	Nom Tél.
Adresse :
Nom du représentant commercial :
Numéro du représentant commercial :

INFORMATION DE SERVICE

Nom et adresse du centre de service :
Tél:
e-mail:
Date de dépôt :

ANNUAIRE DE SERVICES

Filtre Néo-sense PWC-670-01

Remplacement du filtre :	Tampon et signature du technicien	Remplacement du filtre :	Tampon et signature du technicien
Prochain changement :		Prochain changement :	
Remplacement du filtre :	Tampon et signature du technicien	Remplacement du filtre :	Tampon et signature du technicien
Prochain changement :		Prochain changement :	
Remplacement du filtre :	Tampon et signature du technicien	Remplacement du filtre :	Tampon et signature du technicien
Prochain changement :		Prochain changement :	
Remplacement du filtre :	Tampon et signature du technicien	Remplacement du filtre :	Tampon et signature du technicien
Prochain changement :		Prochain changement :	

Filtre Inno-sense PWC-670-02

Remplacement du filtre :	Tampon et signature du technicien	Remplacement du filtre :	Tampon et signature du technicien
Prochain changement :		Prochain changement :	
Remplacement du filtre :	Tampon et signature du technicien	Remplacement du filtre :	Tampon et signature du technicien
Prochain changement :		Prochain changement :	
Remplacement du filtre :	Tampon et signature du technicien	Remplacement du filtre :	Tampon et signature du technicien
Prochain changement :		Prochain changement :	
Remplacement du filtre :	Tampon et signature du technicien	Remplacement du filtre :	Tampon et signature du technicien
Prochain changement :		Prochain changement :	

Filtre à Membrane PWC-670-03

Remplacement du filtre :	Tampon et signature du technicien
Prochain changement :	

Remplacement du filtre :	Tampon et signature du technicien
Prochain changement :	

Remplacement du filtre :	Tampon et signature du technicien
Prochain changement :	

Remplacement du filtre :	Tampon et signature du technicien
Prochain changement :	

Remplacement du filtre :	Tampon et signature du technicien
Prochain changement :	

Remplacement du filtre :	Tampon et signature du technicien
Prochain changement :	

Remplacement du filtre :	Tampon et signature du technicien
Prochain changement :	

Remplacement du filtre :	Tampon et signature du technicien
Prochain changement :	

Filtre hygiénique PWC-670-09N

Remplacement du filtre :	Tampon et signature du technicien
Prochain changement :	

Remplacement du filtre :	Tampon et signature du technicien
Prochain changement :	

Remplacement du filtre :	Tampon et signature du technicien
Prochain changement :	

Remplacement du filtre :	Tampon et signature du technicien
Prochain changement :	

Remplacement du filtre :	Tampon et signature du technicien
Prochain changement :	

Remplacement du filtre :	Tampon et signature du technicien
Prochain changement :	

Remplacement du filtre :	Tampon et signature du technicien
Prochain changement :	

Remplacement du filtre :	Tampon et signature du technicien
Prochain changement :	

GARANTIE DU PRODUIT

Tous nos appareils ont subi des tests rigoureux d'inspection et sont garantis contre les défauts de fabrication. La garantie est valable à compter de la date d'achat, indiquée sur la facture émise par le distributeur lors de la livraison de l'appareil. Le constructeur s'engage à réparer ou à remplacer, sans frais, les parties qui se trouvent avoir un défaut de fabrication dans la période de garantie. Ces défauts qui ne sont pas clairement imputables ni à la matière ni à la fabrication seront examinés par un de nos Centres de Service Technique ou à notre siège et facturés en fonction de l'issue des tests.

La garantie n'est valable que si :

1. La machine s'avère avoir des défauts de production ou de matériau.
2. Aucun signe de dégâts causés par le client, ou de pièces originales ayant été montées par une personne non autorisée n'a été trouvé.
3. Des accessoires d'origine ont été utilisés.
4. La machine n'a pas été surmenée ou subi un choc.

La garantie ne s'applique pas à :

1. Composants soumis à l'usure.
2. Dommages causés par le transport, utilisation incorrecte, négligence ou mauvaise installation, malgré les avertissements figurant dans le catalogue du produit.
3. Consommables (y compris les filtres qui doivent être remplacés périodiquement).

Cette garantie n'affecte pas les droits applicables en vigueur du consommateur en vertu de la législation nationale, ou les droits du consommateur vis-à-vis des détaillants tels qu'ils sont énoncés dans l'accord vente/achat.

En l'absence de législation nationale applicable, cette garantie constitue le seul et unique recours juridique pour le consommateur. Dans ce cas, le fabricant ne sera pas tenu responsable de tout dommage accidentel ou consécutif découlant de la violation de toute garantie expresse ou implicite de ce produit. La responsabilité du fabricant sera limitée au prix d'achat du produit payé par le consommateur et ne le dépassera pas.

Cette garantie ne couvre pas les dommages causés au produit résultant de mauvais traitements ou d'une mauvaise utilisation, d'un conditionnement inapproprié, d'accidents ou d'opérations d'entretien et de réparation effectuées par des centres de services non autorisés.

Le constructeur se réserve le droit de retirer sa Garantie si l'étiquette où figure le numéro de série du produit a été enlevée ou rendue illisible après l'achat.

FICHE TECHNIQUE DU SYSTÈME DE FILTRATION DE L'EAU



MARQUE : ZEPTER INTERNATIONAL - MODÈLE : PWC-670

Ce système a été testé et certifié par l'Association de Qualité de l'Eau selon NSF/ANSI 42, 53 et 58 en ce qui concerne la réduction des substances citées ci-dessous. La concentration des substances indiquées dans l'eau entrant dans le système a été réduite à un taux inférieur à la limite admissible pour l'eau quittant le système, comme spécifié dans NSF/ANSI 42, 53 et 58.

Substance	Concentration max. admissible (mg/L)	Moyenne d'affluent (mg/L)	Moyenne d'effluent (mg/L)	Réduction Minimum en pourcent (%)	Réduction moyenne en pourcent (%)
Arsenic (Pentavalent)	0,010	0,0511	0,001	93,9	97,8
Barium	2,0	11,4	0,309	93,1	97,3
Radium 226/228	5 pCi/L	25 pCi/L	5 pCi/L	N/A	N/A
Cadmium	0,005	0,035	0,00056	95,8	98,4
Chromium (Hexavalent)	0,1	0,324	0,00446	95,9	98,6
Chromium (Trivalent)	0,100	0,281	0,00174	98,4	99,4
Plomb	0,010	0,201	0,00149	98,1	99,3
Cuivre	1,3	3,223	0,063	96,4	98,0
Sélénium	0,05	0,121	0,00192	96,9	98,4
TDS	<187,5	751,8	57,8	91,4	92,.
Chlore esthétique	≥ 50% de réduction	2,07	0,56	54,53	72,8
COV*	≥ 95% de réduction	0,3274	0,0008	94,3	99,7

Alors que les tests ont été effectués sous des conditions de laboratoire, la performance réelle peut varier.

INFORMATIONS GÉNÉRALES D'UTILISATION:

Capacité nominale	681,4 L (180 gallons) - (pour COV) 16655,8 L (4.400 gallons) - (pour le chlore esthétique)
Pression min-max de fonctionnement :	138kPa ~ 827kPa (20 psi ~ 120 psi)
Température min-max de l'eau d'alimentation:	5 °C ~ 35 °C (41°F ~ 95 °F)
Débit d'utilisation nominale	0,26 L/min (0,07 GPM)
Taux journalier de production d'eau*	168,5 L/d (44.5 GPD)
Efficacité du produit*	20,7 %

*Le taux journalier de production d'eau et le taux d'efficacité du produit peuvent différer en fonction de la pression de sortie de l'eau et de la température de l'eau.

Ne pas utiliser avec de l'eau microbiologiquement insalubre ou d'une qualité inconnue sans la désinfecter de manière adéquate avant ou après le système.

- Référez-vous au manuel du propriétaire pour des instructions d'installation spécifiques, la garantie limitée du fabricant, la responsabilité de l'utilisateur et la disponibilité des pièces détachées et des services.
- L'eau pénétrant dans le système doit présenter les caractéristiques suivantes:
 - Aucun solvant organique
 - Chlore : < 2 mg/L
 - pH: 7 - 8
 - Température : 5 °C - 35 °C (41 °F - 95 °F)
 - Fer : < 2 mg/L
 - Turbidité : < 1 NTU
 - Dureté : < 1 000 mg/L
- En ce qui concerne la disponibilité des pièces détachées et des services, veuillez contacter votre distributeur local Zepter.
- Ce système a été testé pour le traitement de l'eau contenant de l'arsenic pentavalent (aussi connu comme As (V), As (+5) ou arséniate) à des concentrations inférieures à 0,050 mg/L. Ce système permet de réduire l'arsenic pentavalent, mais ne permet pas de supprimer d'autres formes d'arsenic. Ce système doit être utilisé dans le cadre d'alimentations en eau contenant un résidu détectable de chlore libre à l'entrée du système ou d'alimentations en eau contenant seulement de l'arsenic pentavalent. Le traitement avec des chloramines (chlore combiné) n'est pas suffisant pour assurer une conversion complète d'arsenic trivalent en arsenic pentavalent. Pour plus d'informations, veuillez consulter la section « Données concernant l'arsenic de cette fiche technique ».
- La puissance nominale de l'efficacité signifie le pourcentage de l'eau pénétrant dans le système qui est disponible pour l'utilisateur comme eau traitée en osmose inverse sous des conditions d'exploitation s'approchant de l'usage journalier typique.
- L'eau devrait être testée tous les 6 mois afin de garantir que les contaminants seront réduits efficacement. Veuillez contacter votre distributeur local Zepter pour initier ce service.
- Ce système d'osmose inverse (RO) contient des composants de traitement remplaçables qui sont essentiels pour la réduction efficace de matières dissoutes; l'eau doit également être testée régulièrement pour vérifier que le système fonctionne correctement. Le remplacement de composants d'osmose inverse doit être réalisé avec l'aide d'une des spécifications identiques, comme défini par le fabricant, pour assurer la même efficacité et performance de réduction de contaminants.
- Le temps de remplacement estimé des filtres qui sont une matière consommable, n'est pas une indication de durée de garantie de la qualité, mais une indication du temps idéal de remplacement des filtres. En conséquence, le temps de remplacement estimé des filtres peut être réduit au cas où ils seraient utilisés dans un environnement d'eau de mauvaise qualité.

Modèle du Filtre	Type	Durée utilisable (mois)
Code: PWC-670-01	FILTRE NEO-SENSE	6
Code: PWC-670-03	FILTRE MEMBRANE OI	20
Code: PWC-670-02	FILTRE INNO-SENSE	18
Code: PWC-670-09N	FILTRE HYGIÉNIQUE*	12

* Le filtre hygiénique contient de l'argent qui est connu pour inhiber la propagation de micro-organismes et pour maintenir l'intégrité du filtre.

DONNEES RELATIVES A L'ARSENIC

L'arsenic (abrégié comme As) se trouve naturellement dans des eaux de puits. L'arsenic dans l'eau n'a pas de couleur, ni de goût ni d'odeur. Il doit être mesuré lors d'un test de laboratoire. Les compagnies des eaux publiques doivent faire tester la teneur en arsenic dans leur eau. Vous pouvez obtenir les résultats auprès de votre compagnie des eaux. Si vous avez votre propre puits, vous pouvez faire tester l'eau. Le département de santé local ou l'agence de santé environnementale de l'État peut vous fournir une liste de laboratoires admises. En règle générale, le prix est de 15 à 30 \$. Vous trouverez des informations concernant l'arsenic sur le site Internet de l'agence de protection de l'environnement américaine : www.epa.gov/safewater/arsenic.html

Il existe deux formes d'arsenic : l'arsenic pentavalent (aussi appelé As(V), As (+5) et arséniate) et l'arsenic trivalent (aussi appelé As(III), As (+3) et arsénite). Dans les eaux de puits, l'arsenic peut être pentavalent, trivalent ou une combinaison des deux. Des procédures d'échantillonnage spéciales sont nécessaires pour un laboratoire à déterminer le type et la quantité d'arsenic dans l'eau. Vérifiez avec les laboratoires de votre région si elles peuvent fournir ce type de service. Les systèmes de traitement d'eau par osmose inverse (RO) ne suppriment pas très bien l'arsenic trivalent de l'eau. Les systèmes RO suppriment de manière très efficace l'arsenic pentavalent. Un résidu de chlore libre convertit l'arsenic trivalent rapidement vers l'arsenic pentavalent. D'autres produits chimiques utilisés pour le traitement de l'eau comme par exemple l'ozone et le permanganate de potassium convertissent également l'arsenic trivalent vers l'arsenic pentavalent. Un résidu combiné de chlore (appelé aussi chloramine) ne peut pas convertir tout l'arsenic trivalent. Si vous obtenez de l'eau auprès d'une compagnie publique des eaux, contactez la compagnie et vérifiez si le chlore libre ou le chlore combiné est utilisé dans le système d'eau. Le système PWC-670 est destiné à supprimer l'arsenic pentavalent. Il ne convertit pas d'arsenic trivalent en arsenic pentavalent. Le système a été soumis à des tests dans un laboratoire. Sous ces conditions, le système a réduit la quantité d'arsenic pentavalent de 0,050 mg/L pour atteindre 0,010 mg/L (ppm) maximum (ce qui correspond au standard USEPA pour l'eau potable). La performance du système peut être différente de votre installation. Faites tester la teneur en arsenic dans l'eau traitée pour vérifier si le système fonctionne correctement. Les composants RO du système PWC-670 doivent être remplacés tous les 20 mois afin de garantir que le système continue à supprimer l'arsenic pentavalent. L'identification des composants et les endroits où vous pouvez acheter les composants figurent dans le manuel d'installation/ d'utilisation.

* COV REVENDICTIONS CONCERNANT LES SUBSTITUTS

Produit chimique	Niveau réglementaire d'eau potable ¹ (MCL/MA) mg/L	Concentration de pénétration ² mg/L	Réduction de produits chimiques en pourcent	Concentration de production d'eau mg/L
Alachlore	0,002	0,050	> 98	0,001 ³
Atrazine	0,003	0,100	> 97	0,003 ³
Benzène	0,005	0,081	> 99	0,001 ³
Carbofuran	0,04	0,190	> 99	0,001 ³
Tétrachlorure de carbone	0,005	0,078	98	0,0018 ⁴
Chlorobenzène	0,1	0,077	> 99	0,001 ³
Chloropicrine	-	0,015	99	0,0002 ³
2,4D	0,07	0,110	98	0,0017 ⁴
Dibromo-chloro-propane(DBCP)	0,0002	0,052	> 99	0,00002 ³
o-dichlorobenzène	0,6	0,080	> 99	0,001 ³
p-dichlorobenzène	0,075	0,040	> 98	0,001 ³
1,2 Dichlorure d'éthylène	0,005	0,088	95 ⁵	0,0048 ⁵
1,1-Dichlorure d'éthylène	0,007	0,083	> 99	0,001 ³
cis-1,2-Dichlorure d'éthylène	0,07	0,170	> 99	0,0005 ³
trans-1,2-Dichlorure d'éthylène	0,1	0,086	> 99	0,001 ³
1,2-dichloropropane	0,005	0,080	> 99	0,001 ³
cis-1,3-dichloropropylène	-	0,079	> 99	0,001 ³
Dinosebè	0,007	0,170	99	0,0002 ⁴
Endrine	0,002	0,053	99	0,00059 ⁴
Ethylbenzène	0,7	0,088	> 99	0,001 ³
Ethylène dibromide (EDB)	0,00005	0,044	> 99	0,00002 ³
Haloacétonitriles (HAN)				
Bomochloroacétonitrile	-	0,022	98	0,0005 ³
Dibromoacétonitrile	-	0,024	98	0,0006 ³
Dichloroacétonitrile	-	0,0096	98	0,0002 ³
Trichloroacétonitrile	-	0,015	98	0,0003 ³
Haloketones (HK):				
1,1-dichloro-2-propanone	-	0,0072	99	0,0001 ³
1,1,1-trichloro-2-propanone	-	0,0082	96	0,0003 ³
Heptachlore (H-34, Heptox)	0,0004	0,08	> 99	0,0004
Heptachlore d'époxide	0,0002	0,0107 ⁶	98	0,0002 ⁵
Hexachlorobutadiène	-	0,044	> 98	0,001 ³
Hexachlorocyclopentadiène	0,05	0,060	> 99	0,000002 ³
Lindane	0,0002	0,055	> 99	0,00001 ³
Méthoxychlore	0,04	0,050	> 99	0,0001 ³
Pentachlorophénel	0,001	0,096	> 99	0,001 ³
Simazine	0,004	0,120	> 97	0,004 ³
Styrène	0,1	0,150	> 99	0,0005 ³
1,1,2,2-tétrachloroéthane	-	0,081	> 99	0,001 ³
Tétrachloroéthylène	0,005	0,081	> 99	0,001 ³
Toluène	1	0,078	> 99	0,001 ³
2,4,5-TP (silvex)	0,05	0,270	99	0,0016 ⁴
Acide tribromoacétique	-	0,042	> 98	0,001 ³
1,2,4-trichlorobenzène	0,07	0,160	> 99	0,0005 ³
1,1,1-trichloroéthane	0,2	0,084	95	0,0046 ⁴
1,1,2-trichloroéthane	0,005	0,150	> 99	0,0005 ³
Trichloroéthylène	0,005	0,180	> 99	0,0010 ³
trihalométhanes (comprend):				
chloroforme (substitute chimique)				
bromoforme				
bromodichlorométhane	0,080	0,300	95	0,015
chlorodibromométhane				
xylènes (total)	10	0,070	> 99	0,001 ³

1. Ces valeurs harmonisées ont été déterminées par les représentants de l'USEPA et Health Canada dans le but d'évaluer les produits par rapport aux exigences de cette norme.
2. Les niveaux de pénétration correspondent à des concentrations moyennes de pénétration dans le cadre de tests de qualification de substitut.
3. Le niveau d'eau maximum n'a pas été observé, mais a été déterminé à la limite de détection de l'analyse.
4. Le niveau de production d'eau maximum est fixé à une valeur déterminée dans le cadre de tests de qualification de substitut.
5. Pourcentage de réduction chimique et niveau de production d'eau maximum calculés à un point de percement de 95% de chloroforme comme déterminé dans le cadre de tests de qualification de substitut.
6. Les résultats des tests de substitut pour l'époxide-heptachlore ont montré une réduction de 98%. Ces données ont été utilisées pour calculer une concentration d'occurrence supérieure conduisant à un niveau de production d'eau maximum à MCL.

INTRODUZIONE	115
CARATTERISTICHE	115
INFORMAZIONI SULLA SICUREZZA	116
COMPONENTI	117
PROCESSO DI FILTRAGGIO DELL'ACQUA	118
INSTALLAZIONE	119
COME USARLO	126
– PER PURIFICARE L'ACQUA	126
– PER AVERE UN FLUSSO DI ACQUA CONTINUO	126
FILTRO	127
– Filtro	127
– Sostituzione del filtro	127
PULIZIA	129
SPECIFICHE TECNICHE	131
PROBLEMI E SOLUZIONI	132
DIAGRAMMA DEL FLUSSO IDRICO	133
SCHEDA DI GARANZIA E SCHEDA LIBRETTO DI MANUTENZIONE	134
– Scheda di garanzia	134
– Servizio di assistenza	134
– Libretto di manutenzione	135
GARANZIA	137
SISTEMA DI FILTRAGGIO DELL'ACQUA DATI SULLE PRESTAZIONI	138

Edel Wasser componenti:

1. Manuale di istruzioni.
2. Dispositivo (Neo-Sense, Membrana, Inno-Sense filtro incluso).
3. Adattatore a gomito (1/4" . bianco): 4 pezzi.
4. Morsetto di scarico: 1 pezzo.
5. Tubo (doppia copertura, 1/4"): 5 m.
6. Adattatore, 1/2 (1/4, tipo di valvola): 1 pezzo.
7. Filtro igienico: 1 pezzo.

EDEL WASSER, IL DISPOSITIVO DI FILTRAGGIO DELL'ACQUA

Ti ringraziamo di aver scelto Zepter Edel Wasser di Zepter International. La qualità, lo stile e il valore della nostra azienda sono apprezzati in tutto il mondo. Ogni giorno ci impegniamo per garantire prodotti dallo standard elevatissimo, in grado di migliorare la qualità di vita dei nostri Clienti.

Ti preghiamo di leggere questo manuale per usare e mantenere il prodotto in modo corretto. Se riscontri un problema nel suo utilizzo potrai risolverlo facendo riferimento a questo manuale di istruzioni. Conservalo in un luogo sicuro perché contiene la garanzia del prodotto.

Questo sistema è conforme a NSF/ANSI 42 per la riduzione del cloro e a NSF/ANSI 53 per la riduzione dei VOC (Volatile organic compounds, o componenti organici volatili) come provato e verificato dai dati di laboratorio. È un dispositivo conforme anche a NSF/ANSI 58 per la riduzione di arsenico pentavalente, bario, cadmio, selenio, radio 226/228, cromo trivalente, cromo esavalente, piombo, rame, come provato e verificato dai dati di laboratorio.

Per le singole sostanze contaminanti e per l'efficacia nella loro riduzione consulta il foglio dei dati prestazionali.

CARATTERISTICHE

Funzione di estrazione continua.

Abbassando completamente la leva avrai la fuoriuscita continua dell'acqua dal dispositivo Edel Wasser. Ideale per riempire contenitori di maggior capacità es. per cucinare.



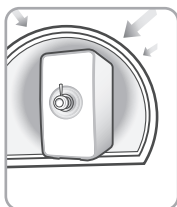

Funzione di pressione uniforme dell'acqua

In zone dalla pressione idrica elevata, Edel Wasser regola la pressione dell'acqua al proprio interno per evitare l'insorgere di danni al dispositivo o al suo funzionamento.



Il serbatoio chiuso impedisce la contaminazione secondaria

Edel Wasser fornisce una protezione ulteriore grazie alla struttura chiusa del serbatoio interno dell'acqua. Efficace contro polvere, parassiti e altri corpi estranei.



Filtro igienico nel serbatoio dell'acqua

Il filtro igienico contiene argento, noto per la capacità di inibire la diffusione dei microrganismi mantenendo l'integrità del filtro.

Compatto e snello nel design

Grazie al particolare design Edel Wasser si adatta a ogni piccolo spazio della cucina.

INFORMAZIONI SULLA SICUREZZA

Attenzione: non attenersi alle istruzioni può avere gravi conseguenze, anche mortali.

- Non installare il dispositivo vicino a fonti di calore: rischio di incendio.
- Se il dispositivo perde acqua o si forma una raccolta di acqua alla base chiudi il rubinetto centrale dell'acqua e contatta il Centro Assistenza Zepter.
- Non esporre il dispositivo a fiamme vive (es. candele o sigarette accese).
- Non appoggiare sopra il dispositivo contenitori con acqua, farmaci, alimenti né oggetti metallici o materiali infiammabili.
- Non smontare, riparare o modificare il dispositivo. Le riparazioni e qualsiasi intervento devono essere effettuati solo da un Centro autorizzato Zepter.

Avvertenza: la mancata osservanza di queste norme di sicurezza può causare danni fisici o materiali.

- Non installare il dispositivo su superfici inclinate.

- Non esercitare forza sul dispositivo e proteggerlo da colpi e impatti.
- Non pulire la superficie spruzzandovi acqua direttamente.
- Non pulirlo con benzene o diluenti.

L'installazione del dispositivo Edel Wasser dovrà essere conforme alla legislazione nazionale e locale.

Attenzione: la mancata osservanza di queste norme di sicurezza può causare danni fisici o materiali di moderata entità.

- Per ottenere acqua pulita da bere, cambia il filtro rispettando il ciclo di sostituzione periodica.
- I filtri esausti perdono la capacità filtrante.
- Chiudi completamente il coperchio del serbatoio dell'acqua dopo l'uso per evitare la contaminazione secondaria.
- Quando non utilizzi il dispositivo per lungo tempo svuota il serbatoio completamente, riempi di nuovo e svuotalo ancora una volta prima di procedere al nuovo utilizzo.
- L'acqua purificata con Edel Wasser non è adatta a bocce per pesci e acquari.
- Dopo aver spostato il dispositivo o aver sostituito il filtro Inno-sense, può raccogliersi della polvere scura sul fondo. È assolutamente innocua.
- Non ruotare e non sollevare il dispositivo afferrandolo per il rubinetto, potresti danneggiarlo.

Non utilizzare il dispositivo con acqua microbiologicamente a rischio o di qualità ignota senza avere effettuato un'adeguata disinfezione a monte o a valle del sistema di purificazione.

COMPONENTI

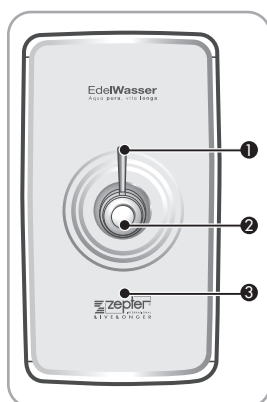

- 1 Leva per l'estrazione
- 2 Rubinetto
- 3 Pannello anteriore

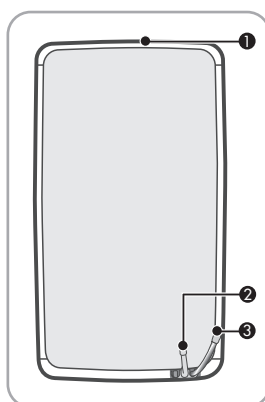

- 1 Pannello superiore
- 2 Tubo di immissione dell'acqua (arancione)
- 3 Tubo di emissione dell'acqua per uso generico (blu)

PROCESSO DI FILTRAGGIO DELL'ACQUA

Il filtro è il cuore tecnologico del sistema di filtraggio. L'uso di un filtro non originale Zepter o di un vecchio filtro esausto può compromettere il funzionamento ottimale.

SISTEMA DI FILTRAGGIO DELL'ACQUA A 5 FASI

✓ FASI 1, 2: FILTRO NEO-SENSE

Riduce cloro, odori, VOC (*Volatile organic compounds*, o componenti organici volatili).

✓ FASE 3: FILTRO MEMBRANA (RO)

Riduce le sostanze contaminanti dell'acqua es. arsenico pentavalente, bario, cadmio, selenio, radio 226/228, cromo trivalente, cromo esavalente, piombo, rame.

✓ FASE 4: FILTRO INNO-SENSE

Riduce l'odore e migliora il gusto dell'acqua. Riduce anche cloro e VOC (*Volatile organic compounds*, o componenti organici volatili).

✓ FASE 5: FILTRO IGIENICO*

*Il filtro igienico contiene argento, noto per la capacità di inibire la diffusione dei microrganismi e quindi in grado di mantenere l'integrità del filtro.

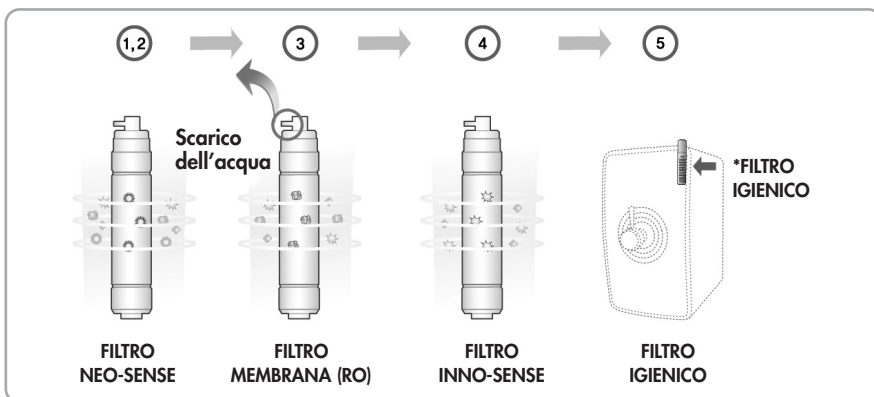

Suggerimenti

Utilizzi dell'acqua per uso generico

- L'acqua per uso generico dovrebbe essere usata solo per pulire e non è adatta per il consumo.
- Non utilizzare mai questo tipo di acqua per bere o per cucinare.

INSTALLAZIONE

Segui le istruzioni per l'installazione

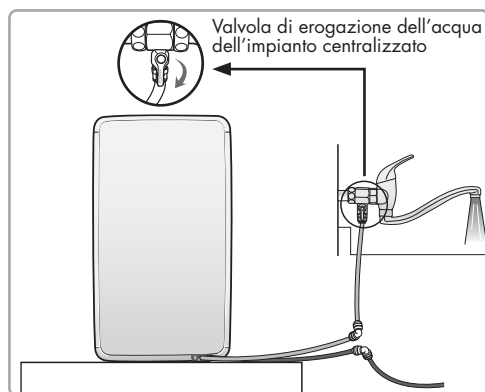

Possibilità 1

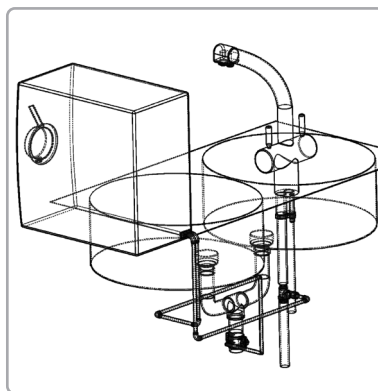

Possibilità 2

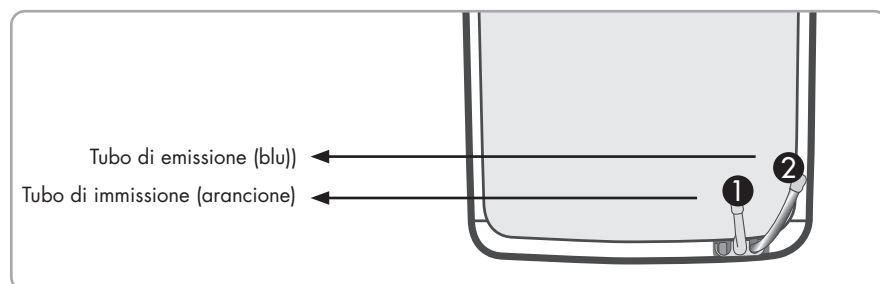

Attenzione!

• Sito di installazione 1

Per installare il dispositivo di filtraggio scegli una superficie liscia e non umida, non esposta alla luce diretta del sole o alla polvere, e dove non cadano gocce.



• Sito di installazione 2

Installa il dispositivo a 10 cm o più dalla parete e su una superficie piana e stabile.



• Dopo l'installazione

Vuota il serbatoio dall'acqua filtrata per due volte.



• Collegamento dell'acqua fredda

Per effettuare il collegamento individua il rubinetto e il tubo dell'acqua fredda. Usare inavvertitamente l'acqua calda causerebbe danni irreversibili al filtro membrana (RO) e comprometterebbe gravemente le prestazioni del dispositivo.

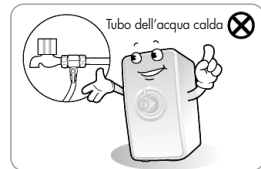

• Installazione dei filtri

Filtro NEO-SENSE, Filtro MEMBRANA RO e filtro INNO-SENSE
I filtri sono già installati nel dispositivo

Per installare il filtro igienico, seguire le seguenti istruzioni:

- 1) Rimuovere il coperchio superiore e poi sganciare il gancio tenendo il coperchio del serbatoio dell'acqua. Adesso aprire il coperchio del serbatoio.

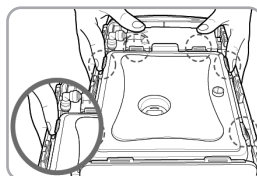
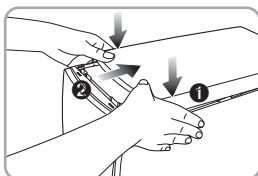

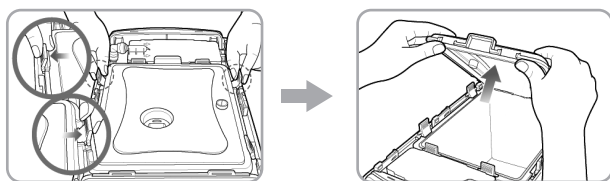

2) Togliere il filtro igienico dall'imbballaggio di alluminio

3) Applicare il filtro igienico sul coperchio del serbatoio dell'acqua

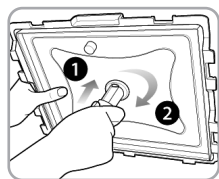

4) Chiudere il coperchio del serbatoio dell'acqua e rimettere il gancio fisso

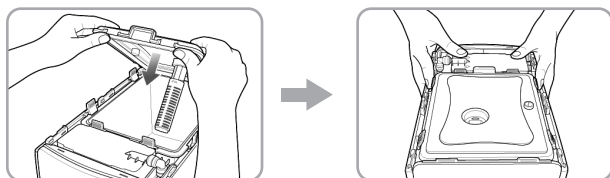

Suggerimenti

- Il filtro potrebbe contenere un residuo dell'acqua usata per testare il prodotto in fabbrica durante il processo di ispezione. Il prodotto è comunque nuovo e mai utilizzato.
- Se installi il prodotto una seconda volta sostituisci la valvola di erogazione dell'acqua e il tubo di gomma usati in precedenza.
- Il dispositivo e l'installazione devono essere conformi alle leggi e regole locali.

Installazione del tubo di immissione dell'acqua (arancione)



ATTENZIONE

Sono necessari lavori di idraulica e di falegnameria.

Prima di iniziare qualsiasi lavoro idraulico, assicurarsi che la principale fonte di erogazione dell'acqua sia spenta.

POSSIBILITA' 1

Precauzioni

1. Per smontare il rubinetto chiudi la valvola di entrata dell'acqua.

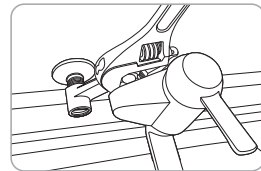

2. Applica del nastro di Teflon sull'adattatore per adattarlo al tubo.

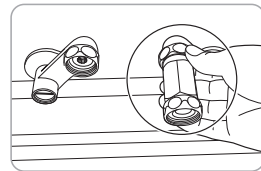

Non ruotare il tubo dell'acqua.

3. Collega il rubinetto all'adattatore.

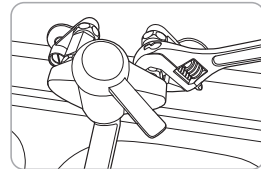

Installa l'adattatore con il connettore al tubo dell'acqua fredda.

4. Collega 0.5 cm circa del tubo arancione con il connettore sull'adattatore.

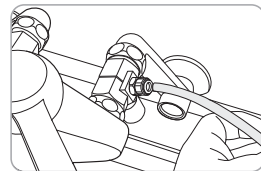

Fai scorrere l'acqua in ciascuno dei filtri per almeno 5 minuti prima di effettuare il collegamento.

5. Apri la valvola per consentire l'afflusso di acqua al sistema di filtraggio.

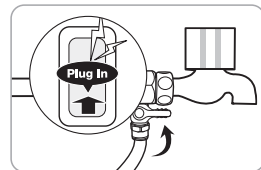

POSSIBILITA' 2

Le seguenti istruzioni possono essere usate nel caso in cui il cliente preferisce installare un tubo di immissione dell'acqua sotto il lavandino.

1. Chiudi la valvola di entrata dell'acqua.
2. Installa l'adattatore con il connettore al tubo dell'acqua fredda.

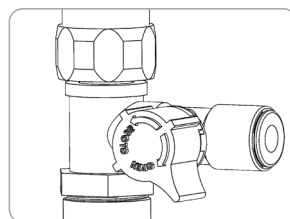

3. Collega il tubo di immissione dell'acqua (arancione) al connettore.

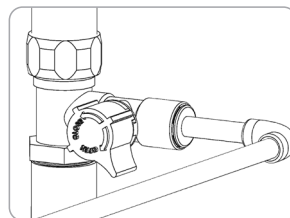

4. Inserisci il tubo di immissione dell'acqua arancione nel dispositivo.

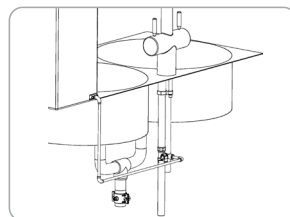

5. Apri la valvola per consentire l'afflusso di acqua al sistema di filtraggio.

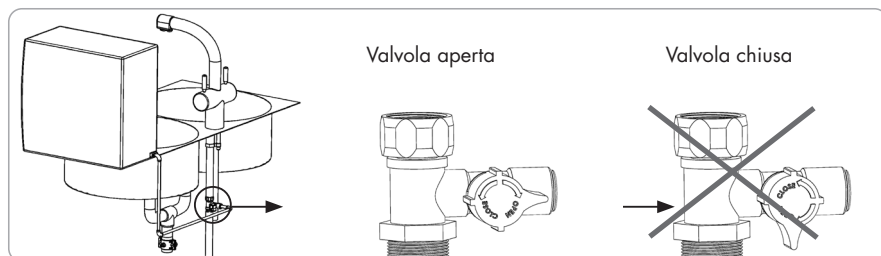

Installazione del tubo di emissione dell'acqua (blu)



ATTENZIONE

Sono necessari lavori di idraulica e di falegnameria

Prima di iniziare qualsiasi lavoro idraulico, assicurarsi che la principale fonte di erogazione dell'acqua sia spenta.

Le seguenti istruzioni possono essere usate nel caso in cui il cliente preferisce collegare il tubo blu per lo scarico dell'acqua al tubo di scarico sotto il lavandino.

1. Tagliare un quadrato di 16x25 cm sul piano della cucina (se necessario) e far passare il tubo blu.

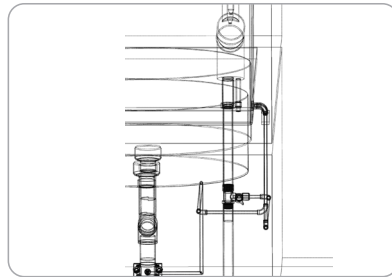
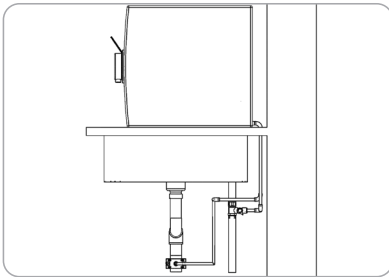

2. Usare il morsetto per fissare meglio il tubo di emissione.

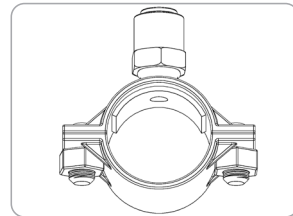

3. Fare un buco di 6.5-7 mm nel tubo di scarico

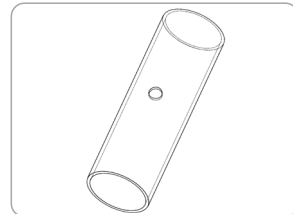

4. Inserire il tubo blu nella parte superiore del morsetto (il tubo blu di emissione deve essere inserito nel tubo di scarico) e avvitare.

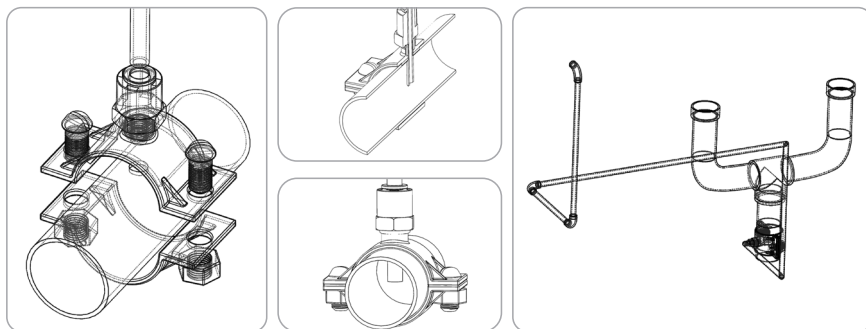

5. Verificare che tutto sia connesso correttamente e che non ci siano perdite d'acqua.

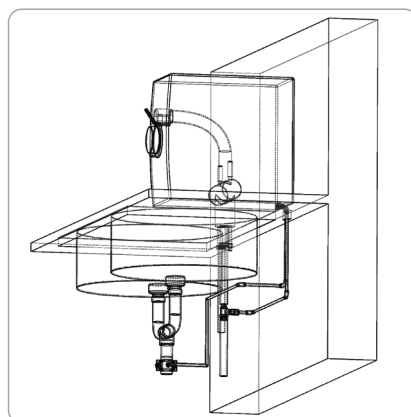

- **Apri la valvola di erogazione dell'acqua centralizzata.**
L'acqua dell'impianto centrale deve essere fornita per consentire il normale funzionamento del dispositivo.
- **Dopo l'installazione.**
Elimina l'acqua in eccesso contenuta nel serbatoio interno due o più volte prima di utilizzare il dispositivo.
- **Dopo un lungo periodo di non utilizzo.**
Se non hai usato il dispositivo per qualche tempo svuotalo completamente dell'acqua che contiene ed elimina la prima acqua che filtrerai. Puoi quindi procedere al normale utilizzo.
- **Sostituzione regolare del filtro**
Per una qualità ottimale dell'acqua è importante sostituire il filtro regolarmente. Un filtro usato troppo a lungo oltre la durata prevista compromette le prestazioni del dispositivo. Non dimenticare quindi di sostituire il filtro ciclicamente.

Suggerimento

Se non utilizzi Edel Wasser per molto tempo chiudi la valvola di erogazione dell'acqua centralizzata.

COME USARLO**PER PURIFICARE L'ACQUA:**

Posiziona il bicchiere sotto il rubinetto e tira la leva verso il basso.

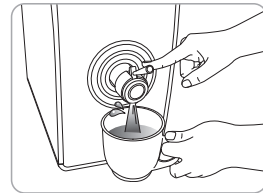
**PER AVERE UN FLUSSO DI ACQUA CONTINUO:**

Ruota la leva a 90° circa verso il basso

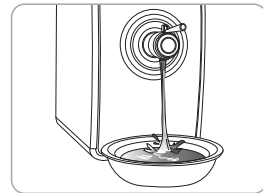
**Suggerimenti**

- Non afferrare, non ruotare e non scuotere il rubinetto o la leva, possono rompersi.
- Non sollevare e non spostare il dispositivo tenendolo per il rubinetto o per la leva, puoi danneggiare l'apparecchio.

Filtro

Usa solo filtri e componenti Edel Wasser autorizzati.

Il filtro è un elemento fondamentale nel sistema di filtraggio dell'acqua. Sostituirlo ciclicamente garantisce una qualità dell'acqua ottimale e un buon funzionamento del dispositivo. Per la sostituzione del filtro ti preghiamo di contattare un Centro Assistenza Zepter.

Il primo ciclo di sostituzione

Se non viene sostituito regolarmente il filtro esausto può compromettere la qualità dell'acqua. La durata del filtro in buone condizioni dipende dalla qualità dell'acqua dell'impianto.

Nome dei filtri		Ciclo di sostituzione raccomandato
Filtro Neo-sense	Codice: PWC-670-01	Ogni 6 mesi
Filtro Inno-sense	Codice: PWC-670-02	18 mesi
Filtro Membrana (RO)	Codice: PWC-670-03	20 mesi
Filtro igienico*	Codice: PWC-670-09N	12 mesi

*Il filtro igienico contiene argento, noto per la capacità di inibire la diffusione dei microrganismi e quindi in grado di mantenere l'integrità del filtro.

Il ciclo di sostituzione descritto non corrisponde al periodo di garanzia della qualità del filtro bensì al ciclo previsto (vita) durante il quale il filtro fornisce le prestazioni originali (in base all'acqua del rubinetto). Pertanto il ciclo di sostituzione del filtro può essere più breve in zone con acqua di scarsa qualità o con un utilizzo più frequente.

Sostituzione del filtro

1) Chiudi la valvola di erogazione dell'acqua dell'impianto centralizzato ed elimina completamente l'acqua presente all'interno del dispositivo.

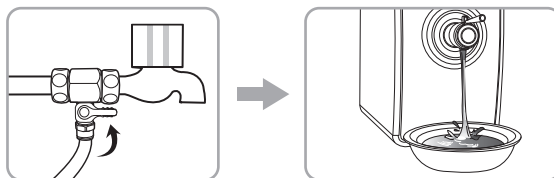

2) Apri il pannello superiore e il pannello anteriore (allenta le due viti con un cacciavite e solleva il pannello anteriore).

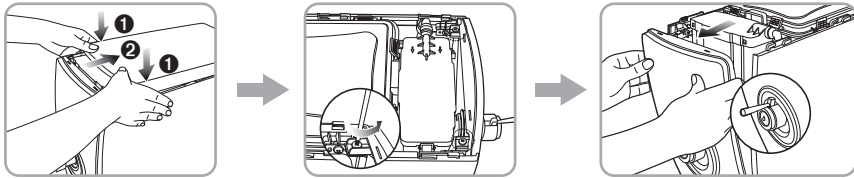

Suggerimento: non fare forza sulla leva, rischi di danneggiare il dispositivo.

3) Separa le guarnizioni e il singolo filtro e sostituisci il filtro (per staccare le guarnizioni usa un utensile adatto allo scopo).

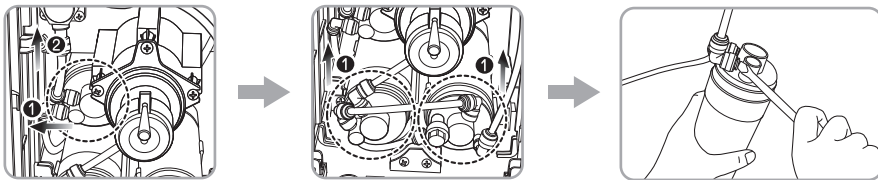

Suggerimento: cambia il filtro e collega guarnizione e tubo con cautela, controllando che non vi siano perdite ed eliminando la prima acqua purificata.

4) Chiudi il pannello anteriore inserendolo nelle guide. Con il cacciavite stringi le due viti sul pannello anteriore. Chiudi il pannello superiore.

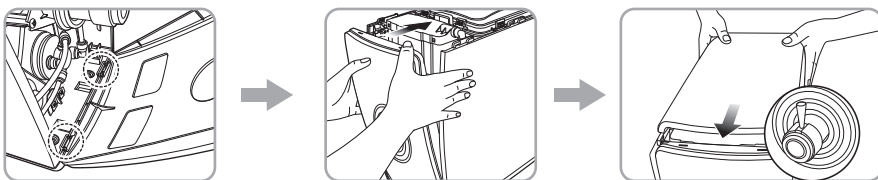

Suggerimento: se hai sostituito più di un filtro effettua una pulizia di tre minuti fra una sostituzione e l'altra.

NOME DEI FILTRI	DURATA DELLA PULIZIA	COMMENTO
Filtro Neo-sense	30 secondi	
Filtro Inno-sense	3 minuti	Usa l'acqua filtrata con il filtro Neo-sense per pulire.
Filtro membrana	3 minuti	Usa l'acqua filtrata con il filtro Neo-sense per pulire.

1) Chiudi la valvola di erogazione dell'acqua centralizzata.

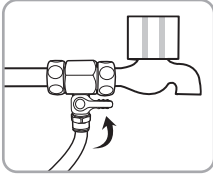

2) Vuota completamente il serbatoio dell'acqua con il metodo di estrazione continua (vedi capitolo "Come usarlo").

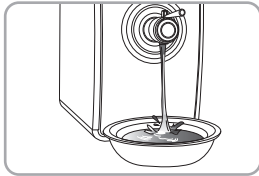

3) Apri il pannello superiore e sgancia il fermo del pannello superiore del serbatoio. Apri quindi il coperchio.

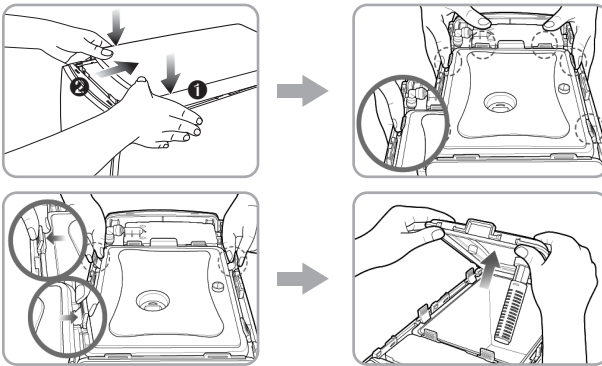

4) Stacca il filtro igienico dal coperchio del serbatoio, sciacqualo e agitalo nell'acqua scaricata. Dopo averlo lavato reinstallalo con cura.

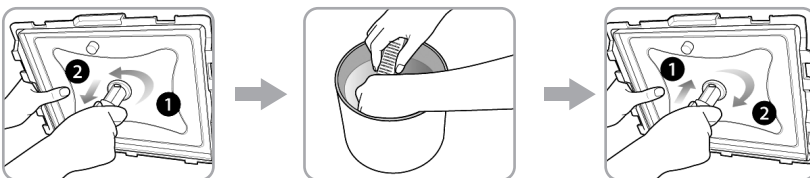

5) Con un panno morbido pulisci la superficie del serbatoio di raccolta.

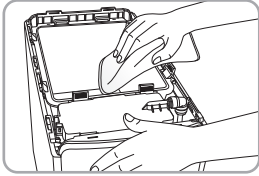

6) Usa il serbatoio di raccolta dopo averlo pulito con l'acqua scaricata, poi vuota il serbatoio dell'acqua con il metodo di estrazione continua.

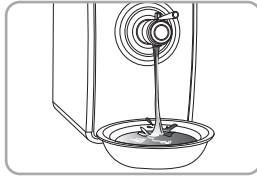
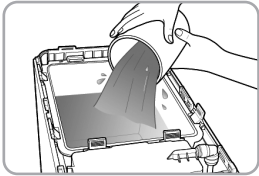

7) Chiudi il coperchio del serbatoio dell'acqua e chiudi con il fermo.

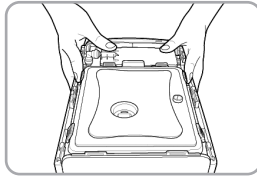
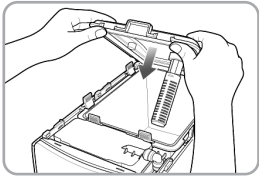

8) Chiudi il pannello superiore e apri la valvola di erogazione dell'acqua centralizzata.

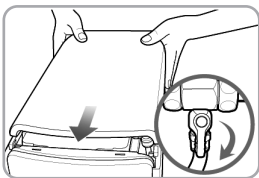

Suggerimenti

- Chiudi completamente il coperchio del serbatoio di raccolta per evitare che entrino insetti o altri corpi estranei.
Non usare prodotti chimici o detersivi per pulire il serbatoio di raccolta perché eventuali residui sono nocivi per la salute.
- Tieni l'ambiente circostante sempre pulito e pulisci il serbatoio di raccolta ogni due mesi.

SPECIFICHE TECNICHE

IT

NOME DEL PRODOTTO	ZEPTEP EDEL WASSER
Modello	2 modelli: PWC-670-BLACK / PWC-670-GOLD
Metodo di purificazione	Osmosi inversa
Capacità del serbatoio	3.9 L (1.03 gal)
Dimensioni	200 mm (Larghezza) X 390 mm (Profondità) X 370 mm (Altezza)
Peso netto	4.5 kg
Pressione (in funzione)	138 kPa - 827 kPa (20 psi - 120 psi)
Temperatura (in funzione)	5 °C - 35 °C (41 °F - 95 °F)
Flusso di servizio	0.26 L/min (0.07 GPM)
Produzione quotidiana di acqua*	168.5 L/d (44.5 GPD)
Efficienza di produzione*	20.7 %

*La produzione quotidiana di acqua e l'efficienza di produzione possono variare a seconda della pressione dell'acqua in entrata e della sua temperatura.

Zepter International si riserva il diritto di modificare qualsiasi parte o elemento del prodotto al fine di migliorare le prestazioni.

- **Il quantitativo di acqua può variare a seconda della pressione e della temperatura dell'acqua.**
- **La capacità del serbatoio corrisponde alle dimensioni e può non coincidere con la capacità di estrazione.**
- Senza comunicazioni preve, tutte o alcune parti del prodotto sono soggette a modifiche finalizzate al miglioramento delle prestazioni del prodotto.
- Per le singole sostanze contaminanti, e per informazioni relative a prestazioni ridotte o al funzionamento in generale, fai riferimento al Foglio dei dati prestazionali, Prestazioni ridotte e Informazioni generali.



PWC-670-BLACK



PWC-670-GOLD

PROBLEMI E SOLUZIONI

SINTOMO	VERIFICA	COSA FARE
L'acqua ha uno strano sapore.	<ul style="list-style-type: none"> • Non hai pulito il serbatoio di raccolta. 	Pulisci il serbatoio di raccolta.
	<ul style="list-style-type: none"> • Non hai usato il filtro dell'acqua per tanto tempo. 	Elimina l'acqua conservata e pulisci il serbatoio di raccolta.
	<ul style="list-style-type: none"> • È tempo di sostituire il filtro. 	Riposiziona i filtri.
Non esce acqua dal rubinetto del dispositivo.	<ul style="list-style-type: none"> • L'erogazione dell'acqua è interrotta. • La valvola di erogazione dell'acqua è chiusa. 	Apri la valvola.
	<ul style="list-style-type: none"> • Il rubinetto di erogazione dell'acqua non funziona. 	Contatta un Centro Assistenza Zepter.
	<ul style="list-style-type: none"> • Non è stato rispettato il ciclo di sostituzione dei filtri. 	Sostituisci i filtri.
Dal rubinetto l'acqua scorre lentamente.	<ul style="list-style-type: none"> • È tempo di sostituire il filtro. 	Sostituisci i filtri.
	<ul style="list-style-type: none"> • La valvola di erogazione dell'acqua non è chiusa 	Apri la valvola.
	<ul style="list-style-type: none"> • I tubi dell'acqua centralizzata sono ghiacciati. 	Rivolgiti a un tecnico specializzato.
Si è verificata una perdita.	<ul style="list-style-type: none"> • Il flusso di acqua dal serbatoio di raccolta è bloccato. 	Controlla l'apertura del pannello superiore. Contatta un Centro Assistenza Zepter.

DIAGRAMMA DEL FLUSSO IDRICO

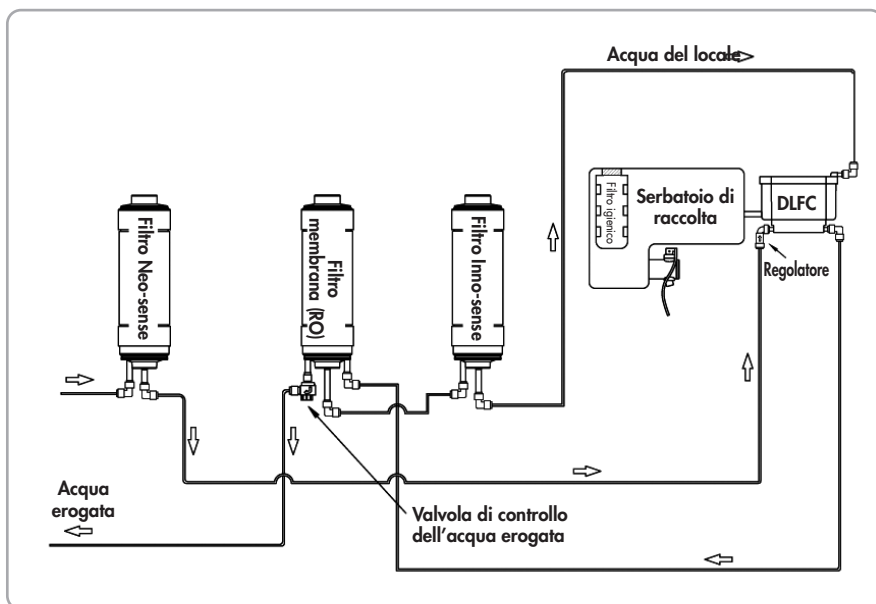

Il filtro igienico contiene argento, noto per la capacità di inibire la diffusione dei microrganismi e quindi in grado di mantenere l'integrità del filtro.

SCHEDA DI GARANZIA E LIBRETTO DI MANUTENZIONE

Ti preghiamo di compilare i campi del seguente modulo e di conservarlo per poter richiedere il servizio di assistenza.

SCHEDA DI GARANZIA

Codice Nome prodotto	EDEL WASSER
Modello	PWC-670-BLACK PWC-670-GOLD
N. di serie
Data di acquisto	Day..... Month..... Year.....
Informazioni del cliente	Name

	Tel.
Indirizzo
Rappresentante Nome:
Rappresentante Numero

SERVIZIO DI ASSISTENZA

Centro Assistenza autorizzato Nome e indirizzo
Tel:
e-mail:
Tempo di riempimento:

LIBRETTO DI MANUTENZIONE

Filtro Neo-sense PWC-670-01

Filtro sostituito:	Timbro e firma dell'addetto alla manutenzione:	Filtro sostituito:	Timbro e firma dell'addetto alla manutenzione:
Prossima sostituzione:		Prossima sostituzione:	
Filtro sostituito:	Timbro e firma dell'addetto alla manutenzione:	Filtro sostituito:	Timbro e firma dell'addetto alla manutenzione:
Prossima sostituzione:		Prossima sostituzione:	
Filtro sostituito:	Timbro e firma dell'addetto alla manutenzione:	Filtro sostituito:	Timbro e firma dell'addetto alla manutenzione:
Prossima sostituzione:		Prossima sostituzione:	
Filtro sostituito:	Timbro e firma dell'addetto alla manutenzione:	Filtro sostituito:	Timbro e firma dell'addetto alla manutenzione:
Prossima sostituzione:		Prossima sostituzione:	

Filtro Inno-sense PWC-670-02

Filtro sostituito:	Timbro e firma dell'addetto alla manutenzione:	Filtro sostituito:	Timbro e firma dell'addetto alla manutenzione:
Prossima sostituzione:		Prossima sostituzione:	
Filtro sostituito:	Timbro e firma dell'addetto alla manutenzione:	Filtro sostituito:	Timbro e firma dell'addetto alla manutenzione:
Prossima sostituzione:		Prossima sostituzione:	
Filtro sostituito:	Timbro e firma dell'addetto alla manutenzione:	Filtro sostituito:	Timbro e firma dell'addetto alla manutenzione:
Prossima sostituzione:		Prossima sostituzione:	
Filtro sostituito:	Timbro e firma dell'addetto alla manutenzione:	Filtro sostituito:	Timbro e firma dell'addetto alla manutenzione:
Prossima sostituzione:		Prossima sostituzione:	

Filtro Membrane PWC-670-03

Filtro sostituito:	Timbro e firma dell'addetto alla manutenzione:	Filtro sostituito:	Timbro e firma dell'addetto alla manutenzione:
Prossima sostituzione:		Prossima sostituzione:	
Filtro sostituito:	Timbro e firma dell'addetto alla manutenzione:	Filtro sostituito:	Timbro e firma dell'addetto alla manutenzione:
Prossima sostituzione:		Prossima sostituzione:	
Filtro sostituito:	Timbro e firma dell'addetto alla manutenzione:	Filtro sostituito:	Timbro e firma dell'addetto alla manutenzione:
Prossima sostituzione:		Prossima sostituzione:	
Filtro sostituito:	Timbro e firma dell'addetto alla manutenzione:	Filtro sostituito:	Timbro e firma dell'addetto alla manutenzione:
Prossima sostituzione:		Prossima sostituzione:	

Filtro igienico PWC-670-09N

Filtro sostituito:	Timbro e firma dell'addetto alla manutenzione:	Filtro sostituito:	Timbro e firma dell'addetto alla manutenzione:
Prossima sostituzione:		Prossima sostituzione:	
Filtro sostituito:	Timbro e firma dell'addetto alla manutenzione:	Filtro sostituito:	Timbro e firma dell'addetto alla manutenzione:
Prossima sostituzione:		Prossima sostituzione:	
Filtro sostituito:	Timbro e firma dell'addetto alla manutenzione:	Filtro sostituito:	Timbro e firma dell'addetto alla manutenzione:
Prossima sostituzione:		Prossima sostituzione:	
Filtro sostituito:	Timbro e firma dell'addetto alla manutenzione:	Filtro sostituito:	Timbro e firma dell'addetto alla manutenzione:
Prossima sostituzione:		Prossima sostituzione:	

GARANZIA DEL PRODOTTO

Tutti i nostri dispositivi sono sottoposti a controlli rigorosi e garantiti contro difetti di fabbricazione. La Garanzia è applicata a partire dalla data di acquisto indicata sulla fattura emessa dal rivenditore alla consegna del dispositivo. Il produttore si impegna a riparare e sostituire, a titolo gratuito, tutte le parti che presentino un difetto di fabbricazione riscontrato nel periodo di Garanzia. I difetti che non rientrano chiaramente fra i difetti di materiale né fra i difetti di fabbricazione saranno esaminati presso i Centri di Servizio Tecnico nelle nostre sedi e addebitati secondo il risultato.

La garanzia è valida esclusivamente se:

1. il dispositivo presenta difetti di materiale o di fabbricazione
2. il dispositivo non presenta segni di rottura e i pezzi originali non sono stati fissati da personale non autorizzato
3. sono stati utilizzati solo accessori originali
4. il dispositivo non è stato sovraccaricato né rotto intenzionalmente

La Garanzia non si applica a:

1. componenti soggetti a usura
2. danni dovuti al trasporto, a uso scorretto, negligenza o installazione errata e non conforme a quanto specificato nel catalogo allegato al prodotto
3. elementi soggetti a usura (inclusi i filtri, che devono essere sostituiti periodicamente)

La presente Garanzia non lede in alcun modo i diritti dell'acquirente applicabili secondo la legislazione vigente o i suoi diritti nei confronti del rivenditore stabiliti dall'accordo di compravendita. In assenza di una legislazione applicabile, la presente Garanzia costituirà il solo ed esclusivo ricorso legale. In questo caso, il produttore non sarà ritenuto responsabile per danni accidentali e consequenziali derivanti dalla violazione di qualsiasi garanzia espressa o implicita legata al presente prodotto. La responsabilità del produttore sarà limitata e non supererà il prezzo di acquisto del prodotto pagato dal Cliente.

La presente Garanzia non copre danni al prodotto derivanti da utilizzo non idoneo dello stesso, da imballaggio inappropriato, da incidenti o da operazioni di manutenzione o riparazioni effettuate da centri non autorizzati.

Il produttore si riserva il diritto di annullare la presente Garanzia nel caso in cui l'etichetta che riporta il numero di serie del prodotto sia stata rimossa o resa illeggibile dopo l'acquisto.

SISTEMA DI FILTRAGGIO DELL'ACQUA

DATI SULLE PRESTAZIONI



BRAND: ZEPTER INTERNATIONAL - MODEL: PWC-670

Questo sistema è stato testato e certificato dalla Water Quality Association conformemente al NSF/ANSI (National Science Foundation/American National Standards Institute) /42, 53 e 58 per l'abbattimento delle sostanze elencate nella tabella seguente. La concentrazione delle sostanze indicate presenti nell'acqua in ingresso nel sistema sono state ridotte a una concentrazione inferiore o pari al limite consentito per l'acqua in uscita dal sistema, come specificato nel NSF/ANSI 42, 53 e 58.

Sostanza	Concentrazione max consentita (mg/L)	Acqua in ingresso media (mg/L)	Acqua in uscita media (mg/L)	Riduzione minima percentuale (%)	Riduzione media percentuale (%)
Arsenico (pentavalente)	0.010	0.0511	0.001	93.9	97.8
Bario	2.0	11.4	0.309	93.1	97.3
Radio 226/228	5 pCi/L	25 pCi/L	5 pCi/L	N/A	N/A
Cadmio	0.005	0.035	0.00056	95.8	98.4
Cromo (esavalente)	0.1	0.324	0.00446	95.9	98.6
Cromo (trivalente)	0.100	0.281	0.00174	98.4	99.4
Piombo	0.010	0.201	0.00149	98.1	99.3
Rame	1.3	3.223	0.063	96.4	98.0
Selenio	0.05	0.121	0.00192	96.9	98.4
TDS (Totale solidi disciolti)	<187.5	751.8	57.8	91.4	92.3
Cloro	Riduzione ≥ 50%	2.07	0.56	54.53	72.8
VOC* (composti organici volatili)	Riduzione ≥ 95%	0.3274	0.0008	94.3	99.7

Il test è stato eseguito in condizioni di laboratorio, la prestazione in condizioni reali può presentare variazioni.

INFORMAZIONI GENERALI SUL FUNZIONAMENTO:

Capacità	681.4 L (180 galloni) - (for VOC) 16655.8 L (4 400 galloni) - (per il cloro)
Pressione min-max di funzionamento	138kPa ~ 827kPa (20 psi ~ 120 psi)
Temperatura min-max dell'acqua di alimentazione	5 °C ~ 35 °C (41°F ~ 95 °F)
Flusso di servizio	0.26 L/min (0.07 GPM)
Produzione quotidiana di acqua*	168.5 L/d (44.5 GPD)
Efficienza di produzione*	20.7 %

*La produzione quotidiana di acqua e l'efficienza di produzione possono variare a seconda della pressione dell'acqua in entrata e della sua temperatura.

Non usare con acqua microbiologicamente a rischio o di qualità ignota senza provvedere a un'adeguata disinfezione a monte o a valle del sistema.

- Consultare il manuale per specifiche istruzioni relative a installazione, garanzia limitata del produttore, responsabilità dell'utente, disponibilità di pezzi e servizi.
- L'acqua in ingresso nel sistema dovrà possedere le seguenti caratteristiche:
 - nessun solvente organico
 - Cloro: < 2 mg/L
 - pH: 7 - 8
 - Temperatura: 5 °C ~ 35 °C (41°F ~ 95 °F)
 - Ferro: < 2 mg/L
 - Torbidezza: < 1 NTU
 - Durezza: < 1 000 mg/L
- Per conoscere la disponibilità di pezzi e servizi contattare il proprio rivenditore di fiducia Zepter.
- Questo sistema è stato testato per il trattamento di acqua contenente arsenico pentavalente (noto anche come As(V), As(+5), o arseniato) alla concentrazione pari o inferiore a 0.050 mg/L. Il sistema riduce l'arsenico pentavalente ma può non eliminare altre forme di arsenico. Il sistema deve essere utilizzato con acque contenenti un residuo rintracciabile di cloro libero all'ingresso del sistema stesso oppure con acque che contengono solo arsenico pentavalente. Il trattamento con clorammina (cloro combinato) non è sufficiente a garantire la conversione completa dell'arsenico trivalente in arsenico pentavalente. Per ulteriori informazioni consultare la sezione 'Arsenico, i dati' del presente opuscolo.
- Il tasso di efficienza indica la percentuale dell'acqua in ingresso nel sistema a disposizione dell'utente come acqua trattata per osmosi inversa in condizioni di funzionamento che si approssimano al tipico uso giornaliero.
- L'acqua prodotta deve essere testata ogni 6 mesi per verificare che gli elementi inquinanti siano stati effettivamente ridotti. Contattare il proprio rivenditore di fiducia Zepter per attivare il servizio.
- Questo sistema basato su osmosi invertita contiene un componente di trattamento ricaricabile fondamentale per l'effettiva riduzione delle sostanze solide completamente dissolte; l'acqua prodotta dovrà essere testata periodicamente per verificare che il sistema funzioni correttamente.
La sostituzione del componente utilizzato per l'osmosi inversa deve avvenire con un componente dalle specifiche identiche, come indicato dal produttore, per garantire la stessa efficienza e la medesima efficacia nella riduzione degli elementi inquinanti.
- Il tempo stimato di sostituzione del filtro, che costituisce pezzo soggetto a usura, non corrisponde al periodo di garanzia della qualità ma indica il tempo ideale di sostituzione del filtro. Di conseguenza il tempo stimato di sostituzione del filtro può essere più breve in caso di utilizzo in zone con acqua di scarsa qualità.

Modello filtro	Tipo	Periodo di utilizzo (in mesi)
Codice: PWC-670-01	FILTRO NEO-SENSE	6
Codice: PWC-670-03	FILTRO MEMBRANA RO	20
Codice: PWC-670-02	FILTRO INNO SENSE	18
Codice: PWC-670-09N	FILTRO IGIENICO*	12

* Il filtro igienico contiene argento, metallo noto per la capacità di inibire la diffusione di microrganismi e quindi in grado di mantenere l'integrità del filtro.

ARSENICO, I DATI

L'arsenico (abbreviato in As) è naturalmente presente in alcuni pozzi di acqua. In acqua risulta incolore, insapore e inodore. Deve essere misurato con test di laboratorio. L'acqua erogata da impianti pubblici di fornitura idrica deve essere sottoposta a test di rilevazione dell'arsenico. I dati sono di pubblica consultazione. Chi possiede un pozzo privato può richiedere l'esame della qualità dell'acqua. Il distretto sanitario locale del Ministero della salute nazionale può fornire un elenco dei laboratori certificati. Il costo varia dai \$15 ai \$30. In internet sono disponibili informazioni sull'arsenico presente nell'acqua all'indirizzo ufficiale www.epa.gov/safewater/arsenic.html.

Esistono due forme di arsenico: pentavalente (detto anche As(V), As(+5), e arseniato) e trivalente (noto anche come As(III), As(+3), e arsenite). Nell'acqua di pozzo l'arsenico può essere presente in forma pentavalente, trivalente o in una combinazione di entrambi. Speciali esami di laboratorio rilevano la tipologia e la quantità di ciascun tipo nell'acqua. Si raccomanda di verificare che i laboratori locali forniscano tale servizio. I sistemi per il trattamento dell'acqua per osmosi inversa (OI) non eliminano l'arsenico trivalente in modo adeguato, sono invece molto efficaci nel rimuovere l'arsenico pentavalente. Un residuo libero di cloro convertirà rapidamente l'arsenico trivalente in arsenico pentavalente. Anche altre sostanze chimiche per il trattamento dell'acqua quali ozono e permanganato di potassio sono in grado di trasformare l'arsenico trivalente in arsenico pentavalente. Un residuo combinato di cloro (detto anche clorammina) può non convertire tutto l'arsenico trivalente. Se si usa acqua erogata dall'acquedotto pubblico contattare quest'ultimo per sapere se l'impianto utilizza cloro o cloro combinato. Il sistema PWC-670 è progettato per rimuovere l'arsenico pentavalente. Non convertirà l'arsenico trivalente in arsenico pentavalente. Il sistema è stato testato in laboratorio. Nelle relative condizioni il sistema ha ridotto 0.050 mg/L di arsenico pentavalente a valori pari o inferiori a 0.010 mg/L (ppm) (lo standard USEPA per l'acqua da bere). Il sistema può tuttavia fornire prestazioni differenti in altre condizioni di installazione. Sottoporre l'acqua prodotta dal proprio sistema a test di laboratorio per la rilevazione di arsenico al fine di verificare il corretto funzionamento del sistema. Il componente di OI del sistema PWC-670 deve essere sostituito ogni 20 mesi per garantire la continua rimozione dell'arsenico pentavalente. L'identificazione del componente e le sedi presso cui acquistare il componente sono riportate in elenco nel manuale di installazione e funzionamento.

* SURROGATO DEI VOC (COMPONENTI ORGANICI VOLATILI)

Sostanza chimica	Livello1 di regolazione dell'acqua da bere (MCL/MAC) mg/L	Concentrazione ² a rischio dell'acqua in ingresso	Riduzione della sostanza chimica in percentuale	Massima concentrazione dell'acqua del prodotto mg/L
alaclor	0.002	0.050	> 98	0.001 ³
atrazina	0.003	0.100	> 97	0.003 ³
benzene	0.005	0.081	> 99	0.001 ³
carbofuran	0.04	0.190	> 99	0.001 ³
Tetracloruro di carbonio	0.005	0.078	98	0.0018 ⁴
clorobenzolo	0.1	0.077	> 99	0.001 ³
cloropicrina	-	0.015	99	0.0002 ³
2,4-D	0.07	0.110	98	0.0017 ⁴
Dibromo-cloropropano (DBCP)	0.0002	0.052	> 99	0.00002 ³
o-diclorobenzene	0.6	0.080	> 99	0.001 ³
p-diclorobenzene	0.075	0.040	> 98	0.001 ³
1,2-dicloroetano	0.005	0.088	95 ⁵	0.0048 ⁵
1,1-dicloroetilene	0.007	0.083	> 99	0.001 ³
cis-1,2- dicloroetilene	0.07	0.170	> 99	0.0005 ³
trans-1,2- dicloroetilene	0.1	0.086	> 99	0.001 ³
1,2-dicloropropano	0.005	0.080	> 99	0.001 ³
cis-1,3-dicloropropilene	-	0.079	> 99	0.001 ³
dinoseb	0.007	0.170	99	0.0002 ⁴
endrin	0.002	0.053	99	0.00059 ⁴
etilbenzene	0.7	0.088	> 99	0.001 ³
Dibromuro di etilene (EDB)	0.00005	0.044	> 99	0.00002 ³
Acetonitrili alogenati (HAN)				
bromocloroacetoneitrile	-	0.022	98	0.0005 ³
dibromoacetoneitrile	-	0.024	98	0.0006 ³
dicloroacetoneitrile	-	0.0096	98	0.0002 ³
tricloroacetoneitrile	-	0.015	98	0.0003 ³
Chetoni alogenati (HK):				
1,1-dicloro-2-propanone	-	0.0072	99	0.001 ³
1,1,1-tricloro-2-propanone	-	0.0082	96	0.0003 ³
eptacloro (H-34, Heptox)	0.0004	0.08	> 99	0.0004
eptacloro epossidico	0.0002	0.0107 ⁶	98	0.0002 ⁶
esaclorobutadiene	-	0.044	> 98	0.001 ³
esaclorociclopentadiene	0.05	0.060	> 99	0.000002 ³
lindano	0.0002	0.055	> 99	0.00001 ³
metossicloro	0.04	0.050	> 99	0.0001 ³
pentaclorofenolo	0.001	0.096	> 99	0.001 ³
Simazina	0.004	0.120	> 97	0.004 ³
stirene	0.1	0.150	> 99	0.0005 ³
1,1,2,2-tetracloroetan	-	0.081	> 99	0.001 ³
tetracloroetilene	0.005	0.081	> 99	0.001 ³
toluene	1	0.078	> 99	0.001 ³
2,4,5-TP (silvex)	0.05	0.270	99	0.0016 ⁴
acido tribromoacetico	-	0.042	> 98	0.001 ³
1,2,4-triclorobenzene	0.07	0.160	> 99	0.0005 ³
1,1,1-tricloroethane	0.2	0.084	95	0.0046 ⁴
1,1,2-tricloroetano	0.005	0.150	> 99	0.0005 ³
tricloroetilene	0.005	0.180	> 99	0.0010 ³
trialometani (comprende):				
oroformio [sostanza chimica surrogata]				
bromoformio				
bromodichlorometano	0.080	0.300	95	0.015
clorodibromometano				
xilene (totale)	10	0.070	> 99	0.001 ³

1. Questi valori armonizzati sono stati concordati dai rappresentanti dell'USEPA e del Ministero della Salute Canadese con l'intento di valutare i prodotti in base ai requisiti di tale standard.
2. I livelli di guardia sono concentrazioni medie determinate attraverso test di qualificazione del surrogato.
3. Il livello massimo di acqua del prodotto non è stato stabilito per osservazione ma impostato al limite di rilevamento dell'analisi.
4. Il livello massimo di acqua del prodotto è impostato a un valore determinato nel test di qualificazione del surrogato.
5. La percentuale di riduzione chimica e il livello massimo dell'acqua del prodotto sono stati calcolati al 95% del punto di rottura del cloroformio come determinato nel test di qualificazione del surrogato
6. I risultati dei test sul surrogato per l'eptacloro epossidico hanno dimostrato una riduzione pari al 98%. Tali dati sono stati utilizzati per calcolare un'eventuale concentrazione superiore che produrrebbe un livello massimo di acqua del prodotto al Massimo Livello di Concentrazione.

ВВЕДЕНИЕ	143
КРАТКОЕ ОПИСАНИЕ ПРИБОРА	143
МЕРЫ ПРЕДОСТОРОЖНОСТИ	144
СОСТАВНЫЕ ЧАСТИ ПРИБОРА	145
ПРОЦЕСС ОЧИСТКИ ВОДЫ	146
УСТАНОВКА СИСТЕМЫ	147
ИСПОЛЬЗОВАНИЕ СИСТЕМЫ	154
– ПОДАЧА НЕБОЛЬШОГО КОЛИЧЕСТВА ВОДЫ	154
– НЕПРЕРЫВНАЯ ПОДАЧА ВОДЫ	154
ФИЛЬТРЫ	155
– Фильтры	155
– Замена фильтров	155
УХОД ЗА ПРИБОРОМ	157
ТЕХНИЧЕСКИЕ ХАРАКТЕРИСТИКИ	159
УСТРАНЕНИЕ НЕИСПРАВНОСТЕЙ	160
СХЕМА НАПРАВЛЕНИЯ ПОТОКА ВОДЫ	161
ГАРАНТИЙНЫЙ ТАЛОН И СЕРВИСНАЯ ИНФОРМАЦИЯ	162
– Гарантийный талон	162
– Сервисная информация	162
– Сервисная книжка	163
ГАРАНТИЯ	165
ПРИЛОЖЕНИЕ	166

Комплектация Edel Wasser:

1. Инструкция по эксплуатации
2. Прибор (включая Нео-фильтр, Мембранный фильтр, Инно-фильтр)
3. Угловой фитинг (1/4" - белый): 4 шт.
4. Зажим водовыпускной трубы: 1 шт.
5. Труба (двойное покрытие, 1/4"): 5 м.
6. Установочный адаптер, 1/2 (1/4, тип клапана): 1 шт.
7. Гигиенический фильтр: 1 шт.

EDEL WASSER: СИСТЕМА ОЧИСТКИ ВОДЫ

Благодарим вас за то, что вы выбрали Zepter Edel Wasser. Качество, стиль и элегантность продукции компании Zepter International признаны во всем мире. Каждый день мы стремимся к тому, чтобы наша продукция соответствовала высочайшим стандартам и помогала нашим клиентам улучшить качество своей жизни.

Инструкция по эксплуатации предназначена для того, чтобы познакомить вас с правилами использования и обслуживания приобретаемой продукции. Пожалуйста, прочитайте ее внимательно! Если при использовании нашей продукции вы столкнулись с какими-либо сложностями, инструкция по эксплуатации позволит найти оптимальное решение для их устранения. Поскольку инструкция по эксплуатации содержит гарантийный талон, пожалуйста, храните ее в безопасном месте.

Эта система очистки воды полностью соответствует стандарту NSF/ANSI 42 по эффективности очистки воды от хлора и стандарту NSF/ANSI 53, регулиющему количество удаляемых летучих органических соединений, что проверено и подтверждено специализированными тестами. Система очистки воды Edel Wasser соответствует стандарту NSF/ANSI 58, регламентирующему нормы содержания в воде пентавалентного мышьяка, бария, кадмия, селена, радия 226/228, трех- и шестивалентного хрома, свинца, меди, что также проверено и подтверждено при помощи различных тестов.

См. ПРИЛОЖЕНИЕ: СПРАВОЧНЫЕ ДАННЫЕ ПО РАБОТЕ СИСТЕМЫ ОЧИСТКИ ВОДЫ.

КРАТКОЕ ОПИСАНИЕ ПРИБОРА

Функция непрерывной подачи воды

При нажатии на специальный рычаг (кран) до упора из Edel Wasser производится непрерывная подача воды. Эта функция наиболее удобна для наполнения больших емкостей, например, при приготовлении пищи.



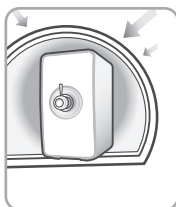

Функция поддержания оптимального давления воды

В районах с высоким давлением воды Edel Wasser поддерживает собственное внутреннее давление воды, что защищает прибор от выхода из строя.



Закрытый резервуар для воды предотвращает возможность повторного загрязнения

Edel Wasser обеспечивает дополнительную защиту очищенной воды благодаря наличию внутреннего резервуара. Это дает возможность предотвратить вторичное загрязнение воды пылью, вирусами и бактериями.



Гигиенический фильтр резервуара для воды

Гигиенический фильтр, которым оснащена система, содержит серебро, эффективно предотвращающее развитие различных микроорганизмов.

Компактный, эргономичный дизайн

Компактность и эргономичность позволяют вам использовать этот прибор даже на кухне, имеющей небольшую площадь.

МЕРЫ ПРЕДОСТОРОЖНОСТИ

Внимание: Неправильное использование прибора может привести к серьезным травмам и даже летальному исходу.

- Не устанавливайте прибор в месте, подверженном попаданию прямых солнечных лучей, а также рядом с источниками тепла, так как это может привести к пожару.
- В случае обнаружения протечки, обязательно перекройте подачу воды и обратитесь в сервисный центр Zertec.
- Не подвергайте прибор воздействию открытого огня (например, свечи или зажженной сигареты).
- Не ставьте на прибор емкости с водой, медикаментами, продуктами, а также любые легковоспламеняющиеся материалы.
- Ни в коем случае самостоятельно не разбирайте и не ремонтируйте прибор. Все ремонтные работы должны производиться только сервисным центром Zertec.

Внимание: Прибор, оставленный без присмотра, может стать причиной серьезных травм и/или причиной материального ущерба.

- Не устанавливайте прибор на наклонной поверхности.
- При использовании прибора не применяйте силу и не допускайте давления на него.
- При очистке прибора не распыляйте воду непосредственно на его поверхность.
- При очистке прибора не используйте бензин, а также другие растворители.

При установке системы очистки воды учитывайте действующие нормы и правила местного законодательства.

Внимание: Прибор, оставленный без присмотра, может стать причиной серьезных травм и/или причиной материального ущерба.

- Для эффективной очистки воды, пожалуйста, заменяйте фильтры в соответствии с рекомендуемыми сроками их эксплуатации.
- Фильтры, используемые сверх срока эксплуатации, ухудшают качество очистки воды.
- Плотно закрывайте крышку резервуара для воды, что позволит предотвратить ее вторичное загрязнение.
- Если прибор не использовался в течение длительного времени, слейте воду, находящуюся в резервуаре, наполните бак, и перед использованием снова слейте воду.
- Не используйте воду, очищенную прибором EdelWasser, для наполнения аквариумов.
- При переносе прибора с одного места в другое или замене фильтров, на дне резервуара для воды может появиться небольшое количество черного порошка. Это абсолютно безвредно.
- Не переворачивайте и не поднимайте прибор, держа его за кран для очищенной воды, так как это может привести к повреждениям.

Не используйте прибор для очистки микробиологически загрязненной воды без ее дезинфекции до или после очистки.

СОСТАВНЫЕ ЧАСТИ ПРИБОРА

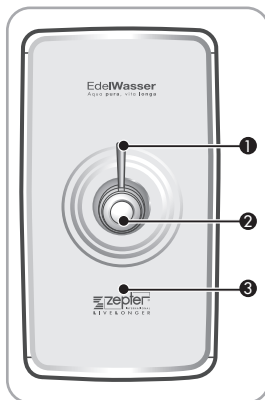

- ❶ Рычаг крана
- ❷ Кран подачи воды
- ❸ Передняя панель

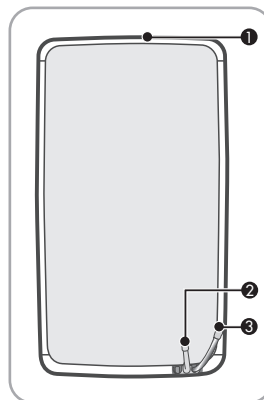

- ❶ Верхняя панель
- ❷ Впускная трубка для водопроводной воды (оранжевая)
- ❸ Выпускная трубка для технической воды (голубая)

ПРОЦЕСС ОЧИСТКИ ВОДЫ

Фильтры – это основная часть системы очистки воды. Если вы используете неоригинальные фильтры или фильтры с истекшим сроком эксплуатации, производительность системы может ухудшиться.

5-СТУПЕНЧАТАЯ СИСТЕМА ОЧИСТКИ ВОДЫ

✓ 1, 2 ЭТАПЫ: ПРЕДВАРИТЕЛЬНЫЙ НЕО-ФИЛЬТР

На этом этапе из воды удаляются хлор, неприятные запахи, а также различные летучие органические соединения.

✓ 3 ЭТАП: МЕМБРАНА ОБРАТНОГО ОСМОСА (МЕМБРАННЫЙ ФИЛЬТР)

На данном этапе из воды удаляются такие загрязняющие элементы, как пятивалентный мышьяк, барий, кадмий, селен, радий, хром, свинец, медь.

✓ 4 ЭТАП: ИННО-ФИЛЬТР

Эффективно удаляет оставшиеся сторонние запахи и улучшает вкусовые качества воды. Также на этом этапе происходит удаление хлора и летучих органических соединений, которые могли остаться после прохождения 1-3 этапов очистки.

✓ 5 ЭТАП: ГИГИЕНИЧЕСКИЙ ФИЛЬТР*

* Гигиенический фильтр содержит серебро, которое, как известно, предотвращает размножение микроорганизмов и улучшает качество очистки воды.

Советы

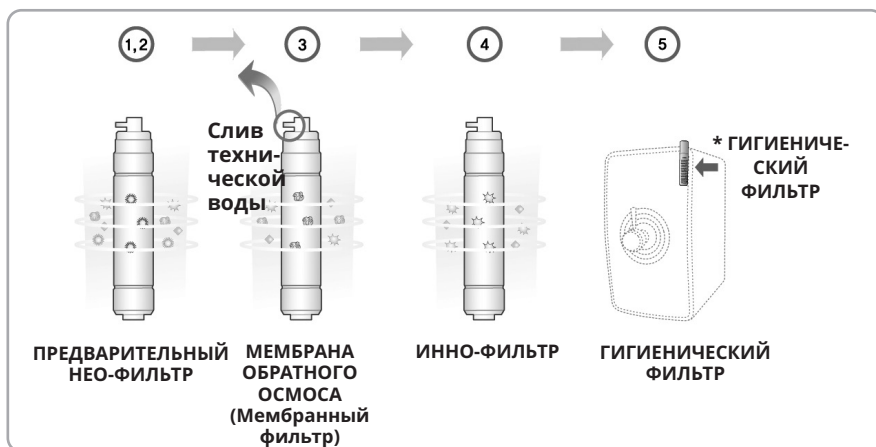

Использование технической воды

- Техническая вода может использоваться только для уборки и подобных целей.
- Никогда не используйте техническую воду для питья или приготовления пищи.

УСТАНОВКА СИСТЕМЫ

Четко следуйте инструкции по установке

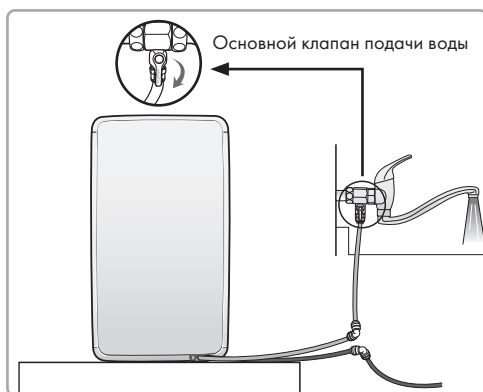

Вариант 1

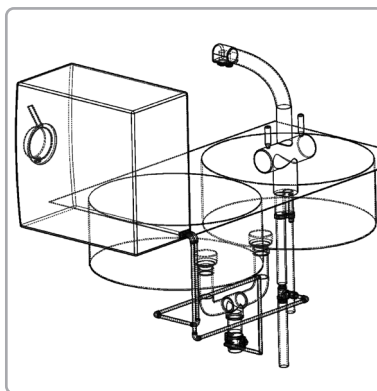

Вариант 2

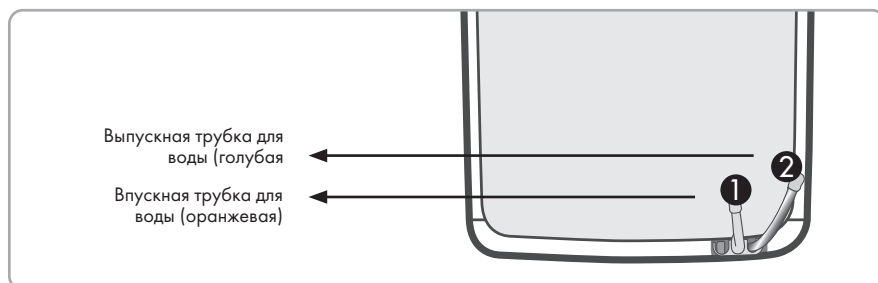

Будьте осторожны!

- **Выбор места для установки системы: совет 1**

Не устанавливайте систему очистки воды на неровную поверхность, во влажном месте, под воздействие прямых солнечных лучей, пыли или капель воды.



- **Выбор места для установки системы: совет 2**

Устанавливайте прибор на плоское и твердое основание, на расстоянии не менее 10 см от стены.

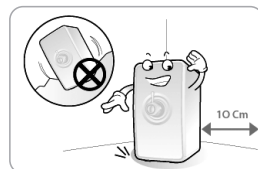

- **После установки системы очистки воды**

После установки не менее двух раз промойте прибор (дважды наберите и опустошите резервуар для очищенной воды).



- **Подача холодной воды**

Подсоедините прибор к источнику холодной воды. Убедитесь, что прибор подключен к сети холодного водоснабжения. Горячая вода вызывает серьезные повреждения мембраны обратного осмоса, а также сильно ухудшает производительность прибора.



- **Установка фильтров**

Входной фильтр (нео-фильтр), мембрана обратного осмоса и выходной фильтр (инно-фильтр) уже установлены в приборе.

Для установки Гигиенического фильтра выполните следующее:

- 1) Пожалуйста, снимите верхнюю панель, затем отсоедините фиксирующий зажим, удерживающий верхнюю крышку резервуара для воды. Откройте резервуар.

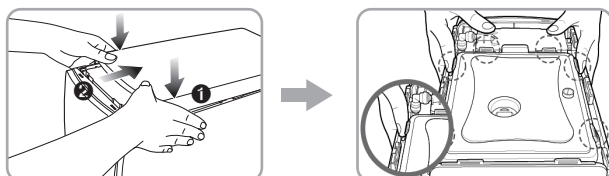

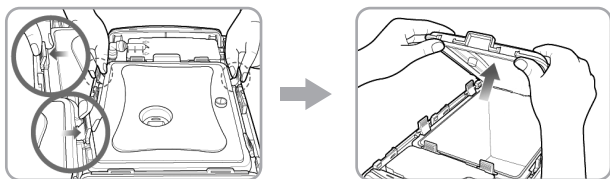

2) Выньте Гигиенический фильтр из фольги.

3) Установите Гигиенический фильтр на крышку резервуара для воды.

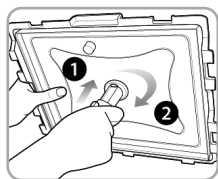

4) Закройте крышку резервуара для воды и установите фиксирующий зажим.

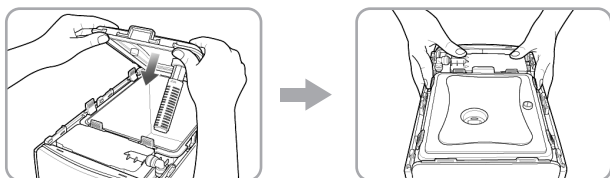

Советы

- Внутри прибора может находиться некоторое количество воды, оставшейся после заводского тестирования продукта.
Это не означает, что прибор был в употреблении.
- При повторной установке прибора (например, на новом месте) не используйте бывшие в употреблении основной клапан для подачи воды и шланг для подсоединения к водопроводной сети.
- При установке системы очистки воды обязательно следуйте законодательным нормам, принятым в Вашем регионе.

Установка впускной трубки для подачи воды (оранжевая)



ВНИМАНИЕ

Для этого необходимо провести сантехнические и плотницкие работы.
Перед началом сантехнических работ убедитесь в том, что основной клапан подачи воды перекрыт.

ВАРИАНТ 1

Меры предосторожности

1. Перекройте основной клапан подачи воды в кран.

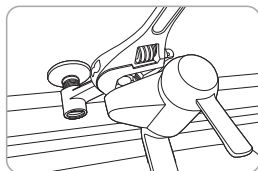

2. Наложите водонепроницаемую ленту на адаптер и присоедините его к трубе.

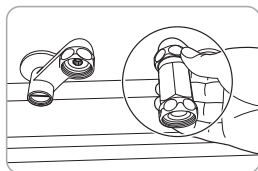

Не открывайте водопровод.



3. Соедините кран с адаптером.



Установите соединяющий адаптер на водопроводную трубу холодного водоснабжения.

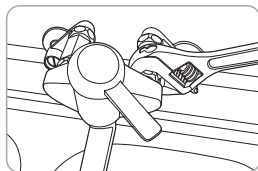

4. Подсоедините оранжевую трубку к разъему в адаптере.

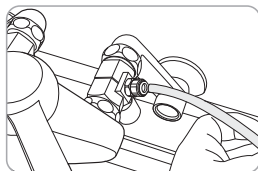

До соединения с водопроводом промойте каждый фильтр при помощи проточной воды, как минимум, в течение 5 минут.

5. Откройте клапан для подачи воды в систему очистки.

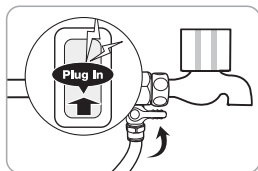

ВАРИАНТ 2

Используйте этот вариант, если вы хотите установить впускную трубку под раковиной.

1. Перекройте основной клапан подачи воды.
2. Установите соединяющий адаптер на водопроводную трубу холодного водоснабжения.

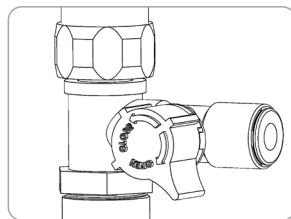

3. Подсоедините впускную трубку (оранжевую) к адаптеру.

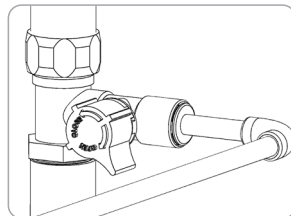

4. Вставьте оранжевую трубку в прибор.

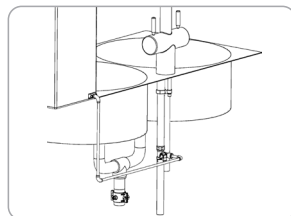

5. Откройте клапан для подачи воды в систему очистки.



Установка выпускной трубки (голубая)



ВНИМАНИЕ

Для этого необходимо провести сантехнические и плотницкие работы.

Перед началом сантехнических работ убедитесь в том, что основной клапан подачи воды перекрыт.

Используйте этот вариант установки в случае, если вы хотите подсоединить выпускную трубку для технической воды к сливной трубе под раковиной.

1. Вырежьте отверстие 16*25 мм в столешнице кухонного стола (если необходимо) и пропустите через него голубую выпускную трубку.

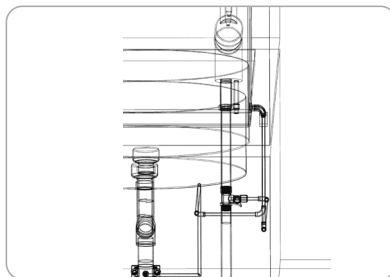
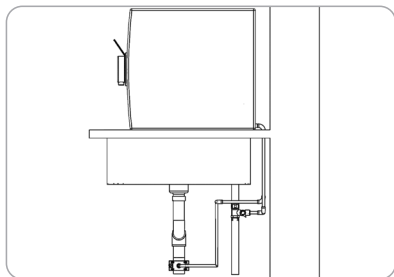

2. Используйте хомут для лучшей фиксации выпускной трубки.

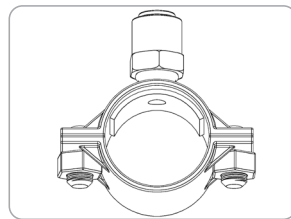

3. С помощью сверла сделайте отверстие размером 6,5-7 мм в сливной трубе.

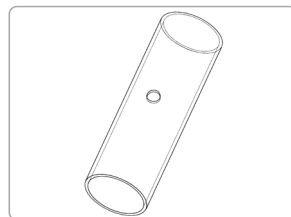

4. Вставьте голубую трубку в верхнюю часть хомута (голубая выпускная трубка должна быть вставлена внутрь сливной трубы) и соедините хомут с помощью шурупов.

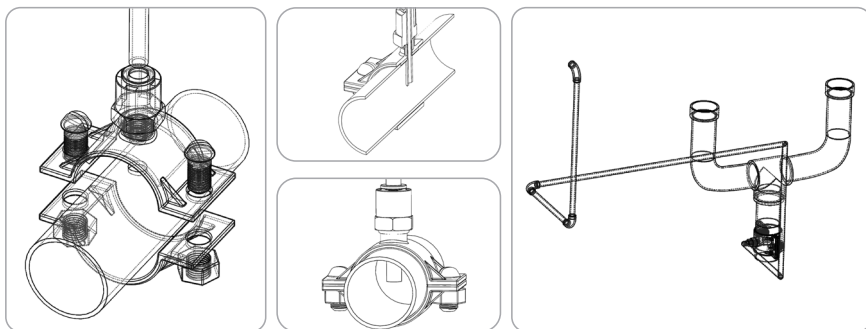

5. Проверьте все соединения и убедитесь в том, что нет утечки воды.

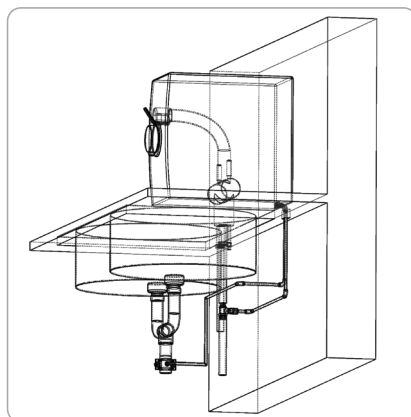

- **После установки системы**

Перед использованием дважды слейте воду из резервуара для воды.

- **Если прибор не использовался в течение длительного времени**

Если вы не пользовались прибором в течение длительного времени, перед использованием слейте воду, оставшуюся в резервуаре. После наполнения вновь слейте воду из резервуара и только после этого используйте прибор в обычном режиме.

- **Регулярная замена фильтров**

Важно регулярно заменять фильтры, чтобы поддерживать качество воды на должном уровне. Использование фильтров сверх установленного для их эксплуатации срока заметно сказывается на эффективности и производительности системы очистки воды. Ни в коем случае не пропускайте сроки, установленные для замены фильтров.

Совет

Если вы планируете не пользоваться Edel Wasser в течение длительного времени, обязательно перекройте основной клапан подачи воды.

ИСПОЛЬЗОВАНИЕ СИСТЕМЫ**ПОДАЧА НЕБОЛЬШОГО КОЛИЧЕСТВА ВОДЫ:**

Поместите емкость (например, стакан) под краном для подачи воды и путем нажатия откройте кран.

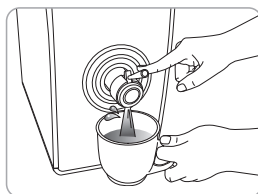
**НЕПРЕРЫВНАЯ ПОДАЧА ВОДЫ:**

Поместите емкость под краном для подачи воды, откройте кран (вниз) и зафиксируйте его под углом около 90°.

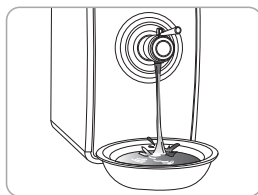
**Советы**

- Во избежание поломки не старайтесь повернуть кран для подачи воды вправо или влево.
- Не пытайтесь перемещать прибор, удерживая его за кран для подачи воды. Это может привести к поломке прибора.

Фильтры

Используйте только оригинальные фильтры и запчасти Edel Wasser.

Фильтры – основная часть, необходимая для эффективной работы системы очистки воды. Своевременная замена фильтров важна как для поддержания качества очистки воды, так и для надлежащей работы системы. Пожалуйста, заменяйте фильтры своевременно. Для замены фильтров свяжитесь с Сервисной службой Zepter.

Срок службы фильтров

Несвоевременная замена фильтров приводит к существенному ухудшению качества очистки воды, проходящей через систему. Качество водопроводной воды, поступающей в систему, может влиять на срок эксплуатации фильтров.

Названия фильтров	Срок службы фильтров
Предварительный нео-фильтр Артикул: PWC-670-01	6 месяцев
Инно-фильтр Артикул: PWC-670-02	18 месяцев
Мембрана обратного осмоса (Мембранный фильтр) Артикул: PWC-670-03	20 месяцев
Гигиенический фильтр* Артикул: PWC-670-09N	12 месяцев

* Гигиенический фильтр содержит серебро, которое, как известно, предотвращает размножение микроорганизмов и улучшает качество очистки воды.

Указанный период работы фильтров не является гарантийным сроком, а является ожидаемым сроком службы, во время которого фильтр эффективно очищает проходящую через него воду. В зависимости от качества поступающей воды и интенсивности использования системы срок службы фильтра может сократиться.

Замена фильтров

- 1) Перекройте основной клапан подачи воды и полностью слейте воду из системы.

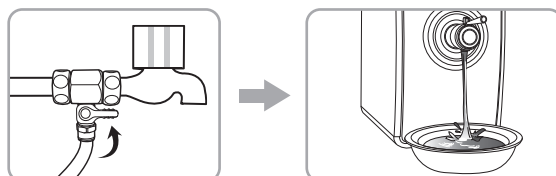

- 2) Снимите верхнюю и переднюю панели прибора (ослабив два винта отверткой, отсоедините переднюю панель).

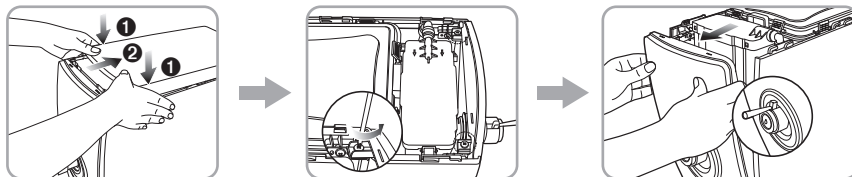

Совет - Не надавливайте на рычаг крана слишком сильно, так как вы можете повредить его.

- 3) Отделите трубку, подсоединенную к фильтру, соответствующим инструментом и замените фильтр.

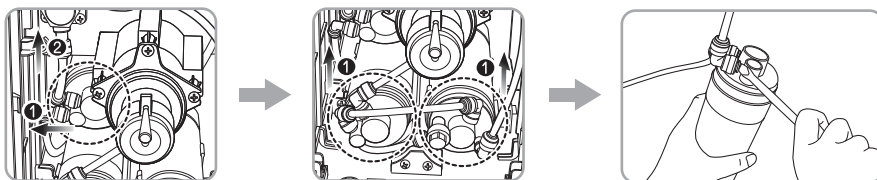

Совет - При замене фильтра или соединительной трубки убедитесь, что нет утечки воды. Обязательно слейте первую отфильтрованную воду.

- 4) Закройте переднюю панель, вставив ее в пазы. Отверткой закрутите два винта, находящихся на панели. Закройте верхнюю панель.

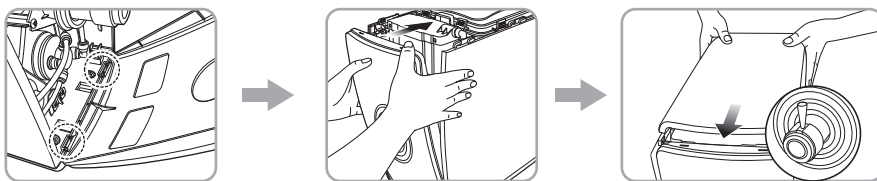

Совет - При замене нескольких фильтров выполните их «трехминутную» очистку.

НАЗВАНИЯ ФИЛЬТРОВ	ВРЕМЯ ЧИСТКИ	КОММЕНТАРИИ
Предварительный нео-фильтр	30 секунд	
Инно-фильтр	3 минуты	Пожалуйста, используйте для очистки воду, прошедшую через предварительный нео-фильтр
Мембрана обратного осмоса (мембранный фильтр)	3 минуты	Пожалуйста, используйте для очистки воду, прошедшую через предварительный нео-фильтр.

1) Перекройте основной клапан подачи воды.

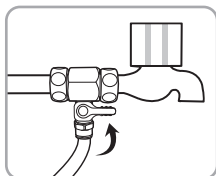

2) Слейте воду из резервуара для воды, используя метод непрерывной подачи воды (см. главу «Использование системы»).

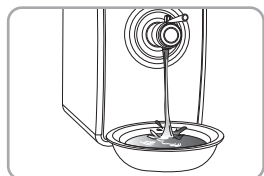

3) Отсоедините верхнюю панель, затем отсоедините неподвижную скрепку, удерживающую верхнюю крышку резервуара для воды. Откройте резервуар.

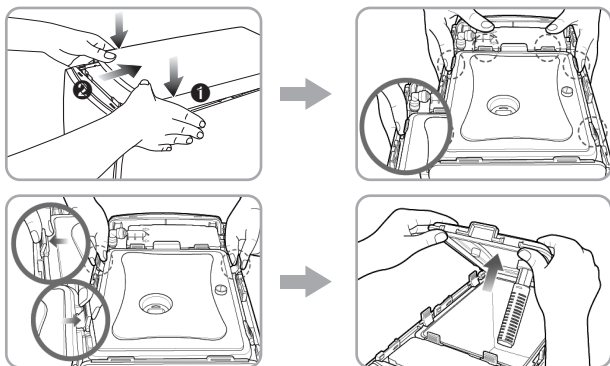

4) Отсоедините Гигиенический фильтр от резервуара и вымойте его в воде, слитой из резервуара. После очистки установите фильтр обратно.



5) Протрите поверхность резервуара для воды мягкой тканью

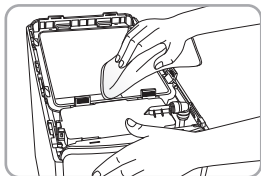

6) После очистки резервуара удалите из него оставшуюся воду, используя метод непрерывной подачи воды.

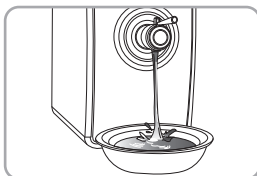
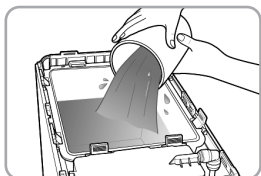

7) Закройте резервуар крышкой и установите фиксирующую скрепку.

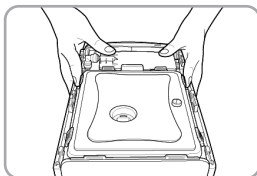
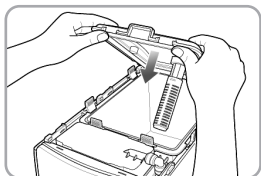

8) Закройте верхнюю панель прибора и откройте основной клапан подачи воды.

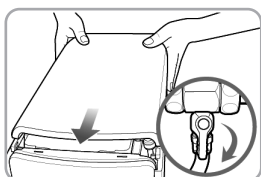

Советы

- Тщательно закрывайте крышку резервуара, чтобы предотвратить попадание насекомых или других инородных частиц.

Для очистки резервуара не используйте бытовые химические моющие средства, так как они могут смыться не полностью и нанести вред вашему здоровью.

- Содержите поверхность вокруг в чистоте и обязательно промывайте резервуар для воды не реже одного раза в два месяца.

ТЕХНИЧЕСКИЕ ХАРАКТЕРИСТИКИ

НАЗВАНИЕ ПРИБОРА	ZEPTEP EDEL WASSER
Модель	2 модели: PWC-670-BLACK / PWC-670-GOLD
Метод очистки	Обратный осмос
Емкость резервуара для воды	3,9 л (1,03 галлона)
Размеры	200 мм (ширина) x 390 мм (глубина) x 370 мм (высота)
Масса нетто	4,5 кг
Рабочее давление	138 кПа - 827 кПа (1,38 Бар – 8,27 Бар)
Рабочая температура	5 °С - 35 °С (41 °F - 95 °F)
Удаление примесей из потока воды	0,26 л/мин. (0,07 галлонов)
Ежедневная производительность системы*	168,5 л/сут. (44,5 галлонов)
Коэффициент эффективности*	20,7%

* Ежедневная производительность системы и коэффициент эффективности зависят от давления подводимой воды и температуры воды.

Компания Zepter International оставляет за собой право вносить изменения в конструкцию прибора с целью улучшения его работы.

- **Производительность системы может меняться в зависимости от давления и температуры воды.**
- **Вместительность резервуара для воды соответствует его размеру и может незначительно отличаться.**
- **В конструкцию прибора могут быть внесены незначительные изменения, необходимые для увеличения ее производительности.**
- Для получения информации по отдельным загрязняющим элементам, влияющим на производительность системы, используйте справочные данные из приложения и основную **информацию по работе системы.**



PWC-670-BLACK



PWC-670-GOLD

УСТРАНЕНИЕ НЕИСПРАВНОСТЕЙ

НЕИСПРАВНОСТЬ	ВОЗМОЖНЫЕ ПРИЧИНЫ	УСТРАНЕНИЕ НЕИСПРАВНОСТЕЙ
Вода имеет странный привкус.	• Вы давно не чистили резервуар для воды.	Промойте резервуар для воды.
	• Вы не использовали прибор в течение длительного времени.	Слейте воду из прибора и вымойте резервуар для воды.
	• Пора заменить сменный фильтр.	Произведите замену фильтра (фильтров).
При нажатии крана отсутствует подача воды.	• Отключено водоснабжение. • Закрыт основной клапан подачи воды.	Откройте основной кран водоснабжения.
	• Не работает кран для подачи очищенной воды.	Обратитесь в Сервисную службу Zepter International.
	• Пропущен срок своевременной замены фильтров.	Произведите замену фильтра (фильтров).
При нажатии крана вода подается медленно.	• Пора заменить сменный фильтр.	Произведите замену фильтра (фильтров).
	• Закрыт основной клапан подачи воды.	Откройте основной клапан подачи воды.
	• Трубы сети заморожены.	Вызовите специалиста по ремонту водопровода.
Произошла утечка.	• Сток воды из резервуара заблокирован.	Проверьте, не открыта ли верхняя панель. Обратитесь в Сервисную службу Zepter International.

СХЕМА НАПРАВЛЕНИЯ ПОТОКА ВОДЫ

RU

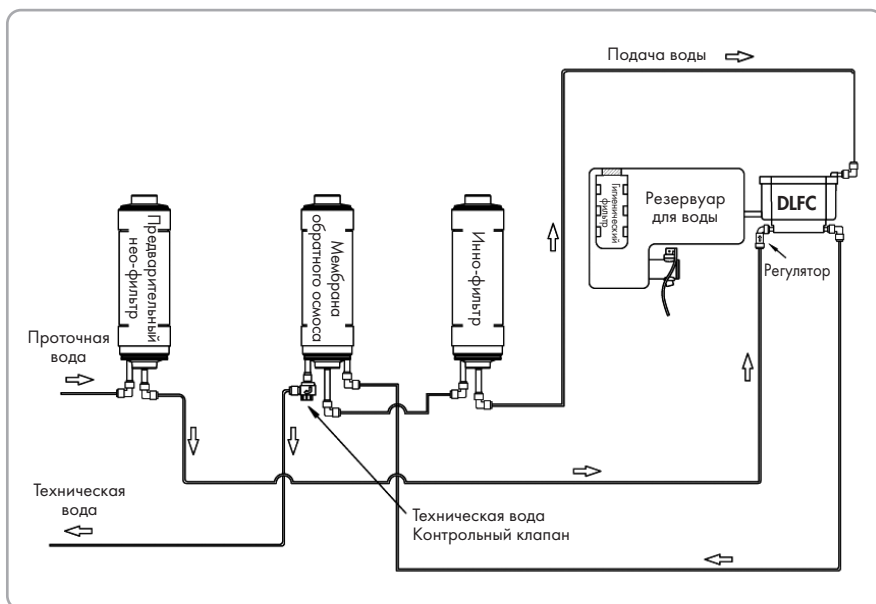

Гигиенический фильтр содержит серебро, которое, как известно, предотвращает размножение микроорганизмов и увеличивает срок службы фильтра.

ГАРАНТИЙНЫЙ ТАЛОН И СЕРВИСНАЯ ИНФОРМАЦИЯ

Заполните, пожалуйста, соответствующие графы и храните талон, который может понадобиться при обращении в Сервисную службу.

ГАРАНТИЙНЫЙ ТАЛОН

Наименование изделия:	EDEL WASSER	Срок гарантии
Модель:	PWC-670-BLACK PWC-670-GOLD	1 год
Серийный номер:	
Дата покупки:	Число..... Месяц.....Год.....	
Срок гарантии:	Число..... Месяц..... Год.....	До месяца..... года.....
Информация о покупателе:	ФИО	
	
	Тел.	
Адрес:	
Имя торгового представителя:	
Номер торгового представителя:	

СЕРВИСНАЯ ИНФОРМАЦИЯ

Наименование авторизованного сервисного центра и его адрес:
Телефон:
e-mail:
Дата и время заполнения:

СЕРВИСНАЯ КНИЖКА

Входной нео-фильтр PWC-670-01

Фильтр заменили:	Отметка сервисной службы, подпись и печать:
Следующая замена:	

Фильтр заменили:	Отметка сервисной службы, подпись и печать:
Следующая замена:	

Фильтр заменили:	Отметка сервисной службы, подпись и печать:
Следующая замена:	

Фильтр заменили:	Отметка сервисной службы, подпись и печать:
Следующая замена:	

Фильтр заменили:	Отметка сервисной службы, подпись и печать:
Следующая замена:	

Фильтр заменили:	Отметка сервисной службы, подпись и печать:
Следующая замена:	

Фильтр заменили:	Отметка сервисной службы, подпись и печать:
Следующая замена:	

Фильтр заменили:	Отметка сервисной службы, подпись и печать:
Следующая замена:	

Выходной инно-фильтр PWC-670-02

Фильтр заменили:	Отметка сервисной службы, подпись и печать:
Следующая замена:	

Фильтр заменили:	Отметка сервисной службы, подпись и печать:
Следующая замена:	

Фильтр заменили:	Отметка сервисной службы, подпись и печать:
Следующая замена:	

Фильтр заменили:	Отметка сервисной службы, подпись и печать:
Следующая замена:	

Фильтр заменили:	Отметка сервисной службы, подпись и печать:
Следующая замена:	

Фильтр заменили:	Отметка сервисной службы, подпись и печать:
Следующая замена:	

Фильтр заменили:	Отметка сервисной службы, подпись и печать:
Следующая замена:	

Фильтр заменили:	Отметка сервисной службы, подпись и печать:
Следующая замена:	

Мембрана обратного осмоса (Мембранный фильтр) PWC-670-03

Фильтр заменили:	Отметка сервисной службы, подпись и печать:	Фильтр заменили:	Отметка сервисной службы, подпись и печать:
Следующая замена:		Следующая замена:	
Фильтр заменили:	Отметка сервисной службы, подпись и печать:	Фильтр заменили:	Отметка сервисной службы, подпись и печать:
Следующая замена:		Следующая замена:	
Фильтр заменили:	Отметка сервисной службы, подпись и печать:	Фильтр заменили:	Отметка сервисной службы, подпись и печать:
Следующая замена:		Следующая замена:	
Фильтр заменили:	Отметка сервисной службы, подпись и печать:	Фильтр заменили:	Отметка сервисной службы, подпись и печать:
Следующая замена:		Следующая замена:	

Гигиенический фильтр PWC-670-09N

Фильтр заменили:	Отметка сервисной службы, подпись и печать:	Фильтр заменили:	Отметка сервисной службы, подпись и печать:
Следующая замена:		Следующая замена:	
Фильтр заменили:	Отметка сервисной службы, подпись и печать:	Фильтр заменили:	Отметка сервисной службы, подпись и печать:
Следующая замена:		Следующая замена:	
Фильтр заменили:	Отметка сервисной службы, подпись и печать:	Фильтр заменили:	Отметка сервисной службы, подпись и печать:
Следующая замена:		Следующая замена:	
Фильтр заменили:	Отметка сервисной службы, подпись и печать:	Фильтр заменили:	Отметка сервисной службы, подпись и печать:
Следующая замена:		Следующая замена:	

Все наши изделия прошли самую строгую проверку.

Датой начала гарантии считается дата покупки. Дата покупки – это дата, проставленная на счете, оформленном компанией после поставки прибора.

На время гарантийного срока изготовитель обязуется бесплатно производить ремонт или замену частей, имеющих производственные дефекты.

В случае если сложно установить, связаны ли дефекты с качеством материала или возникли при производстве, они будут рассмотрены в Сервисной службе компании, и, в соответствии с полученными результатами, могут быть заменены (если это производственные дефекты).

Гарантия действительна только в случае, если:

1. В приборе обнаружены бракованные материалы или детали.
2. Не было обнаружено никаких признаков поломки прибора самим пользователем или присутствия неоригинальных частей, установленных другими лицами.
3. Использовались только оригинальные принадлежности.
4. Прибор не работал в режиме перегрузки или не был разбит.

Гарантия не распространяется на:

1. Детали, которые естественно изнашиваются в течение определенного времени.
2. Детали и узлы, поврежденные во время транспортировки, в результате неправильного или небрежного использования, неправильной установки и использования.
3. Расходные материалы (включая фильтры, которые необходимо периодически менять).

Настоящая гарантия не затрагивает установленные законом права потребителя согласно соответствующему действующему национальному законодательству и права потребителя по отношению к продавцу.

В случае отсутствия соответствующих национальных законодательных актов, настоящая гарантия будет единственным и исключительным средством правовой защиты потребителя, а изготовитель не будет ответственен за любой непредвиденный или возникший ущерб, связанный с нарушением какого-либо положения настоящей гарантии на данное изделие. Ответственность изготовителя имеет пределы и не должна превышать фактически оплаченную потребителем стоимость изделия.

Настоящая гарантия не распространяется на повреждения изделия, связанные со злоупотреблением или неправильным использованием изделия, с несоответствующей упаковкой, несчастными случаями, обслуживанием и ремонтом, осуществленным неавторизованными сервисными центрами.

В случае удаления после покупки изделия наклейки с серийным номером, если он не поддается прочтению, изготовитель оставляет за собой право отказаться от гарантийного обслуживания изделия.

ПРИЛОЖЕНИЕ: СПРАВОЧНЫЕ ДАННЫЕ ПО РАБОТЕ СИСТЕМЫ ОЧИСТКИ ВОДЫ



КОМПАНИЯ: ZEPTEK INTERNATIONAL - АРТИКУЛ: PWC-670

Данная система прошла тестирование Американской ассоциации по качеству воды и получила сертификаты NSF/ANSI 42, 53 и 58 подтверждающие эффективность удаления из воды загрязняющих веществ, перечисленных ниже. Проведенное тестирование подтвердило снижение концентрации загрязняющих веществ в воде, прошедшей очистку при помощи данного прибора. Уровень загрязняющих веществ опустился ниже предельно допустимой концентрации, что и подтверждается сертификатами NSF/ANSI 42, 53 и 58.

Загрязняющее вещество	Макс. допустимая концентрация (мг/л)	Средняя концентрация перед очисткой (мг/л)	Средняя концентрация после очистки (мг/л)	Мин. процент снижения концентрации (%)	Среднее снижение концентрации (%)
Мышьяк (пятивалентный)	0.010	0.0511	0.001	93.9	97.8
Барий	2.0	11.4	0.309	93.1	97.3
Радий 226/228	5 пКи/л	25 пКи/л	5 пКи/л	нет данных	нет данных
Кадмий	0.005	0.035	0.00056	95.8	98.4
Хром (шестивалентный)	0.1	0.324	0.00446	95.9	98.6
Хром (трехвалентный)	0.100	0.281	0.00174	98.4	99.4
Свинец	0.010	0.201	0.00149	98.1	99.3
Медь	1.3	3.223	0.063	96.4	98.0
Селен	0.05	0.121	0.00192	96.9	98.4
Общее количество растворенных веществ (TDS)	<187.5	751.8	57.8	91.4	92.3
Хлор	удаление ≥ 50%	2.07	0.56	54.53	72.8
Летучие органические соединения	удаление ≥ 95%	0.3274	0.0008	94.3	99.7

Тестирование проводилось в лабораторных условиях, и некоторые результаты могут незначительно варьироваться.

ОБЩАЯ ИНФОРМАЦИЯ ПО ЭКСПЛУАТАЦИИ:

Номинальная расчетная эффективность:	681,4 л (180 галлонов) - (очистка от летучих органических соединений) 16 655,8 л (4 400 галлонов) - (очистка от хлора)
Рабочее давление (мин. ~ макс.):	138 кПа ~ 827 кПа (1,38 Бар ~ 8,27 Бар)
Температура подаваемой воды (мин. ~ макс.):	5 °C ~ 35 °C (41 °F ~ 95 °F)
Удаление примесей из потока воды:	0,26 л/мин. (0,07 галлонов)
Ежедневная производительность системы*:	168,5 л/сут. (44,5 галлонов)
Коэффициент эффективности*:	20,7%

* Ежедневная производительность системы и коэффициент эффективности зависят от давления подводящей воды и температуры воды.

Не используйте прибор для очистки микробиологически загрязненной воды без ее дезинфекции до и/или после очистки.

- В случае появления вопросов, связанных с установкой системы, ее эксплуатацией, сервисным обслуживанием и гарантией, используйте Инструкцию по эксплуатации.
- Требования к воде, поступающей в систему очистки (свойства):
 - отсутствие органических растворителей
 - Хлор: < 2 мг/л
 - pH: 7 - 8
 - Температура: 5 °C ~ 35 °C (41 °F ~ 95 °F)
 - Железо: < 2 мг/л
 - Мутность: < 1 NTU (единиц мутности)
 - Жесткость: < 1 000 мг/л
- В случае появления вопросов, связанных с расходными материалами и/или сервисным обслуживанием, пожалуйста, обратитесь к Вашему представителю компании Zerreg.
- Данная система прошла тестирование на эффективность удаления из воды пентавалентного мышьяка (As(V), As(+5), или арсенат) концентрацией 0,050 мг/л и меньше. В процессе тестирования было подтверждено существенное снижение содержания в воде пентавалентного мышьяка, однако удаление других видов мышьяка может происходить не столь эффективно. Система может использоваться для очистки воды от свободного остаточного хлора, поддающегося обнаружению и пентавалентного мышьяка. Содержание хлораминов (объединенный хлор) не гарантирует преобразование трехвалентного мышьяка в пентавалентный. Для получения более полной (дополнительной) информации см. раздел «Факты о мышьяке».
- Коэффициент эффективности прибора соответствует проценту чистой воды при очистке с помощью обратного осмоса от общего количества (100%) воды, поступившей в систему очистки.
- С целью подтверждения эффективности работы, очищенную системой воду рекомендуется тестировать каждые 6 месяцев. Для проведения тестирования, пожалуйста, обратитесь в офис либо к представителю компании Zerreg, который сможет сделать это.
- Данная система очистки воды на основе обратного осмоса содержит расходные материалы (фильтры), требующие своевременной замены. Замена этих элементов должна производиться согласно правилам, установленным производителем, что гарантирует эффективность работы системы и высокое качество удаления примесей.
- Рекомендуемый срок эксплуатации фильтра, не является гарантийным периодом. Это рекомендуемый период, в течение которого фильтр максимально эффективно очищает проходящую через него воду. В районах с высоким уровнем загрязнения воды рекомендуемый срок эксплуатации фильтров может быть сокращен.

Модель	Наименование	Срок эксплуатации (в месяцах)
Арт.: PWC-670-01	Нео-фильтр	6
Арт.: PWC-670-03	Мембрана обратного осмоса (Мембранный фильтр)	20
Арт.: PWC-670-02	Инно-фильтр	18
Арт.: PWC-670-09N	Гигиенический фильтр*	12

* Гигиенический фильтр содержит серебро, которое, как известно, предотвращает размножение микроорганизмов и улучшает качество очистки воды.

ФАКТЫ О МЫШЬЯКЕ

Мышьяк (As) может быть обнаружен во многих источниках воды. Поскольку мышьяк, находящийся в воде, не имеет цвета, вкуса и запаха, его обнаружение возможно только с помощью лабораторного анализа. Вода, используемая для общественного пользования, обязательно должна проверяться на наличие мышьяка. Для того, чтобы протестировать воду на наличие мышьяка, Вы можете обратиться в специализированные коммунальные службы Вашего города. В том случае, если у Вас есть такая возможность, Вы можете протестировать воду самостоятельно. Также в районном (местном) отделе здравоохранения Вы можете получить список лабораторий, стоимость анализа воды в которых, как правило, варьируется от 15\$ до 30\$. Также информация о содержании мышьяка в воде Вы можете получить в Интернете на сайте Американского агентства по защите окружающей среды: www.epa.gov/safewater/arsenic.html. Существует два вида мышьяка: пентавалентный мышьяк (также называемый As(V), As(+5) и арсенат) и трехвалентный мышьяк (также называемый As(III), As(+3) и арсенит). В воде может содержаться мышьяк пентавалентный, трехвалентный, или одновременно оба вида. Для идентификации конкретного типа (вида) мышьяка, содержащегося в воде, необходимы определенные процедуры, которые могут быть выполнены только в лабораторных условиях. При обращении в лабораторию уточните, возможно ли проведение данного тестирования. Очистка воды с помощью обратного осмоса не позволяет достаточно хорошо удалить из воды трехвалентный мышьяк, но очень эффективна для удаления пентавалентного мышьяка. Однако, остаточный свободный хлор, который может использоваться коммунальными службами для очистки водопроводной воды, быстро преобразует трехвалентный мышьяк в пентавалентный, что позволяет достичь более высоких результатов очистки воды. Другие химические элементы, использующиеся для очистки воды, такие как озон и перманганат калия также преобразуют трехвалентный мышьяк в пентавалентный. Узнать, какой метод используется для очистки водопроводной воды, Вы сможете, обратившись в специализированные коммунальные службы Вашего города. Для эффективного удаления пентавалентного мышьяка из воды была разработана система (мембрана) PWC-670, в процессе использования которой не происходит преобразования одного вида мышьяка в другой. При тестировании данной мембраны в лабораторных условиях, было подтверждено снижение содержания в очищаемой воде пентавалентного мышьяка с 0.050 мг/л до 0.010 мг/л и менее, что полностью соответствует стандартам питьевой воды, установленным Американским агентством по защите окружающей среды (USEPA). Результаты, полученные при использовании Вашей системы очистки воды, могут немного варьироваться. Обязательно протестируйте очищенную воду на наличие примесей мышьяка, чтобы удостовериться, что система работает должным образом. Обратите внимание на то, что мембрану обратного осмоса PWC-670 следует менять каждые 20 месяцев. Своевременная замена мембраны гарантирует высокую эффективность очистки воды. Подробное описание мембраны и всю необходимую информацию Вы можете найти в Инструкции по эксплуатации прибора.

* ТРЕБОВАНИЯ К ЭФФЕКТИВНОСТИ УДАЛЕНИЯ ЛЕТАЧИХ ОРГАНИЧЕСКИХ СОЕДИНЕНИЙ (ВЕЩЕСТВ).

Вещество	Предельно допустимая концентрация1 (макс. концентрация) мг/л	Концентрация в проточной воде ² мг/л	Процент снижения концентрации	Максимальное содержание в воде мг/л
алахлор	0.002	0.050	> 98	0.001 ³
атразин	0.003	0.100	> 97	0.003 ³
бензол	0.005	0.081	> 99	0.001 ³
карбофуран	0.04	0.190	> 99	0.001 ³
тетрахлорметан	0.005	0.078	98	0.0018 ⁴
хлорбензол	0.1	0.077	> 99	0.001 ³
хлорпикрин	-	0.015	99	0.0002 ³
2,4-D	0.07	0.110	98	0.0017 ⁴
дибромхлорпропан (ДВСП)	0.0002	0.052	> 99	0.00002 ³
о-дихлорбензол	0.6	0.080	> 99	0.001 ³
p-дихлорбензол	0.075	0.040	> 98	0.001 ³
1,2-дихлорэтан	0.005	0.088	95 ⁵	0.0048 ⁶
1,1-дихлорэтилен	0.007	0.083	> 99	0.001 ³
cis-1,2-дихлорэтилен	0.07	0.170	> 99	0.0005 ⁵
trans-1,2-дихлорэтилен	0.1	0.086	> 99	0.001 ³
1,2-дихлорпропан	0.005	0.080	> 99	0.001 ³
cis-1,3-дихлорпропилен	-	0.079	> 99	0.001 ³
диносеб	0.007	0.170	99	0.0002 ⁴
эндрин	0.002	0.053	99	0.00059 ⁴
этилбензол	0.7	0.088	> 99	0.001 ³
дибромид этилена (EDB)	0.00005	0.044	> 99	0.00002 ³
галоацетонитрилы (HAN)	-	-	-	-
бромхлороацетонитрилы	-	0.022	98	0.0005 ⁵
дибромоацетонитрилы	-	0.024	98	0.0006 ⁵
дихлороацетонитрилы	-	0.0096	98	0.0002 ⁵
трихлороацетонитрилы	-	0.015	98	0.0003 ⁵
галогенкетон (HK)	-	-	-	-
1,1-дихлоро-2-ацетон	-	0.0072	99	0.0001 ³
1,1,1-трихлоро-2-ацетон	-	0.0082	96	0.0003 ³
гептахлор (H-34, Нертох)	0.0004	0.08	> 99	0.0004
гептахлора эпоксид	0.0002	0.0107 ⁶	98	0.0002 ⁶
гексахлорбутадиеп	-	0.044	> 98	0.001 ³
гексахлорциклопентадиен	0.05	0.060	> 99	0.000002 ³
гамма-гексахлорциклогексан	0.0002	0.055	> 99	0.00001 ³
метаксилор	0.04	0.050	> 99	0.0001 ³
пентахлорфенол	0.001	0.096	> 99	0.001 ³
симазин	0.004	0.120	> 97	0.004 ³
стирол	0.1	0.150	> 99	0.0005 ⁵
1,1,2,2-тетрахлорэтан	-	0.081	> 99	0.001 ³
тетрахлорэтилен	0.005	0.081	> 99	0.001 ³
толуол	1	0.078	> 99	0.001 ³
2,4,5-TP (silvex)	0.05	0.270	99	0.0016 ⁴
Трибромуксусная кислота	-	0.042	> 98	0.001 ³
1,2,4-трихлорбензол	0.07	0.160	> 99	0.0005 ⁵
1,1,1-трихлорэтан	0.2	0.084	95	0.0046 ⁴
1,1,2-трихлорэтан	0.005	0.150	> 99	0.0005 ⁵
трихлорэтилен	0.005	0.180	> 99	0.0010 ⁵
тригалогенметаны (включая):				
хлороформ (химический заменитель)				
бромформ				
бромдихлорметан	0.080	0.300	95	0.015
хлородибромметан				
диметилбензол (всего)	10	0.070	> 99	0.001 ³

1. Эти показатели были утверждены представителями Американского агентства по защите окружающей среды (USEPA) и министерства здравоохранения

Канады с целью оценки соответствия их значений установленным стандартам.

2. Концентрация веществ в проточной воде была определена при помощи специально смоделированных тестов и может незначительно варьироваться.

3. Максимально возможная концентрация примесей в воде после очистки, которая может быть установлена в процессе тестирования.

4. Максимально возможная концентрация примесей в воде после очистки, установленная в процессе тестирования.

5. Максимальный процент снижения концентрации хлора в воде на 95% был установлен при помощи специального тестирования.

6. В процессе тестирования было установлено 98% снижение примесей гептахлор эпоксида в очищенной воде. Эти данные были получены при очистке воды с максимальным уровнем концентрации загрязняющих веществ.

متطلبات المركبات العضوية البديلة (VOC) :

Chemical	Drinking water regulatory level ¹ (MCL/MAC) mg/L	Influent challenge concentration ² mg/L	Chemical reduction percent	Maximum product water concentration mg/L
alachlor	0.002	0.050	> 98	0.001 ³
atrazine	0.003	0.100	> 97	0.003 ³
benzene	0.005	0.081	> 99	0.001 ³
carbofuran	0.04	0.190	> 99	0.001 ³
carbon tetrachloride	0.005	0.078	98	0.0018 ⁴
chlorobenzene	0.1	0.077	> 99	0.001 ³
chloropicrin	-	0.015	99	0.0002 ²
2,4-D	0.07	0.110	98	0.0017 ⁴
dibromochloropropane(DBCP)	0.0002	0.052	> 99	0.00002 ³
o-dichlorobenzene	0.6	0.080	> 99	0.001 ³
p-dichlorobenzene	0.075	0.040	> 98	0.001 ³
1,2-dichloroethane	0.005	0.088	95 ⁵	0.0048 ⁶
1,1-dichloroethylene	0.007	0.083	> 99	0.001 ³
cis-1,2-dichloroethylene	0.07	0.170	> 99	0.0005 ³
trans-1,2-dichloroethylene	0.1	0.086	> 99	0.001 ³
1,2-dichloropropane	0.005	0.080	> 99	0.001 ³
cis-1,3-dichloropropylene	-	0.079	> 99	0.001 ³
dinoseb	0.007	0.170	99	0.0002 ⁴
endrin	0.002	0.053	99	0.00059 ⁴
ethylbenzene	0.7	0.088	> 99	0.001 ³
ethylene dibromide (EDB)	0.00005	0.044	> 99	0.00002 ³
haloacetonitriles (HAN)	-	0.022	98	0.0005 ³
bromochloroacetonitrile	-	0.024	98	0.0006 ³
dibromoacetonitrile	-	0.0096	98	0.0002 ²
dichloroacetonitrile	-	0.015	98	0.0003 ³
trichloroacetonitrile	-	0.015	98	0.0003 ³
haloketones (HK):	-	-	-	-
1,1-dichloro-2-propanone	-	0.0072	99	0.001 ³
1,1,1-trichloro-2-propanone	-	0.0082	96	0.0003 ³
heptachlor (H-34, Heptox)	0.0004	0.08	> 99	0.0004
heptachlor epoxide	0.0002	0.0107 ⁶	98	0.0002 ²
hexachlorobutadiene	-	0.044	> 98	0.001 ³
hexachlorocyclopentadiene	0.05	0.060	> 99	0.000002 ³
lindane	0.0002	0.055	> 99	0.0001 ³
methoxychlor	0.04	0.050	> 99	0.0001 ³
pentachlorophenol	0.001	0.096	> 99	0.001 ³
simazine	0.004	0.120	> 97	0.004 ³
styrene	0.1	0.150	> 99	0.0005 ³
1,1,2,2-tetrachloroethane	-	0.081	> 99	0.001 ³
tetrachloroethylene	0.005	0.081	> 99	0.001 ³
toluene	1	0.078	> 99	0.001 ³
2,4,5-TP (silvex)	0.05	0.270	99	0.0016 ⁴
tribromoacetic acid	-	0.042	> 98	0.001 ³
1,2,4-trichlorobenzene	0.07	0.160	> 99	0.0005 ³
1,1,1-trichloroethane	0.2	0.084	95	0.0046 ⁴
1,1,2-trichloroethane	0.005	0.150	> 99	0.0005 ³
trichloroethylene	0.005	0.180	> 99	0.0010 ³
trihalomethanes (includes):	-	-	-	-
chloroform (surrogate chemical)	-	-	-	-
bromoform	-	-	-	-
bromodichloromethane	0.080	0.300	95	0.015
chlorodibromomethane	-	-	-	-
xylenes (total)	10	0.070	> 99	0.001 ³

1. تم الاتفاق على هذه القيم المواءمة من قبل ممثلي وزارة الصحة الكندية USEPA لغرض تقييم المنتجات المتحضبات هذا المعيار.
2. مستويات تحديد المادة المؤثرة تساوي متوسط تركيزات المادة المؤثرة المحددة في اختبارات التأهيل البديلة.
3. لم يتم ملاحظة أقصى منسوب مياه ناتجة ولكن تم تحديده على حدود قدرة الاكتشاف بالتحليل.
4. يتم تعيين الحد الأقصى لمستوى الماء المنتج تبعاً للقيمة المحددة في اختبارات التأهيل البديلة.
5. نسبة تخفيض المواد الكيميائية ونسبة أقصى درجة مياه ناتجة يتم حسابها عند نقطة احتراق الكلوروفورم المحددة في اختبار التأهيل البديل. أظهرت نتائج الاختبار انخفاض بنسبة 98% في سباعي الكلور إيبوكسيد. وتم استخدام هذه البيانات لحساب حدوث التركيز الأعلى والذي بدوره يمكن أن ينتج أقصى منسوب مياه ناتجة في MCL.

- لا يعتبر الوقت المقدر لاستبدال الفلتر ، و الذي يشكل مكون استهلاكي، مؤشراً علي فترة ضمان الجودة ، لكنه يعني فقط أنه الوقت المناسب لتبديل الفلتر. و تبعا لذلك قد تكون قلة وقت المقدر لاستبدال الفلتر عائدة لسوء جودة المياه.

فترة الاستخدام (بالشهور)	النوع	موديل الفلتر
4-6	فلتر NEO-SENSE	الكود: PWC-670-01
12	فلتر غشائي بالترشيح العكسي	الكود: PWC-670-03
10 - 12	فلتر INNO-SENSE	الكود: PWC-670-02
12	فلتر التنظيف*	الكود: PWC-670-09N

- يحتوي فلتر التنظيف على الفضة المعروفة بقدرتها على تثبيط تكاثر الميكروبات للمحافظة على سلامة الترشيح.

حقائق عن الزرنيخ:

يوجد الزرنيخ (واختصاره AS) في بعض مياه الآبار. و الزرنيخ في الماء لا يكون له لون أو طعم أو رائحة. و لهذا فإنه من الواجب اختبار الماء معملياً. يجب أن يتم عمل فحص زرنيخ في مرافق المياه العامة و يمكنك الحصول علي النتائج من مرفق المياه في منطقتك. و إذا كان لك بئر خاص فيمكنك اختبار ماءه. يمكن لإدارة الصحة المحلية أو وكالة الصحة البيئية تقديم قائمة بالمختبرات المعتمدة. تتراوح التكلفة عادة بين 15 إلي 30 دولار. يمكن العثور على معلومات عن الزرنيخ في المياه على شبكة الإنترنت في موقع وكالة حماية البيئة الأمريكية : www.epa.gov/safewater/arsenic.html. هناك نوعان من الزرنيخ : الزرنيخ الخماسي التكافؤ (ويسمى أيضا باسم (+5) As ، As(V) ، أو زرنيخات، والزرنيخ الثلاثي (ويسمى أيضا (الثالث) (AS (III) ، و زرنيخيت). في مياه الآبار، قد يكون الزرنيخ خماسي أو ثلاثي التكافؤ، أو مزيج من الاثنين معا. و هناك حاجة إلى إجراءات خاصة لأخذ العينات إلى مختبر لتحديد نوع وكمية كل نوع من الزرنيخ في الماء. اسأل في مختبرات في منطقتك لمعرفة ما اذا كان يمكن أن تتوفر هذا النوع من الخدمات. لا تقوم أنظمة معالجة المياه بالترشيح العكسي (RO) بإزالة الزرنيخ الثلاثي من المياه بشكل جيد جدا. و لكن أنظمة الترشيح العكسي فعالة جدا في إزالة الزرنيخ خماسي التكافؤ. و سيقوم بقايا الكلور الحر بتحويل الزرنيخ الثلاثي إلي زرنيخ خماسي التكافؤ بسرعة. و بعض المواد الكيميائية الأخرى الخاصة بمعالجة المياه ، مثل الأوزون و بربمنغنات البوتاسيوم أيضا تقوم بتحويل الزرنيخ الثلاثي إلي زرنيخ خماسي التكافؤ. و قد لا تحول بقايا مركب الكلور (و يسمى الكلور امين) جميع الزرنيخ الثلاثي. إذا كنت تحصل علي المياه من مرافق المياه العامة ، فاتصل بشركة المرافق لمعرفة ما إذا تم استخدام الكلور الحر أم الكلور المركب في شبكة المياه. تم تصميم نظام PWC - 670 لإزالة الزرنيخ الخماسي التكافؤ. ولكنه لن يحول في الزرنيخ الثلاثي إلي زرنيخ الخماسي التكافؤ. وقد تم اختبار هذا النظام معملياً في ظل هذه الظروف، فقام الجهاز بخفض الزرنيخ الخماسي من 0.050 ملجم/لتر إلي 0.010 ملجم/لتر (جزء في المليون) (و هي المواصفات القياسية USEPA لمياه الشرب أو أقل). قد يكون أداء النظام مختلف بعد تركيبه له. قم باختبار المياه المعالجة معملياً لمعرفة ما إذا كان النظام يعمل بشكل صحيح. يجب أن يتم استبدال مكون الترشيح العكسي لنظام PWC-670 كل 20 شهر للتأكد من أن النظام سيستمر في إزالة الزرنيخ الخماسي. يتم ذكر تعريف المكون والأماكن التي يمكنك شراء المكون منها في دليل التركيب / التشغيل.

- يجب أن تشمل المياه المعالجة في النظام علي الخصائص التالية :
 - خالية من المذيبات العضوية
 - الكلور: > 2 مجم/لتر
 - الحموضة: 7-8
 - درجة الحرارة: 5 درجة مئوية، 35 درجة مئوية (41 فهرنهايت، 95 فهرنهايت)
 - الحديد: > 2 مجم/لتر
 - العكارة: > 1 NTU
 - المواد الصلبة: > 1.000 مجم/لتر
- للحصول علي قطع الغيار والخدمة يرجى الإتصال بوكيل سبتر المحلي.
- وقد تم اختبار هذا النظام لمعالجة المياه التي تحتوي علي الزرنيخ الخماسي التكافؤ (يعرف أيضا باسم (V) ، و (+5) ، أو زرنيخات) بتركيز 0.050 ملجم / لتر أو أقل. هذا النظام يقلل من الزرنيخ الخماسي التكافؤ، ولكن قد لا يزيل أشكال الزرنيخ الأخرى . هذا النظام يستخدم علي إمدادات المياه التي تحتوي علي بقايا الكلور الحر علي مداخل النظام أو علي إمدادات المياه التي أثبتت أنها تحتوي علي زرنيخ خماسي التكافؤ فقط. المعالجة بالكلور أمينات (مركب كلور) لا يكفي لضمان التحويل الكامل من الزرنيخ الثلاثي إلي الزرنيخ الخماسي التكافؤ. الرجاء راجع جزء حقائق الزرنيخ من بيانات الأداء للمزيد من المعلومات.
- تقييم الفعالية تعني النسبة المئوية للمياه المنقاه بالنظام المتاح للمستخدم كالمياه المعالجة بالارتشاح العكسي في ظل ظروف التشغيل المقاربة للاستخدام اليومي العادي.
- وينبغي اختبار الماء المنتج كل 6 أشهر للتأكد من انخفاض الملوثات بفعالية. يرجى الاتصال بموزع سبتر المحلي لبدء هذه الخدمة.
- يحتوي نظام الترشيح العكسي علي مكونات معالجة قابلة للاستبدال، و هي ضرورية للتخفيض الفعال لمجموع المواد الصلبة الذائبة و لاختبار المياه الناتجة بشكل دوري للتأكد من أن الجهاز يعمل بشكل صحيح. يجب أن يتم استبدال عنصر الترشيح العكسي بعنصر له نفس الخواص كما تم تحديده من قبل الشركة المصنعة، لضمان كفاءة الأداء و الحد من عمل الملوثات.

بيانات أداء نظام تنقية الماء



موديل : سبترانترناشيونال- موديل PWC-670

قد تم اختبار هذا النظام و اعتماده من قبل جمعية جودة المياه وفقاً لـ NSF/ANSI 42,53,58 للحد من المواد المذكورة أدناه. تم تخفيض تركيز المواد المشار إليها في المياه التي تدخل في هذا النظام إلي تركيز أقل من أو مساوي للحد المسموح به في المياه الخارجة من النظام وفقاً لـ NSF/ANSI 42,53,58.

المادة	أعلي تركيز مسموح به (ملجم/لتر)	متوسط المادة المؤثرة (ملجم/لتر)	متوسط المخلفات (ملجم/لتر)	أقل نسبة تخفيض (%)	أقل نسبة تخفيض (%)
الزرنخ (خماسي)	0.010	0.0511	0.001	93.9	97.8
باريوم	2.0	11.4	0.309	93.1	97.3
راديوم 226/228	5 pCi/L	25 pCi/L	5 pCi/L	لا يوجد	لا يوجد
كادميوم	0.005	0.035	0.00056	95.8	98.4
كروميوم (ثماني)	0.1	0.324	0.00446	95.9	98.6
كروميوم (ثلاثي)	0.100	0.281	0.00174	98.4	99.4
رصاص	0.010	0.201	0.00149	98.1	99.3
نحاس	1.3	3.223	0.063	96.4	98.0
سيلينيوم	0.05	0.121	0.00192	96.9	98.4
TDS	<187.5	751.8	57.8	91.4	92.3
كلورين التحلية	انخفاض ≥ 50%	2.07	0.56	54.53	72.8
VOC*	انخفاض ≥ 95%	0.3274	0.0008	94.3	99.7

في حين أنه قد تم إجراء الاختبارات تحت الظروف المعملية قد يختلف عن الأداء الفعلي.

معلومات عامة للتشغيل :

السعة التقييمية	681.4 L (180 gallons) - (for VOC) 16655.8 L (4 400 gallons) - (for Aesthetic Chlorine)
الحد الأقصى و الأدنى للضغط	138kPa ~ 827kPa (20 psi ~ 120 psi)
الحد الأقصى والأدنى لدرجة حرارة المياه الداخلة	5 °C ~ 35 °C (41°F ~ 95 °F)
جريان الماء التقييمي	0.26 L/min (0.07 GPM)
الإنتاج اليومي من الماء	168.5L/d (44.5 GPD)
تقييم كفاءة المنتج	20.7%

* معدل إنتاج المياه اليومي ومعدل كفاءة الإنتاج يمكن أن يتغير تبعاً لى ضغط الماء الداخلى ودرجة حرارة المياه

• ارجع إلى دليل المستهلك للحصول على إرشادات التركيب الصحيحة ، وضمان الشركة المصنعة المحدود ، ومسؤولية المستخدم وتوافر قطع الغيار والخدمة.

ضمان المنتج

تخضع أجهزةنا لاختبارات تفتيش صارمة و هي مضمونة ضد عيوب الصناعة. تبدأ فترة الضمان ابتداء من تاريخ الشراء الذي يكتبه البائع علي فاتورة الشراء عند توصيل الجهاز. يتعهد المصنع خلال هذه الفترة بمعالجة جميع العيوب مجاناً، والتي ترجع إلى مواد التصنيع أو عيوب تصنيع واضحة إما بالإصلاح أو الاستبدال. وفيما يتعلق بالعيوب التي لا ترجع بوضوح للمواد أو التصنيع سيتم فحصها في أحد مراكز خدمة سبتر أو في الفرع الرئيسي وتحدد الرسوم وفقاً للنتائج.

يسري الضمان فقط في حالة أن:

1. اكتشاف عيوب مواد صناعة أو عيوب في المنتج.
2. لا تظهر علي الجهاز آثار كسر من العميل، أو أجزاء غير أصلية تم تركيبها من قبل شخص غير مصرح به
3. استخدام الكماليات الأصلية
4. لم يتم التحميل الزائد علي الجهاز أو تلفه

لا يتم تطبيق الضمان في حالة :

1. بلاء المكونات
 2. التلف الناتج عن النقل أو الاستخدام الخاطئ أو الإهمال أو التركيب الخاطئ، كالمذكور في كتيب تعليمات المنتج.
 3. الكماليات المستهلكة (مما يتضمن الفلاتر و التي يجب تبديلها بشكل دوري).
- هذا الضمان لا يؤثر علي حقوق المستهلك القانونية المطبقة بموجب التشريعات الوطنية و لا يؤثر أيضاً علي حقوق المستهلك لدى الموزع كما هو مبين في اتفاقية البيع و الشراء.
- و في حالة عدم وجود تشريعات وطنية بهذا الخصوص فإن هذا الضمان هو السوية الوحيدة والحصرية التي تضمن حقوق المستهلك. و في هذه الحالة، فإن الشركة المصنعة لن تكون مسؤولة عن أي أضرار عرضية أو ناتجة عن أي خرق صريح أو ضمني لضمان المنتج. وستكون مسؤولية الشركة المصنعة منحصرة في ولا تتجاوز سعر شراء المنتج الذي يدفعه المستهلك.
- هذا الضمان لا يغطي الأضرار التي لحقت بالمنتج جراء سوء المعاملة أو سوء التعبئة أو سوء الاستخدام أو التغليف الغير مناسب أو الحوادث او عمليات الإصلاح و الصيانة من قبل مراكز غير مصرح بها.
- تحتفظ الشركة المصنعة بحقها في سحب الضمان في حالة تعمد إزالة الملصق الذي يحتوي على الرقم المسلسل للمنتج أو جعله غير مقروء بعد الشراء.

فلتر الغشاء PWC-670-03

توقيع وختم المسئول	الفلتر المستبدل
	الاستبدال التالي
توقيع وختم المسئول	الفلتر المستبدل
	الاستبدال التالي
توقيع وختم المسئول	الفلتر المستبدل
	الاستبدال التالي
توقيع وختم المسئول	الفلتر المستبدل
	الاستبدال التالي

توقيع وختم المسئول	الفلتر المستبدل
	الاستبدال التالي
توقيع وختم المسئول	الفلتر المستبدل
	الاستبدال التالي
توقيع وختم المسئول	الفلتر المستبدل
	الاستبدال التالي
توقيع وختم المسئول	الفلتر المستبدل
	الاستبدال التالي

فلتر التنظيف * PWC-670-09N

توقيع وختم المسئول	الفلتر المستبدل
	الاستبدال التالي
توقيع وختم المسئول	الفلتر المستبدل
	الاستبدال التالي
توقيع وختم المسئول	الفلتر المستبدل
	الاستبدال التالي
توقيع وختم المسئول	الفلتر المستبدل
	الاستبدال التالي

توقيع وختم المسئول	الفلتر المستبدل
	الاستبدال التالي
توقيع وختم المسئول	الفلتر المستبدل
	الاستبدال التالي
توقيع وختم المسئول	الفلتر المستبدل
	الاستبدال التالي
توقيع وختم المسئول	الفلتر المستبدل
	الاستبدال التالي

كتيب الخدمات

فلتر النيوسينس PWC-670-01

توقيع وختم المسئول	الفلتر المستبدل
	الاستبدال التالي

توقيع وختم المسئول	الفلتر المستبدل
	الاستبدال التالي

توقيع وختم المسئول	الفلتر المستبدل
	الاستبدال التالي

توقيع وختم المسئول	الفلتر المستبدل
	الاستبدال التالي

توقيع وختم المسئول	الفلتر المستبدل
	الاستبدال التالي

توقيع وختم المسئول	الفلتر المستبدل
	الاستبدال التالي

توقيع وختم المسئول	الفلتر المستبدل
	الاستبدال التالي

توقيع وختم المسئول	الفلتر المستبدل
	الاستبدال التالي

فلتر الإينوسينس PWC-670-02

توقيع وختم المسئول	الفلتر المستبدل
	الاستبدال التالي

توقيع وختم المسئول	الفلتر المستبدل
	الاستبدال التالي

توقيع وختم المسئول	الفلتر المستبدل
	الاستبدال التالي

توقيع وختم المسئول	الفلتر المستبدل
	الاستبدال التالي

توقيع وختم المسئول	الفلتر المستبدل
	الاستبدال التالي

توقيع وختم المسئول	الفلتر المستبدل
	الاستبدال التالي

توقيع وختم المسئول	الفلتر المستبدل
	الاستبدال التالي

توقيع وختم المسئول	الفلتر المستبدل
	الاستبدال التالي

الرجاء ملء الفراغات، واحفظ هذا لطلب الخدمة

بطاقة الضمان

اسم المنتج	المياه الثمينة (إيديل فاسر)
الموديل	أسود-670-PWC ذهب-670-PWC
الرقم المسلسل
تاريخ الشراء	اليوم..... الشهر..... السنة.....
معلومات العميل	الإسم..... التليفون.....
العنوان
اسم ممثل المبيعات
كود ممثل المبيعات

معلومات الخدمة

اسم جهة الخدمة المعتمدة وعنوانها :
رقم الهاتف :
البريد الإلكتروني :
وقت الكتابة :

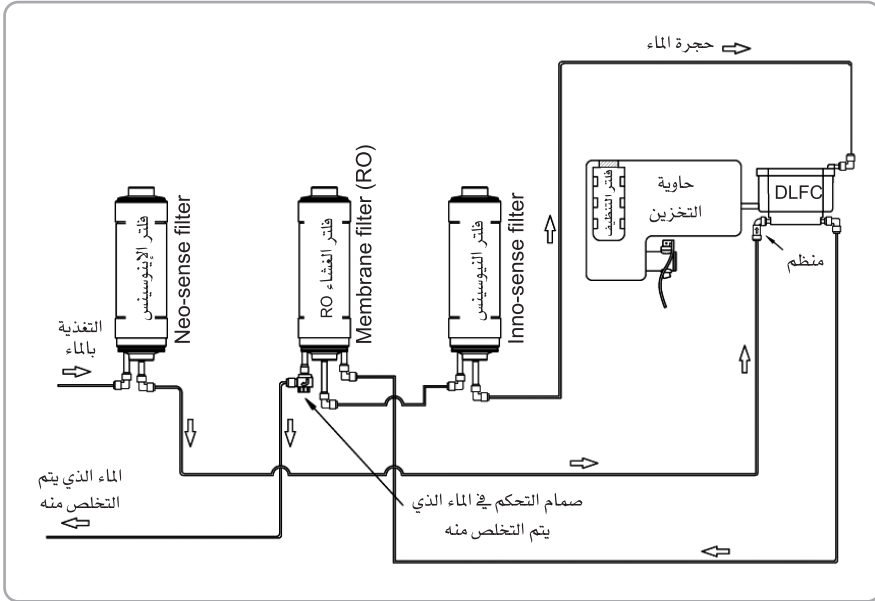

يحتوى فلتر التنظيف على الفضة، التي تُعرف بقدرتها على منع انتشار الجراثيم والحفاظ على سلامة الفلتر.

مشاكل وحلول

العَرَض	الفحص	القياس الواجب أخذه
مذاق الماء غريب	<ul style="list-style-type: none"> لم تقم بتنظيف حاوية التخزين 	قم بتنظيف حاوية التخزين
	<ul style="list-style-type: none"> لم يتم استخدام الفلتر لفترة طويلة 	تخلص من الماء المُخزَّن وقم بتنظيف حاوية التخزين
	<ul style="list-style-type: none"> حان الوقت لتغيير الفلتر 	إستبدل الفلاتر
لا يخرج الماء من صنوبر الإستخلاص	<ul style="list-style-type: none"> انقطع إمداد المياه صمام التزويد بالمياه مغلق 	افتح صمام التزويد بالمياه الرئيسي
	<ul style="list-style-type: none"> صنوبر الماء المُستخلص لا يعمل 	اتصل بمركز سبتر للخدمة
	<ul style="list-style-type: none"> لم يتم استبدال الفلتر في الوقت المناسب 	إستبدل الفلتر
سريان الماء بطيء من صنوبر الإستخلاص	<ul style="list-style-type: none"> حان الوقت لتغيير الفلتر 	إستبدل الفلتر
	<ul style="list-style-type: none"> صمام التزويد بالمياه غير مغلق 	افتح صمام التزويد بالمياه الرئيسي
	<ul style="list-style-type: none"> المواسير الرئيسية متجمدة 	اتصل بمتخصص في أنظمة الأنابيب
يحدث تسريب	<ul style="list-style-type: none"> سريان المياه من حاوية التخزين مقفول 	<ul style="list-style-type: none"> تأكد من فتح الغطاء العلوي اتصل بمركز سبتر للخدمة

اسم المنتج:	إيديل فاسر سبتر
الموديل	2 models: PWC-670-BLACK / PWC-670-GOLD
طريقة التنقية	Reverse Osmosis
سعة الخزان	3.9 L (1.03 gal)
الأبعاد	200 mm (Width) X 390 mm (Depth) X 370 mm (Height)
الوزن الصافي	4.5 kg
ضغط التشغيل	138 kPa - 827 kPa (20 psi - 120 psi)
حرارة التشغيل	5 °C - 35 °C (41 °F - 95 °F)
معدل السريان	0.26 L/min (0.07 GPM)
معدل إنتاج المياه اليومي*	168.5 L/d (44.5 GPD)
معدل كفاءة الإنتاج*	20.7%

- * معدل إنتاج المياه اليومي ومعدل كفاءة الإنتاج يمكن أن يتغير تبعاً لى ضغط الماء الداخلى ودرجة حرارة المياه .
- تحتفظ سبتر إنترناشيونال بحقها في تغيير جميع أجزاء المنتج للأغراض التي تحسن من أداءه.
- قد تختلف كمية المياه تبعاً لضغط الماء ودرجة حرارته
 - سعة خزان المياه هو الكمية بالحجم ويمكن ان تختلف عن سعة الاستخلاص
 - دون أي إنذار سابق، جميع أو بعض من أجزاء المنتج يمكن أن تتعرض للتغيير من أجل تحسين الأداء
 - الرجوع الى صفحة بيانات الأداء للحد من الملوثة المنفردة والمعلومات العامة عن التشغيل



PWC-670-BLACK



PWC-670-GOLD

5) فضلا قم بتنظيف سطح وعاء التخزين باستخدام قطعة ناعمة من القماش

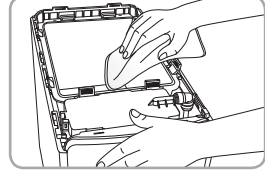

6) استخدم حاوية التخزين بعد تنظيفه بالمياه التي تم صرفها، وأفرغ خزان الماء باستخدام طريقة الاستخلاص المستمر.

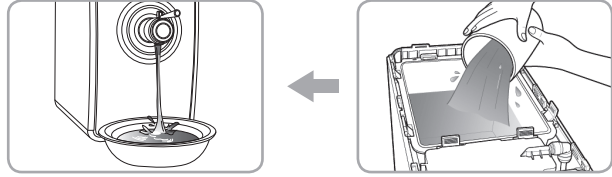

7) إغلق غطاء خزان الماء واربط المسامير مرة أخرى

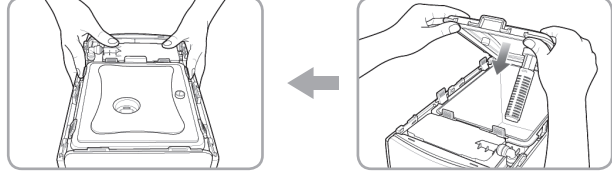

8) إغلق الغطاء العلوي وافتح صمام مصدر المياه الرئيسي

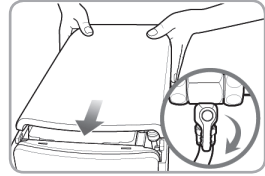

نصائح

- إغلق غطاء وعاء التخزين تماما لمنع دخول الحشرات أو أي جزيئات أخرى لا تستخدم أي كيماويات أو مطهرات لتنظيف وعاء التخزين فقد لا تتمكن من غسله جيدا والتخلص من تلك المواد في الجهاز مما قد يضر بصحتك
- قم بتنظيف المنطقة المحيطة وتنظيف وعاء التخزين مرة كل شهرين على الأقل

التنظيف

1) اغلق صمام مصدر المياه الرئيسي

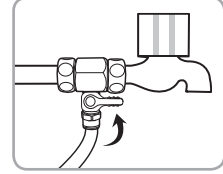

2) فضلا قم بتفريغ خزان الماء كاملا باستخدام طريقة الاستخلاص المستمر (انظر الجزء الخاص "كيفية الاستخدام")

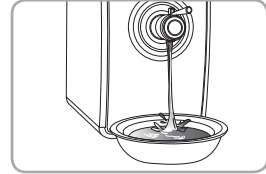

3) فضلا قم برفع الغطاء العلوي، وعندها انزع كلابات مسامير تثبيت الغطاء العلوي لخزان الماء. الآن افتح غطاء الخزان.

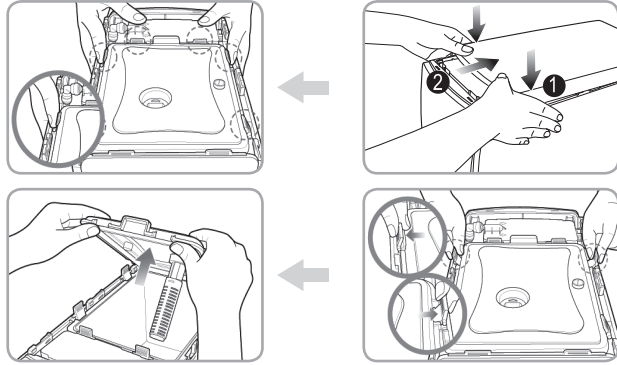

4) إفصل فلتر التنظيف عن غطاء خزان الماء وقم بهزه وتنظيفه فى الماء الذي يتم تصريفه. قم بتركيبه مرة أخرى بعد التنظيف.

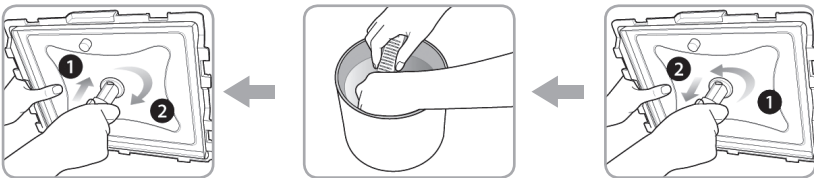

2) افتح الغطاء العلوي للجهاز وافتح الغطاء الأمامي. (بفك المسامير باستخدام المفك، انزع الغطاء الأمامي).

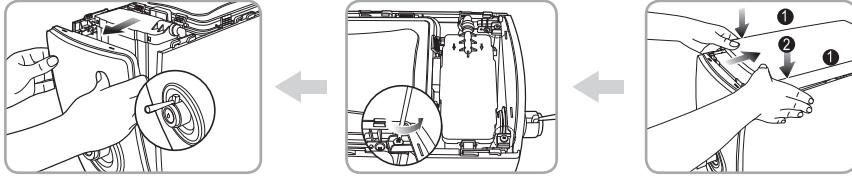

نصيحة - لا تقم بدفع رافعة الإستخلاص بقوة زائدة.

فقد ينتج عن ذلك تلف الجهاز.

3) قم بفصل الوصلة المركبة في الفلتر وعندها قم باستبدال الفلتر. (انزع تلك التركيبات باستخدام الأدوات المناسبة)

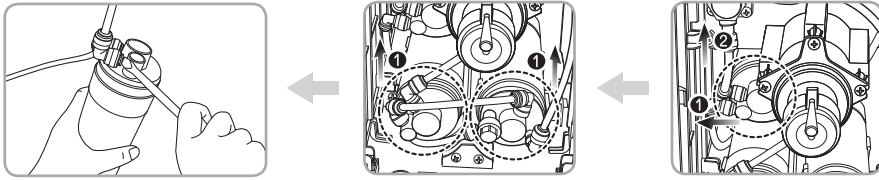

نصيحة - قم بتغيير الفلتر وتوصيل التركيبات والخرطوم بعناية، تأكد من أنه ليس هناك أي تسريب أو تصريف أول كمية من المياه المنقاة في الجهاز

4) إغلق الغطاء الأمامي بتركيبه داخل المجرى. اربط المسامير جيدا على الغطاء الأمامي بالمفك المناسب. إغلق الغطاء العلوي.

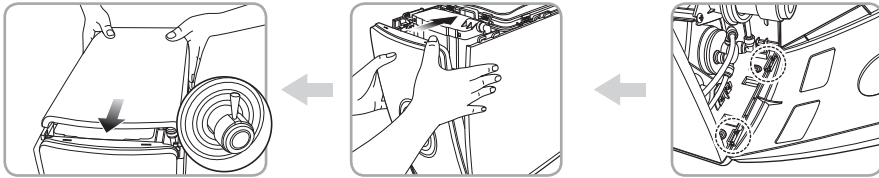

نصيحة - عند استبدال أكثر من فلتر في وقت واحد، قم بعملية التنظيف لمدة 3 دقائق بين استبدال كل فلتر والآخر.

اسم الفلتر	وقت التنظيف	التعليق
فلتر النيوسينس	30 ثانية	
فلتر الإبنوسينس	3 دقائق	فضلا استخدم الماء الناتج عن فلتر النيوسينس للتنظيف
فلتر الغشاء	3 دقائق	فضلا استخدم الماء الناتج عن فلتر النيوسينس للتنظيف

الفلتر

الفلتر

استخدم فقط الفلاتر والأجزاء المعتمدة لإيدل ويسر
يعتبر الفلتر أحد المكونات الهامة في نظام التنقية. استبدال الفلاتر المعتمدة في الوقت المحدد من دورة الفلتر شيء هام للحفاظ على جودة المياه والتشغيل السليم للنظام. فضلا، استبدل الفلتر في الوقت المحدد من دورة التغيير . لإستبدال الفلاتر، اتصل بمركز خدمة سبتو.

دورة استبدال الفلتر

إذا لم يتم استبدال الفلتر بشكل منتظم، فقد ينتقص ذلك من جودة الماء الناتج عن الجهاز. جودة مصدر المياه قد تساعد على تقليص المدة اللازمة لإستبدال الفلتر.

اسم الفلتر	دورة التغيير المتوقعة
فلتر النيوسينس Neo-sense filter كود: PWC-670-01	كل 4-6 أشهر
فلتر الإينوسينس Inno-sense filter كود: WC-670-02	10-12 شهر
فلتر الغشاء Membrane filter (RO) كود: PWC-670-03	12 شهر
فلتر التنظيف * Hygienic filter * كود: PWC-670-09N	12 شهر

*يحتوي فلتر التنظيف على الفضة، التي تُعرف بقدرتها على منع انتشار الجراثيم

والحفاظ على سلامة الفلتر.

الطريقة التي تم شرحها لدورة تغيير الفلتر ليس لها علاقة بفترة ضمان جودة الفلتر ولكن دورة الحياة المتوقعة هي التي يُظهر فيها الفلتر أداءه الأصلي.

(تبعاً لماء الصنبور) لذلك، قد تقل الفترة اللازمة لتغيير الفلتر في تلك المناطق التي تنخفض

فيها جودة المياه أو تزداد فيها عدد مرات استخدام الجهاز.

طريقة استبدال الفلتر

(1) إغلاق صمام مصدر الماء الرئيسي وقم بصرف الماء الموجود داخل فلتر الجهاز بالكامل.

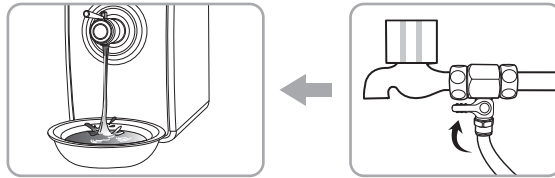

كيفية الإستخدام

للماء النقي:

ضع وعاء ماء الشرب تحت صنوبر الاستخلاص
واسحب رافعة الاستخلاص لأسفل



لإستمرار تدفق المياه:

قم بتثبيت مستوى ذراع الاستخلاص بخفضها لأسفل
بزواوية 90 درجة

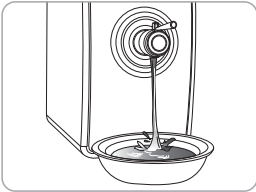

نصائح

- لا تشد، تلف أو تهز صنوبر أو رافعة الاستخلاص من جانب
لآخر. فقد يتسبب ذلك في كسر المنتج
- لا ترفع أو تزيل المنتج مُمسكا بصنوبر الاستخلاص او الرافعة.
فقد يتسبب ذلك في حدوث تلف للجهاز.

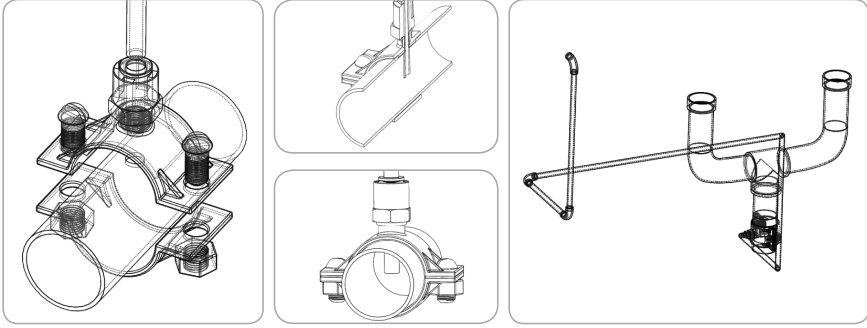

5 - تأكد من أن كل الوصلات تم تثبيتها بشكل سليم وانه لا يوجد أى رشح للمياه .

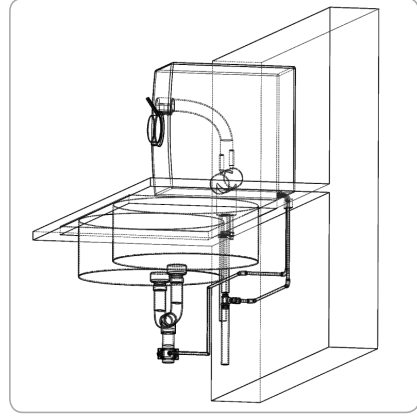

• بعد تركيب الجهاز

تخلص من أي مياه موجودة فوق أعلى مستوى محدد للماء في خزان الماء الداخلي مرتين أو أكثر لتبدأ بالاستخدام

• عند التوقف عن استخدام الجهاز لفترة

إذا قمت بتخزين الماء لفترة طويلة أو أنك لم تستخدمها، قم بصرف المياه من داخل جهاز تنقية المياه تماما وارفع الماء الذي تمت تنقيته لإستخدامه دفعة واحدة

• التغيير المنتظم للفلتر

من المهم أن يتم تغيير الفلتر بانتظام للحفاظ على جودة المياه كما تم تصميم الجهاز للحصول على هذا المستوى من الجودة. إذا تم استخدام الفلتر لفترة تتجاوز ما صُمم عليه فإن ذلك سيعمل على انخفاض كفاءة جودة المياه الناتجة عن الجهاز. فضلا يجب ألا تتجاوز دورة تغيير الفلتر.

نصيحة

إذا كنت ستتوقف عن استخدام إيدبل فاسر لفترة طويلة، إغلق صمام مصدر المياه الرئيسي.

تركيب أنبوب المخرج (الأزرق)



أنتبه

سوف نحتاج إلى أعمال سباكة ونجارة
تأكد من أن المصدر الرئيسي للمياه مغلق قبل البدء بأعمال السباكة

نموذج التركيب التالي يمكن أتباعه عندما يفضل العميل توصيل أنبوب المخرج لمياه
الصرف بنظام الصرف تحت الحوض .

1 - أقطع مربعاً أبعاده 25x16 مم من سطح المطبخ ” عند الحاجة ” ومرر من خلالها أنبوب المخرج الأزرق

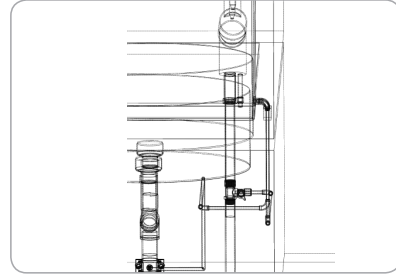
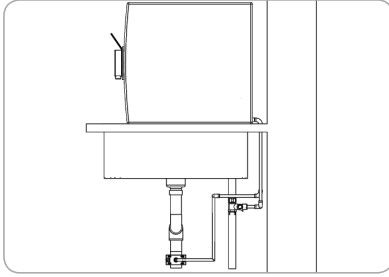

2 - استخدام ” مشبك الصرف ” للحصول على أفضل تثبيت لأنبوب
المخرج .

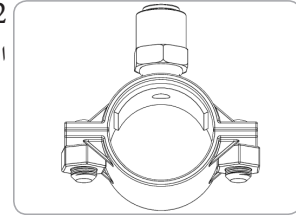

3 - قم بعمل ثقب قطره 6,5 - 7 مم في أنبوب الصرف

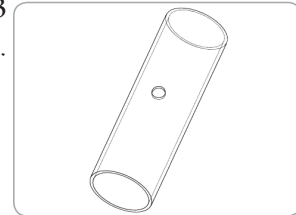

4 - ضع الأنبوب الأزرق في الجزء العلوي من المشبك (أنبوب المخرج الأزرق يجب إدخاله في أنبوب
الصرف) وأربط جزئى القلاووظ معاً.

الأحتمال الثاني

يمكن ان يتم استخدامه اذا كان العميل يفضل تركيب انبوب الادخال تحت الحوض.

1 - أغلق مصدر المياه الرئيسي

2 - تم تركيب محول ووصلة على ماسورة الماء البارد

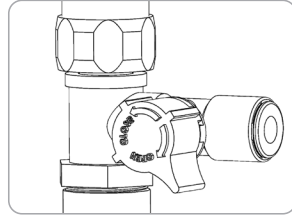

3 - تم توصيل أنبوب الأدخال (البرتقالي) مع الوصلة

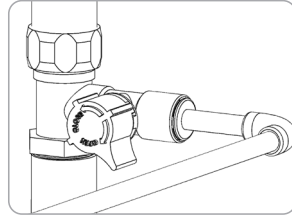

4 - تم توصيل أنبوب الأدخال إلى الجهاز الرئيسي

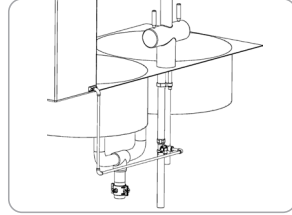

5 - أفتح حمام التغذية لتوصيل المياه إلى نظام الفلتر

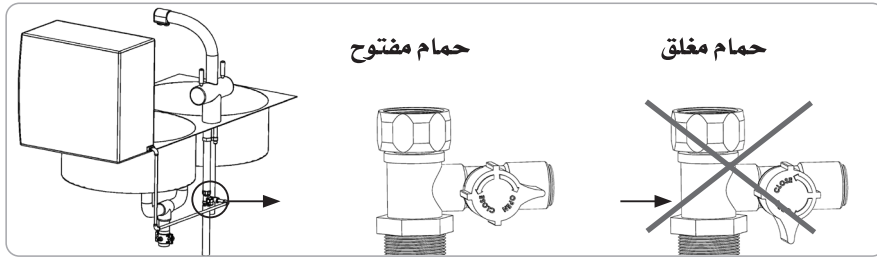

أنبوب الأذخال (البرتقالي)

! أنتبه



سوف نحتاج إلى أعمال سباكة ونجارة
تأكد من أن المصدر الرئيسي للمياه مغلق قبل البدء بأعمال السباكة

الأحتمال الأول

إحتياطات

1- اغلق صمام مصدر الماء الرئيسي لفصل الصنوبر

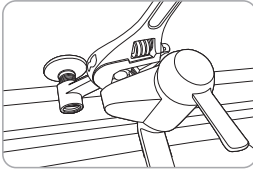

2- ضع صنوبر التيفلون Teflon tape على المحول وتأكد من

استقرارها تماما داخل الأنابيب

لا تقم بتحويل أنابيب المياه

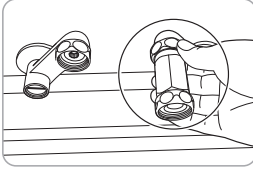

3- قم بتوصيل الصنوبر بالمحول

قم بتركيب المحول مع الوصلة على

انبوب الماء البارد

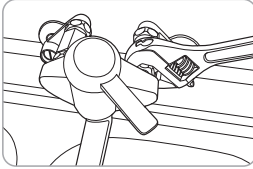

4- قم بتوصيل الأنبوب البرتقالي 1/4 بوصة مع الوصلة على المحول

اعمل على تدفق الماء من خلال الفلتر على الاقل

لخمسة دقائق قبل التوصيل

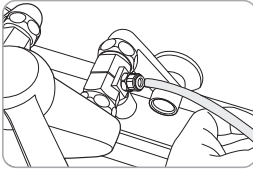

5- افتح صمام التغذية لامداد المياه الى نظام التنقية

• افتح صمام مصدر الماء الرئيسي

يجب ان يتم توفير مصدر ماء رئيسي لتشغيل نظام تنقية المياه

بشكل طبيعي

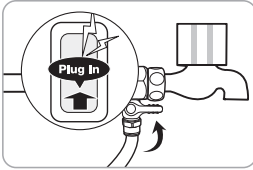

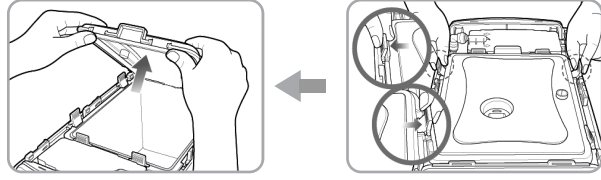

- 2 - قم بإزالة فلتر التنظيف من الغلاف
3 - ضع فلتر التنظيف على غطاء خزان المياه

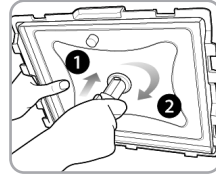

- 4 - أغلق غطاء خزان المياه وقم بتركيب وتثبيت المشبك مرة أخرى

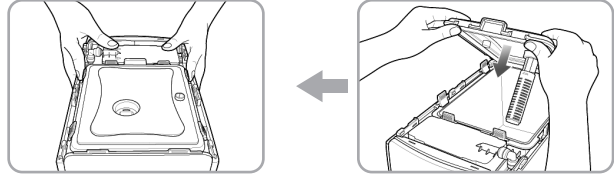

نصائح

- قد يتبقى بعض الماء - من ذلك الذي استخدم في اختبار الجهاز - داخل الفلتر أثناء عملية فحصه المصنع.
- فضلا لا تقلق من استخدام الجهاز وتعامل معه على انه لم يستخدم من قبل
- لا تُعد استخدام صمام إمداد الماء الرئيسي والخرطوم الذي تم استخدامه سابقا عندما تعيد تركيب الجهاز مرة أخرى
- يجب ان يتم تركيب النظام والجهاز تبعا للقوانين والقواعد المحلية

كن حذرا!



• مكان تثبيت جهاز تنقية المياه 1
فضلا لا تقم بتثبيت جهاز تنقية المياه على مكان وعر غير منتظم أو مكان رطب أو في مكان يتعرض لأشعة الشمس المباشرة أو في مكان يتعرض للغبار بشكل دائم، أو مكان يتعرض لقطرات المياه



• مكان تثبيت جهاز تنقية المياه 2
فضلا قم بتثبيت الجهاز على بعد 10 سم من الحائط على ان يكون على سطح منتظم ومسطح بعد تثبيت نظام تنقية المياه



• فضلا قم بتفريغ خزان المياه بماء نقي مفلتر مرتين بعد تثبيت الجهاز

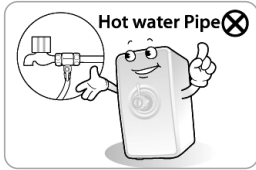

• أعمال السباكة الخاصة بالماء البارد
فضلا قم بتوصيل مصدر المياه، تأكد من أن مصدر المياه ليس من مصدر للماء الساخن وإلا سيؤدي الى التلف التام لفلتر غشاء RO ويؤثر بشدة على أداء الجهاز.

• تركيب الفلتر

الفلاتر التالية: NEO-SENSE وفلتر RO MEMBRANE Filter / INNO-SENSE

تلك الفلاتر مثبتة بالفعل داخل الجهاز

لتثبيت فلتر التنظيف اتبع الخطوات التالية :

1 - فضلاً قم بإزالة الغطاء العلوي ثم أفتح المشبك المثبت الذي يحمل الغطاء العلوي لخزان المياه. الآن أفتح غطاء الخزان .

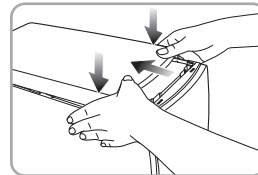
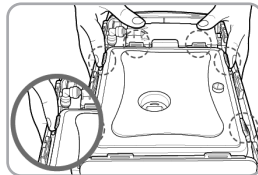

نصائح

فقط للاستخدام العام للماء

- تستخدم تلك المياه في الأغراض العامة فقط أو لأغراض التنظيف ولا تستخدم كمياه للشرب
- لا تستخدم أبدا المياه ذات الاستخدامات العامة في الشرب أو أغراض الطهي

التركيب

اتبع تعليمات التركيب

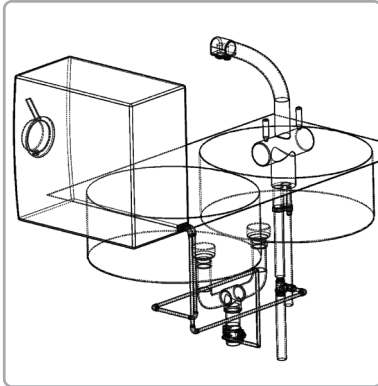

الاحتمال الثاني

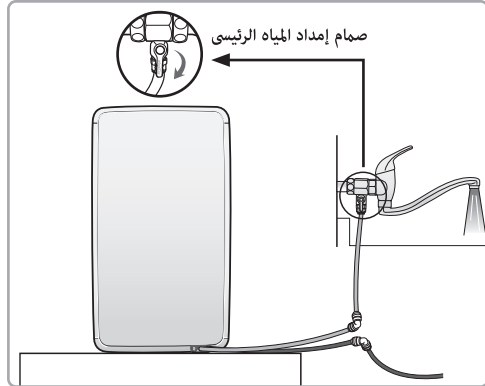

الاحتمال الأول

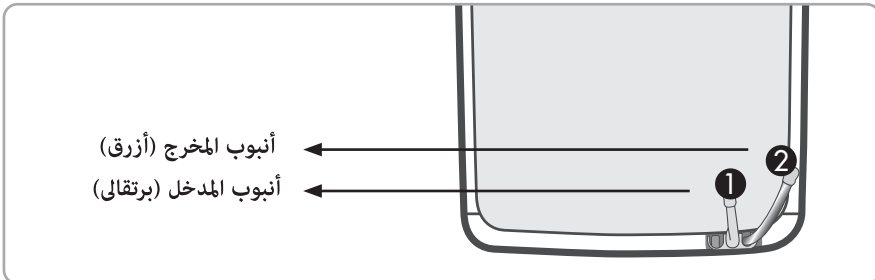

عملية تنقية «فلتر» المياه

إن الفلتر هو قلب تقنية نظام الفلتر «التنقية». إذا لم تكن تستخدم فلتر سبتر أو تستخدم فلتر قديماً انتهت صلاحيته، فإن أداء النظام قد ينهار.

5 خطوات لنظام التنقية «الفلتر»

✓ خطوة 1,2: فلتر النيوسينس (NEO-SENSE FILTER)

فلتر النيوسينس وظيفته الحد من كلورين التحلية، الروائح، المكونات العضوية المتطايرة VOC's

✓ خطوة 3: فلتر غشاء (RO) (MEMBRANE FILTER)

وظيفة فلتر غشاء RO الحد من ملوثات الماء مثل الزرنيخ الخماسي التكافؤ والباريوم والكاديوم والسيلينيوم والراديووم 228/226 ، الكروم ثلاثي وسداسي التكافؤ والنترات/ النيتريت/ الرصاص والنحاس.

✓ خطوة 4: فلتر الإينوسينس (INNO-SENSE FILTER)

وظيفة فلتر الإينوسينس هو الحد من روائح المواد وتحسين مذاق الماء. كما أن لديها وظيفة لتقليل كلور التحلية والمركبات العضوية المتطايرة VOC's

✓ خطوة 5: فلتر التنظيف* (HYGIENIC FILTER*)

* يحتوي فلتر التنظيف على الفضة، التي تُعرف بقدرتها على منع انتشار الجراثيم والحفاظ على سلامة الفلتر.

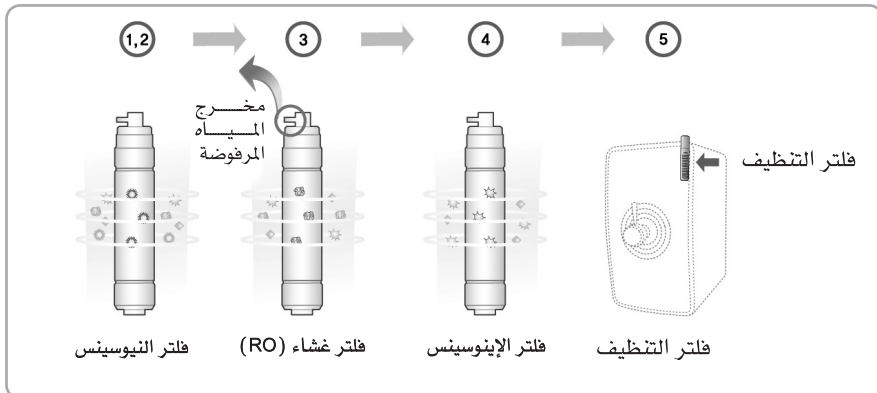

الأجزاء

- لا تقم بتعريض الجهاز الي قوة شديدة أو ضغط عنيف
 - لا تقم بتنظيف الجهاز برش الماء مباشرة عليه
 - لا تقم بتنظيف الجهاز باستخدام البنزين أو التينر العضوي
- يتم تركيب الجهاز طبقا للقوانين والتقنيات المحلية المعمول بها في دولتك.
- تحذير: اذا لم تتم مراعاة ما يلي فقد تنتج عنه إصابات جسدية طفيفة أو تلفيات**
- للحصول على مياه نظيفة للشرب، فضلا قم بتغيير الفلتر تبعا لدورة التبديل
 - تعمل المرشحات في نهاية عمرها المفترض على إعاقه عملية الترشيح
 - إغلاق خزان المياه تماما بعد الإستخدام لمنع التلوث الثانوي
 - عند عدم استخدام الجهاز لفترة طويلة، قم بتفريغ خزان الماء تماما، إملاء مرة أخرى و قم بتفريغه قبل الاستخدام
 - الماء المرشح غير مناسب بالمره لأحواض السمك
 - بعد تحريك الجهاز من مكانه أو تغيير فلتر كتلة الكربون، قد تتجمع كمية من المسحوق الأسود أسفل خزان المياه، وهي غير ضارة
 - لا تقم بلف الجهاز أو رفعه من خلال مسك صنوبر النقي فقد يحدث ذلك أضرارا
 - لا تستخدم المياه غير الآمنة ميكروبيولوجيا أو ذات الجودة غير المعلومة دون إجراء التطهير المناسب لها قبل وبعد نظام التنقية.

الأجزاء

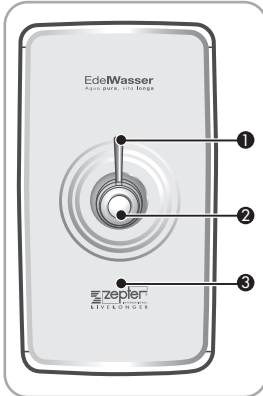

- 1- رافعة الاستخلاص
- 2- صنوبر الاستخلاص
- 3- الغطاء الأمامي

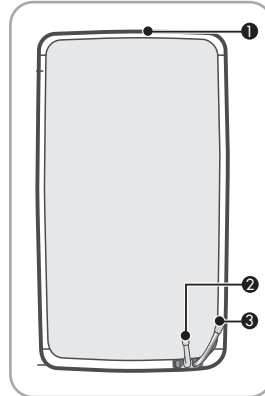

- 1- الغطاء العلوي
- 2- مدخل خرطوم أنابيب المياه (برتقالي اللون)
- 3- منفذ خرطوم استخدام المياه (أزرق اللون)

معلومات للأمان



وظيفة توحيد ضغط المياه

فى مناطق ضغط المياه العالي يعمل إيديل فاسر على تنظيم ضغط المياه الداخلى لضمان عدم حدوث أي تلفيات أثناء عمل الجهاز.



الخزان المغلق يمنع التلوث الثانوي

يوفر إيديل فاسر حماية صحية إضافية من خلال البنية المغلقة لخزان الماء الداخلى. وهذا يوفر الحماية من الملوثات الثانوية مثل الغبار أو الأجسام الأخرى الغريبة.



نظام فلتر التنظيف في خزان الماء

يحتوي فلتر التنظيف على الفضة، التي تعرف بقدرتها على منع انتشار الجراثيم الجراثيم والحفاظ على سلامة الفلتر.

تصميم صغير مدمج

التصميم الصغير المدمج يناسب أى مكان ضيق ومحدود فى مطبخك.

معلومات للأمان

- خطر : يجب مراعاة ما يلي، فقد تحدث عنه إصابات خطيرة أو حتى الوفاة :
- لا تقم بتركيب نظام فلتر الماء بالقرب من مصدر حراري فقد يتسبب ذلك في حدوث حريق
- اذا قام الجهاز بتسريب ماء أو تجمعت بركة من الماء حول الجهاز قم بغلق مصدر الماء الرئيسي واتصل بمركز سبتر للخدمة
- لا تعرض الجهاز الى مصدر لهب مباشر (مثل شمعة او ولاعة سجائر)
- لا تضع أى حافظات ماء، أدوية، طعام أو اشياء معدنية أو قابلة للإشتعال على سطح الجهاز
- لا تقم بفك الجهاز، إصلاحه أو تعديل أى جزء فيه.
- جميع الإصلاحات يجب ان تتم فقط فى مركز سبتر للخدمة.
- تحذير : يجب مراعاة ما يلي، فقد تحدث عنه إصابات جسدية أو تلفيات :
- لا تقم بتركيب الجهاز على سطح مائل

مقدمة

إيديل فاسر: جهاز تنقية المياه

شكرا لاختيارك إيديل فاسر من سبتر. إن لسبتر انترناشيونال سمعة دولية بجودتها، أسلوبها وقيمتها. إننا نسعى جاهدين كل يوم للتأكد من أن منتجاتنا تلتزم بأعلى معايير الجودة وأنها جميعا من الناحية الأخلاقية يمكن أن تعمل على تحسين جودة حياة المستخدم.

فضلا عليك قراءة كتيب التعليمات هذا حتى تتمكن من استخدام وصيانة المنتج بشكل صحيح. اذا قابلتك أي مشكلة أثناء استخدام الجهاز، يمكنك أن تحل المشكلة تبعا لتعليمات ذلك الكتيب. الكتيب يحتوي على كارت ضمان هذا المنتج، لذا فضلا عليك الحفاظ عليه في مكان آمن.

يتوافق هذا المنتج مع NSF/ANSI 42 للحد من استخدام الكلورين و NSF/ANSI 53 للحد من المركبات العضوية المتطايرة VOC كما تم التحقق من ذلك وإثباته في بيانات الفحص. يتوافق هذا المنتج مع NSF / ANSI 58 للحد من الزرنيخ الخماسي التكافؤ والباريوم والكاديوم والسيلينيوم والراديوم 228/226 ، الكروم ثلاثي وسداسي التكافؤ والنترات/ النيتريت / الرصاص والنحاس والتحقق من ذلك مدعوما ببيانات الفحص والاختبار.

انظر صفحة بيانات الأداء.

الخصائص

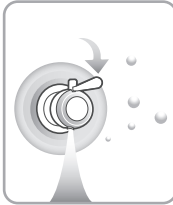

وظيفة الاستخلاص المستمر

بالضغط التام على الذراع، سوف تتدفق المياه من إيديل فاسر باستمرار. ويعد هذا مريحا عند ملء الأوعية كبيرة السعة، على سبيل المثال للطهي.

المحتويات

02	مقدمة
02	الخصائص
03	معلومات للأمان
04	الأجزاء
05	عملية تنقية الماء
06	التركيب
13	كيفية الاستخدام
13	-لتنقية الماء
13	-لسريان مستمر للماء
13	الفلتر
14	-الفلتر
15	-طريقة استبدال الفلتر
17	التنظيف
19	مواصفات تقنية
20	مشاكل وحلول
20	مخطط سريان الماء
21	بطاقة الضمان ومعلومات عن الخدمة
22	- بطاقة الضمان
22	- بطاقة الخدمة
23	- كتيب الخدمة
24	الضمان
25	بيانات الأداء

مكونات إيديل فاسر

1. كتيب التعليمات
2. الجهاز (يحتوي على فلتر النيوسينس، الغشاء، الإينوسينس والبكريا)
3. الكوع المناسب (أبيض ¼ بوصة): 4 قطع
4. مشبك الصرف: 1 قطعة
5. أنبوب (تغطي الزوج المتماثل، ¼ بوصة): 5 سم
6. محول للتركيب، ½ (1/4)، نوع الصمام): 1 قطعة
7. فلتر التنظيف: 1 قطعة